

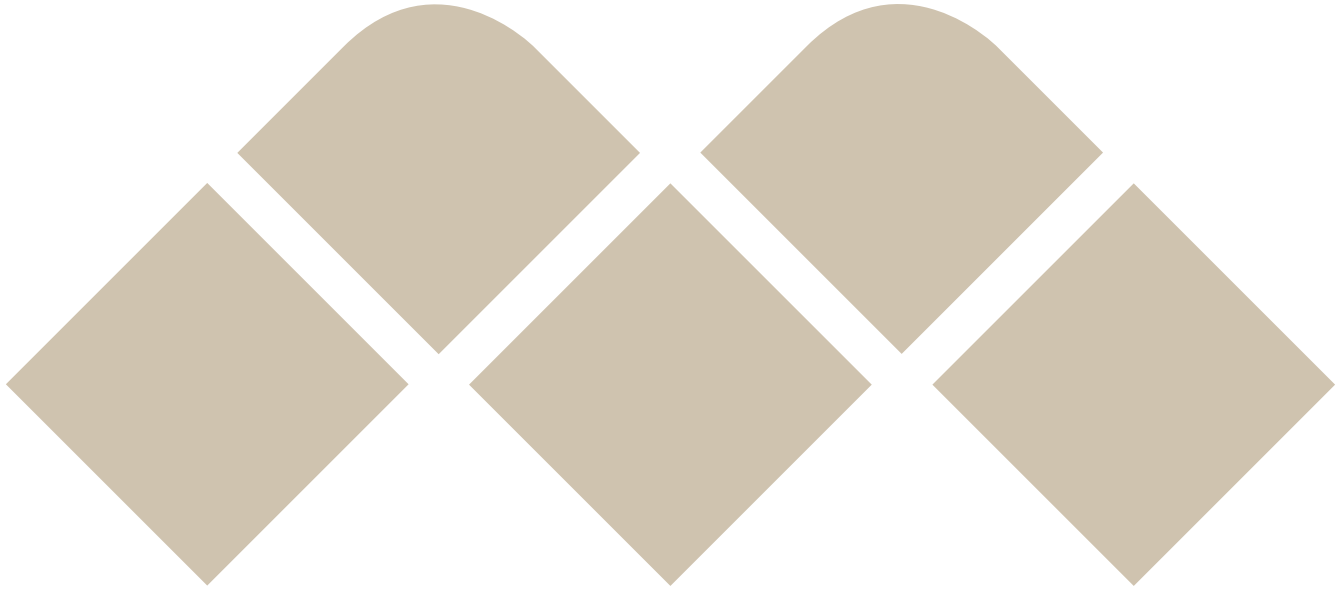

**SMART IDEAS  
FOR YOUR HOME**

CATALOGUE PRODUITS  
PRODUCT CATALOGUE  
2022 - 2023



## LA SOCIÉTÉ

Le succès de la marque MELICONI est étroitement lié à ses idées et à ses innovations. L'entreprise a su s'imposer en Italie et dans le monde entier en proposant des produits de qualité, d'avant-garde et fonctionnels. MELICONI S.p.A. est née dans les années '60 ; sa production principale étant les articles ménagers en plastique et métal commercialisés en Europe. Les années '80 marquent un tournant décisif dans son évolution grâce à l'invention de la TELECOQUE, protection en caoutchouc pour télécommande. Ce nouveau produit a permis à MELICONI de s'introduire avec succès dans le secteur des accessoires audio/vidéo. En 1995, la gamme s'enrichit avec l'arrivée des supports muraux de la ligne SPACE SYSTEM. Ces derniers produits consolident la présence de MELICONI sur les marchés nationaux et internationaux.

En 1999, pour entrer dans le monde de l'électronique grand public, MELICONI achète CME, société fondée à Milan en 1969, l'un des plus grands fabricants de télécommandes de remplacement. De cette collaboration naît un projet révolutionnaire : marier deux produits en un seul, TELECOMMANDE + PROTECTION = GUMBODY, la première télécommande universelle antichoc. La recherche, le développement et l'innovation, font de MELICONI une marque leader dans tous les secteurs de la distribution, capable de satisfaire, devancer et orienter les besoins des consommateurs.

## LA EMPRESA

El primer factor de éxito de la marca Meliconi está relacionado con un gran patrimonio de ideas y de innovación. Una empresa que ha sabido imponerse en Italia y en el mundo con productos famosos por su funcionalidad, su estilo y la calidad de sus materiales. Meliconi S.p.A. nace en los años 60 como empresa que produce y comercializa artículos de plástico y metal para el hogar. Los años 80 marcan un cambio substancial. Con la invención de la FUNDA TV, la funda de goma para proteger el mando a distancia, Meliconi entra con éxito en el sector de los accesorios audio-vídeo. La empresa amplía año tras año su gama de accesorios para TV e HiFi y en 1995, con la introducción de los soportes de pared de la línea SPACE SYSTEM, la marca Meliconi afirma definitivamente su presencia en el mercado nacional e internacional.

En 1999, para realizar un proyecto innovador como el GumBody y entrar en el mundo de la electrónica, Meliconi adquiere CME, uno de los mayores productores italianos de mandos a distancia. De esta colaboración entre la empresa que ha inventado la funda de protección del mando y una de las mayores empresas productoras de mandos a distancia, sólo podía nacer una nueva y revolucionaria idea, unir en un único producto dos funciones: MANDO A DISTANCIA Y PROTECCIÓN. Ideas e innovaciones, investigación y desarrollo, importancia de la marca y distribución internacional, hacen de Meliconi un líder multi-especialista en continuo crecimiento, capaz de satisfacer las necesidades de los consumidores y, lo que es aún más importante, de anticiparlas y guiarlas.

## THE COMPANY

The success of the Meliconi trademark is based on the great wealth of ideas and innovation. Successful both in its domestic market and worldwide, Meliconi S.p.A. supplies a range of functional, stylish products using quality materials. The company was created in the sixties, manufacturing and marketing household accessories in plastic and metal. In the eighties the company significantly diversified by creating the revolutionary BODYGUARD, a rubber protection for remote controls, the first step into the video Hi-Fi accessories market. Year after year the company extended its range of video and Hi-Fi accessories, and in 1995 it launched the wall-mounted SPACE SYSTEM range, making Meliconi a household name in Italy and abroad.

In 1999 - following the acquisition of CME, Italy's leading remote control manufacturer - the GUMBODY project was born: THE FIRST-EVER SELF-PROTECTED REMOTE CONTROL. Ideas, innovation, research, brand recognition and a powerful distribution network have consistently propelled Meliconi's growth to this day.

## DES IDÉES INTELLIGENTES POUR LA MAISON À FAIBLE IMPACT ENVIRONNEMENTAL

Derrière la philosophie de Meliconi, il y a toujours eu une recherche approfondie dans les domaines suivants des matériaux et une attention particulière à la qualité et à l'environnement, dans le but constant d'améliorer la vie quotidienne des consommateurs. Aujourd'hui, cet engagement est se traduisant par un effort pour rendre ses produits et ses procès plus durables et réduire au minimum les déchets et les rebuts. De l'emballage des télécommandes, des écouteurs TV et casques MYSound, antennes et câbles A/V, tout le contenu plastique sera éliminé, ce qui les rend 100% sans plastique et recyclables. Nous avons également créé une nouvelle ligne de produits pour le nettoyage et l'assainissement des surfaces et des appareils à l'impact environnemental réduit, tant en termes de formules que d'emballages. Enfin, dans ses procès de production, Meliconi a depuis longtemps exploite l'énergie produite également à partir de sources renouvelables et dispose d'un système de gestion et dispose d'un système de gestion de la qualité certifié conforme à la norme ISO9001. Innovation, recherche, durabilité, font de Meliconi une entreprise de premier plan qui a pour point fort dans la mise à jour constante de son offre pour le bénéfice des clients et des consommateurs.

## SMART IDEAS FOR THE HOME WITH LOW ENVIRONMENTAL IMPACT

Behind the Meliconi philosophy there has always been in-depth research into materials and a focus on quality and the environment, with the constant aim of improving the daily lives of consumers. Today this commitment translates into an effort to make its products and processes more sustainable by minimising waste and scrap. All plastic content will be removed from the packaging of remote controls, TV headphones and MYSound, antennas and A/V cables, making them 100% plastic-free and recyclable. We have also created a new line of products for cleaning and sanitising surfaces and appliances with a reduced environmental impact, both in terms of formulations and of packaging. Lastly, Meliconi's production processes have for some time now also exploited energy produced from renewable sources and have a certified quality management system compliant with the ISO9001 standard. Innovation, research, sustainability make Meliconi a leading company whose strength lies in the constant updating of its offer to the benefit of customers and consumers.

## IDEAS INTELIGENTES PARA EL HOGAR CON BAJO IMPACTO AMBIENTAL

Detrás de la filosofía de Meliconi siempre ha habido una profunda investigación sobre materiales y un enfoque en la calidad y el ambiente, con el objetivo constante de mejorar la vida cotidiana de los consumidores. En la actualidad, este empeño se traduce en un esfuerzo por hacer más sostenibles sus productos y procesos, minimizando los residuos y los desechos. Se eliminará todo el contenido de plástico de los envases de los mandos a distancia, los auriculares TV y MYSound, las antenas y los cables A/V, lo que los hará 100% libres de plástico y reciclables. También hemos creado una nueva línea de productos para la limpieza e higienización de superficies y electrodomésticos con un reducido impacto ambiental, tanto en términos de formulaciones y envases. Por último, los procesos de producción de Meliconi también aprovechan desde hace tiempo la energía producida a partir de fuentes renovables y cuentan con un sistema de gestión de la calidad certificado conforme a la norma ISO9001. La innovación, la investigación y la sostenibilidad hacen de Meliconi una empresa líder cuya fuerza reside en la constante actualización de su oferta en beneficio de los clientes y consumidores.

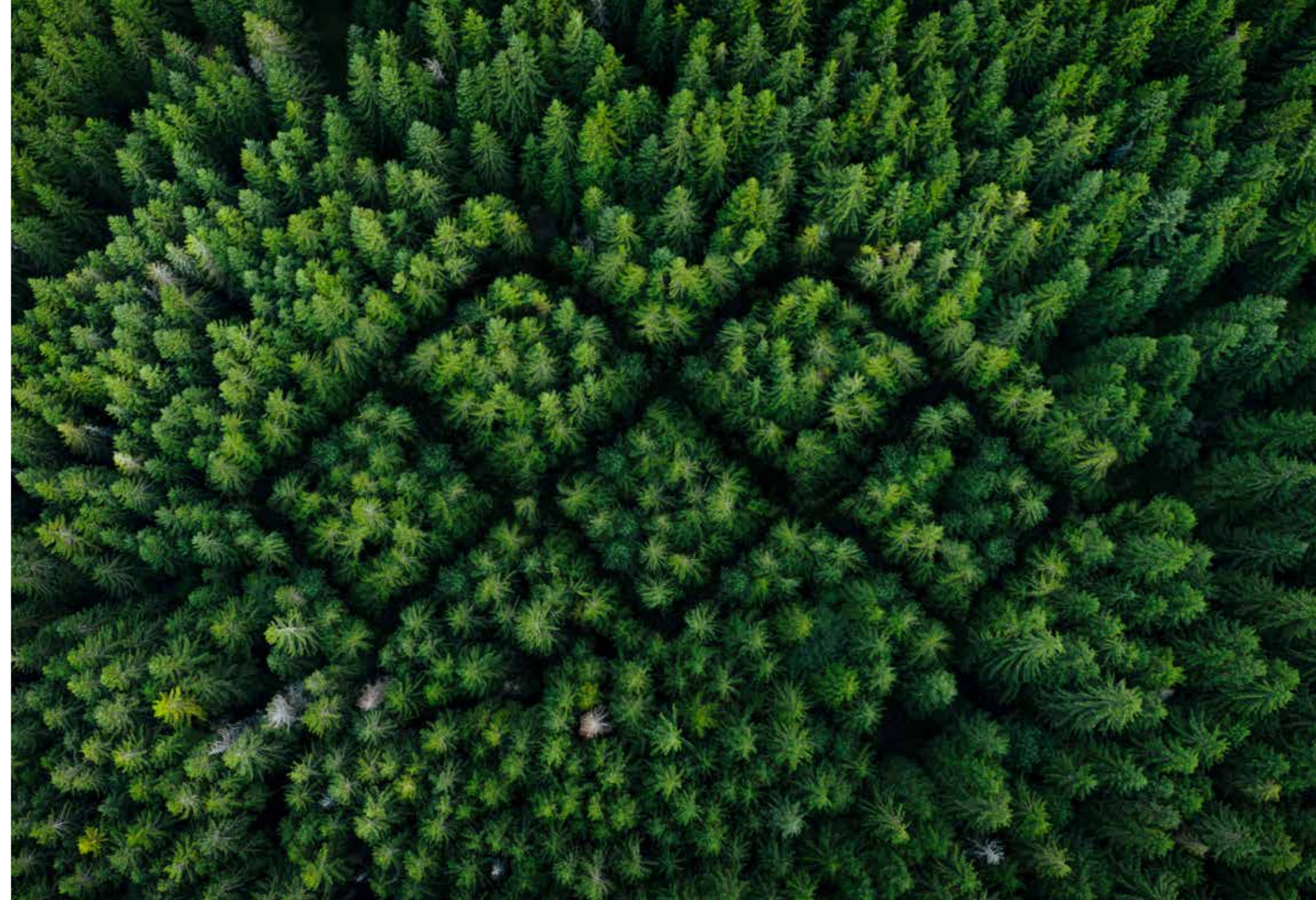



AUDIO VIDÉO



ACCESSOIRES  
DE BUANDERIE



PRODUITS DE NETTOYAGE  
ECO-RESPONSABLE



**MY** SOUND

08. **SUPPORTS MURAUX TV/VIDÉO**

Soportes TV/Video de pared - TV/Video wall brackets

98. **TÉLÉCOMMANDES**

Mandos a Distancia - Remote Controls

150. **ANTENNES TV ET AMPLIFICATEUR DE SIGNAL**

Antenas TV et amplificador de la senal - TV antennas and amplifier

162. **CASQUES TV**

Auriculares TV - TV Headsets

176. **CÂBLES AUDIO/VIDÉO**

Cables Audio/Video - Audio/Video Cables

190. **COQUES ET AUTRES ACCESSOIRES**

Funda tv y otros accesorios - Bodyguard and other accessories

204. **GAMME DE NETTOYAGE**

Productos de limpieza - Cleaning range

214. **ACCESSOIRES DE BUANDERIE**

Accesorios para lavadora ey secadora - Laundry accessories

234. **PRODUITS DE NETTOYAGE ECO-RESPONSABLE**

Productos de limpieza ecológicos - Eco-friendly cleaning products

246. **MYSOUND**

# AUDIO VIDÉO

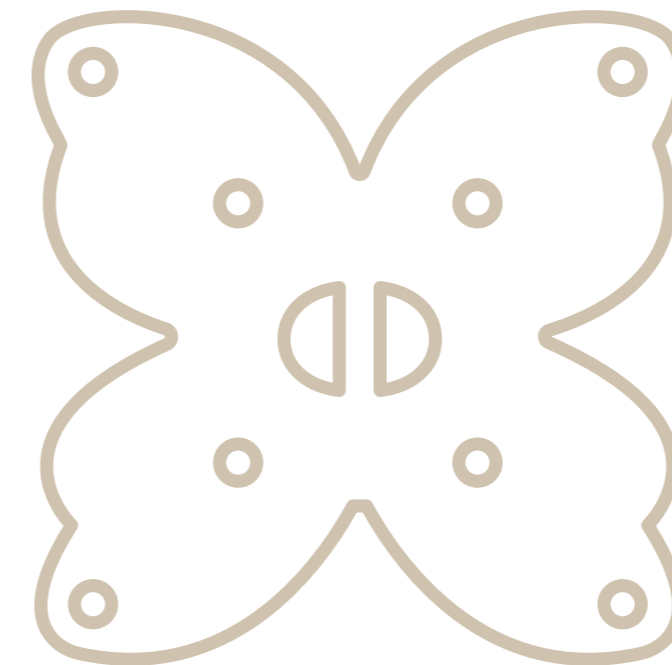

## SUPPORTS MURAUX TV / VIDÉO

Soportes TV/Vídeo de pared  
TV/Video wall brackets

Slimstyle Plus .....	12
Extra .....	24
GhostSlim Plus .....	36
FlatStyle .....	46
Universal Fix .....	58
Ghost Design .....	60
Ghost Cubes .....	68
Supports orientables de plafond et sur pied ... Soportes regulables para techo y muebles Adjustable supports for ceiling and furniture	76
Ligne Sound .....	94

## MELICONI, LES SUPPORTS TV.

Fixes, réglables, suspendus, muraux, fins et robustes, les supports TV Meliconi constituent une gamme complète de produits très élaborés d'un point de vue technologique et esthétique. Conçus pour fixer et orienter tout type de TV dans n'importe quel environnement de la meilleure façon possible, sans risque, ni effort.

En effet, pour la dernière génération de téléviseurs ultra-minces, pour ceux qui veulent des performances élevées et qui font attention au design, il y a les gammes **Slimstyle Plus** et **Ghostslim Plus** ; pour ceux qui recherchent la fonctionnalité et la praticité, il existe la gamme **Flatstyle** ; pour ceux qui veulent gérer leurs appareils de manière élégante et ordonnée, ils s'orienteront vers les gammes **Ghost Design** et **Ghost Cubes**, toutes réalisées avec les meilleurs matériaux et fabriquées en Italie.

Meliconi, reste toujours à l'écoute des nouveaux besoins du marché pour offrir des solutions élégantes et utiles, compatibles avec les derniers modèles de téléviseurs. Meliconi complète sa gamme de supports avec deux nouveaux produits : **Flag TV**, un support TV design qui permet de faire pivoter de 90° un téléviseur jusqu'à 82", et **Stand 600 Floor**, un support TV posé au sol pour une solution épurée et élégante qui est en même temps adaptée à tous les besoins.



## MELICONI, LOS SOPORTES DE TV.

Fijos, orientables, finos y robustos; Meliconi ofrece una gama de soportes para TV altamente avanzados tanto desde el punto de vista tecnológico como estético, pensados para colgar y orientar de la mejor manera, facilmente, cualquier tipo de televisor en cualquier entorno de la casa, en toda seguridad.

Ideal para televisores de última generación y ultraplano, para los usuarios que quieren un alta calidad y son atentos al diseño, Meliconi ofrece las líneas **Slimstyle Plus** y **Ghostslim Plus** mientras para los que buscan funcionalidad y practicidad ofrece la línea **Flatstyle**; para las líneas **Ghost Design** y **Ghost Cubes** son aquellas que decoran con estilo y orden un salon o un dormitorio, todos hechos con los mejores materiales y en Italia.

Meliconi siempre atento a las nuevas necesidades del mercado propone soluciones de diseño, útiles y compatibles con los modelos de TV más recientes, completa su gama de soportes con dos novedades: **Flag TV**, un soporte de TV de diseño que permite girar de 90° cualquier televisor hasta 82", y, un soporte de pié para TV, el **Stand 600 Floor**, una solución minimalista, elegante y funcional.



## MELICONI, TV WALL MOUNTS.

Fixed, adjustable, slim, and robust; Meliconi offers a wide range of last generation TV mounts for any solutions, aesthetically refined, designed to mount and adjust in the best way, easily, any type of television in any environment of the house, safely.

Ideal for the latest generation and ultra-flat televisions, for users who want high quality and are attentive to design, Meliconi offers the **Slimstyle Plus** and **Ghostslim Plus** lines, while for those who seek functionality and practicality **Flatstyle** line is the right answer.

**Ghost Design** and **Ghost Cubes** lines will help you to decorate a living room or bedroom with style and order, all made with the best materials manufactured in Italy.

Meliconi, always attentive to the latest market needs, proposes design solutions, useful and compatible with the most recent TV models, completes its range of supports with two novelties: **Flag TV**, a design TV support that allows any 90 ° rotation TV up to 82", and a TV stand, **Stand 600 Floor**, a minimalist, elegant and functional solution.





# SLIMSTYLE PLUS

## SUSPENDEZ VOTRE TÉLÉVISEUR COMME UN TABLEAU EN TOUTE SÉCURITÉ !

SLIMSTYLE PLUS est la nouvelle ligne de supports muraux ultra minces pour TV de Meliconi S.p.A., une combinaison parfaite de technologie de pointe, de matériaux de dernière génération et de design attrayant. Grâce aux fonctions innovantes EASY TILT et EASY TILT PRO, incliner votre téléviseur n'a jamais été aussi simple et précis. L'ajout d'un revêtement protecteur en caoutchouc sur tous les supports, protégera votre téléviseur au fil du temps, sans sacrifier le faible encombrement (jusqu'à un minimum de 1,5 cm du mur) et une sécurité totale. Tous les supports SLIMSTYLE PLUS sont 100 % Made in Italy, avec une qualité certifiée TÜV et une garantie de 10 ans.

## ¡CUELGA LA TV COMO UN CUADRO Y CON TOTAL SEGURIDAD!

SLIMSTYLE PLUS es la nueva línea de soportes de pared ultrafinos para TV de Meliconi S.p.A., combinación perfecta entre tecnología de vanguardia, materiales de última generación y diseño atractivo. Gracias a las innovadoras funciones EASY TILT y EASY TILT PRO, inclinar tu TV nunca ha sido tan fácil y tan preciso. El añadido de un revestimiento protector de goma en todos los soportes protegerá tu TV con el tiempo, sin renunciar a un volumen extremadamente reducido (hasta un mínimo de 1,5 cm de la pared) y a una total seguridad. Todos los soportes SLIMSTYLE PLUS son 100% Made in Italy, con calidad certificada TÜV y 10 años de garantía.

## HANG UP THE TV LIKE A PICTURE, IN COMPLETE SAFETY!

SLIMSTYLE PLUS is the new line of ultra-slender wall supports for TV by Meliconi S.p.A., offering a perfect combination of cutting-edge technology, latest-generation materials and eye-catching design. Thanks to the innovative EASY TILT and EASY TILT PRO functions, it's never been easier to tilt your TV to just the right angle. The addition of a protective rubber covering on all the supports will protect your TV over the years, taking up very little space (up to a minimum of 1,5 cm from the wall) and guaranteeing complete safety. All the SLIMSTYLE PLUS supports are 100% Made in Italy, with TÜV certified quality and a 10-year warranty.

ONLY 1,5 cm



		FIXED	TILT	ROTATION	DOUBLE ROTATION	
14" > 43"	 (VESA 100 - 75 - 50)	100 S  MAX 20kg	100200 SPIN ST  TILT & TURN MAX 20kg		100-200 SPIN SDR  MAX 20kg	
26" > 45"	 (VESA 200 - 100)	200 S  MAX 30kg	200 ST  TILT & TURN MAX 30kg	200 SR  MAX 25kg	200 SDR  MAX 25kg	
40" > 82"	 (VESA 400 - 300 - 200)	400 S  MAX 50kg	400 ST  MAX 45kg	400 SR  MAX 40kg	400 SDR  MAX 30kg	
50" > 82"	 (VESA 600 - 400 - 300)	600 S  MAX 70kg	600 ST  MAX 45kg	600 SR  MAX 40kg	600 SDR  MAX 40kg	
EXTRA	FIXED		TILT & TURN	DOUBLE ROTATION		
	32" > 85"	400 F  MAX 60kg	400 Tilt'n'Turn  MAX 45kg	400 Duo  MAX 60kg	400 SDRP Plus  MAX 55kg	600 SDRP Plus  MAX 55kg
	32" > 77"					OLED SDR  MAX 40kg
	32" > 88"					OLED SDRP  MAX 55kg
	50" > 85"					
	40" > 82"					



Made in Italy



Garantie 10 ans  
Garantía 10 años  
10-year warranty



### PROTECTION TV EN MOUSSE EVA (ÉTHYLÈNE ACÉTATE DE VINYLE)

Un revêtement protecteur en caoutchouc, spécifique pour la dernière génération d'écrans et OLED. Le caoutchouc, placé dans des points particuliers du support, protège le dos des téléviseurs même les plus délicats, surtout dans les phases de fixation sur le support.

### PROTECCIÓN TV EN ESPUMA EVA (ETHYLENE VINYL ACETATE)

Un revestimiento protector de goma, específico para las pantallas de última generación y OLED. La goma, situada en puntos específicos del soporte, protege la parte posterior incluso de las TV más delicadas, sobre todo durante la fijación a la abrazadera.

### EVA FOAM PROTECTION FOR TV (ETHYLENE VINYL ACETATE)

A protective rubber coating, specific for latest generation and OLED screens. Positioned at particular points of the support, the rubber protects the back of even the most delicate TVs, especially when fixing them to the bracket.

**QUALITÉ CERTIFIÉE** - La sécurité et la qualité des supports meliconi ont été certifiées par le groupe TÜV SÜD après avoir réussi une série de tests. En particulier, la capacité de charge maximale a été vérifiée en chargeant le produit avec 3 fois le poids déclaré.

**CALIDAD CERTIFICADA** - La seguridad y la calidad de los soportes Meliconi están certificadas por el grupo TÜV SÜD tras superar con éxito una serie de pruebas. En concreto, la capacidad de carga máxima se ha comprobado cargando el producto con 3 veces el peso declarado.

**CERTIFIED QUALITY** - The safety and quality of Meliconi supports have been certified by TÜV SÜD, after passing a series of tests. Specifically, the maximum load has been verified by loading the product with 3 times the declared weight.



Pour plus de sécurité : nouveau système de verrouillage auto bloquant.

Nuevo sistema de bloqueo para soportes, sólido y seguro.

New smart locking system for brackets, secure and solid.



Grâce à la fonctionnalité innovante Tilt & Turn de Meliconi, inclinez et orientez votre TV, même de grande taille, en toute sécurité et sans effort !

Gracias a la innovadora función Tilt & Turn de Meliconi, puede inclinar y girar tu televisor, incluso los grandes, de forma segura y sin esfuerzo.

Thanks to Meliconi's innovative Tilt & Turn functionality you can tilt and rotate your TV, even large ones, safely and effortlessly!



Inclinaison verticale réglable, sans l'utilisation d'un tournevis.

Inclinación vertical regulable sin utilizar destornillador.

Adjustable vertical tilt, without using a screwdriver.



Exclusif système d'inclinaison intelligent et réglage de l'horizontalité du tv.

Exclusivo sistema de inclinación y nivelación inteligente, no hace falta destornillador.

Unique smart tilting system and finetuning without screwdriver.



Chevilles FISCHER incluses, chaque boîte contient déjà les chevilles nécessaires pour fixer le support au mur en toute sécurité.

Tacos FISCHER incluidos: en cada envase ya están presentes los tacos necesarios para fijar el soporte a la pared con total seguridad.

FISCHER screws included. Each pack contains the screws necessary to fix the support to the wall in complete safety.



Convient aux téléviseurs OLED.

Adecuado para TV OLED.

Suitable for OLED TVs.

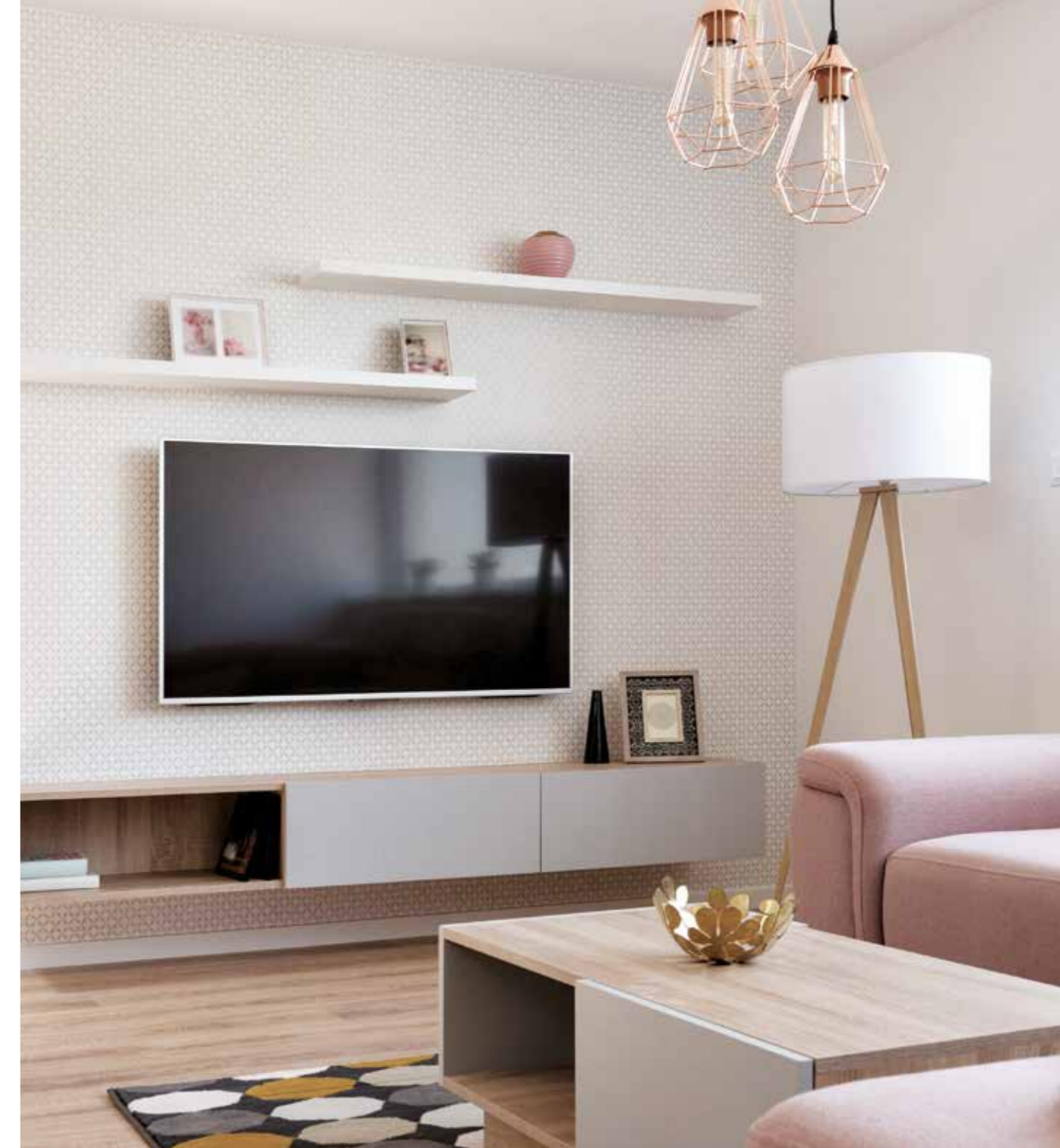



EVA FOAM



# SLIMSTYLE PLUS FIXED 100 S

VESA 75•100

14" > 43" (36 > 109cm)

MAX 20kg 44 lbs

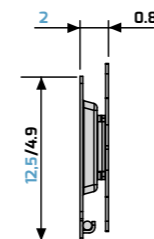
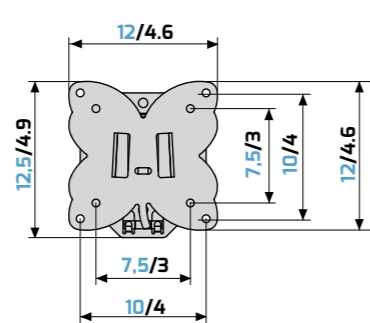

Sans entretoises  
Sin separadores  
Without spacers

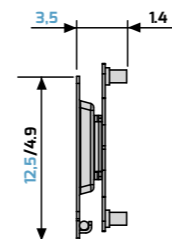

Avec entretoises (incluses)  
Con separadores (incluidos)  
With spacers (included)

cm/inch

VESA 200•300 400

40" > 82" (102 > 208cm)

MAX 50kg 110 lbs

# SLIMSTYLE PLUS FIXED 400 S

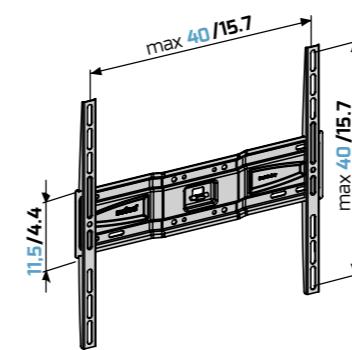

Sans entretoises  
Sin separadores  
Without spacers



Avec entretoises (incluses)  
Con separadores (incluidos)  
With spacers (included)

cm/inch



EVA FOAM



EVA FOAM



# SLIMSTYLE PLUS FIXED 200 S

VESA 75•100 200

26" > 45" (66 > 114cm)

MAX 30kg 66 lbs

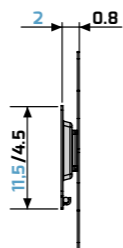
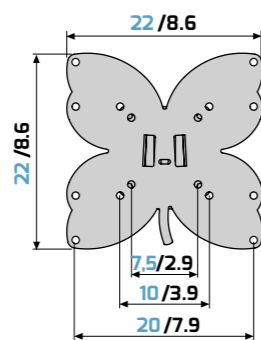

Sans entretoises  
Sin separadores  
Without spacers

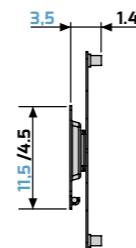

Avec entretoises (incluses)  
Con separadores (incluidos)  
With spacers (included)

cm/inch

VESA 300•400 600

50" > 82" (127 > 208cm)

MAX 70kg 154 lbs

# SLIMSTYLE PLUS FIXED 600 S

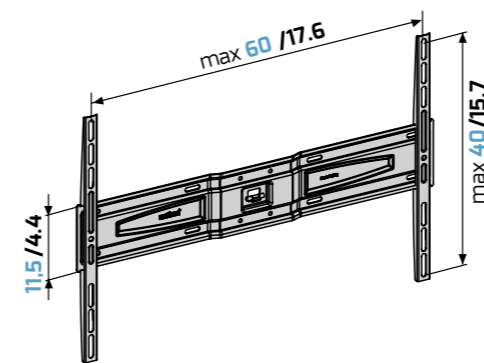

Sans entretoises  
Sin separadores  
Without spacers



Avec entretoises (incluses)  
Con separadores (incluidos)  
With spacers (included)

cm/inch



EVA FOAM



Product	Colour	Art. Code	Pcs x carton	EAN code
100 S	■	480950	2	8006023284740
200 S	■	480951	2	8006023284764

Product	Colour	Art. Code	Pcs x carton	EAN code
400 S	■	480952	2	8006023284788
600 S	■	480953	2	8006023284801

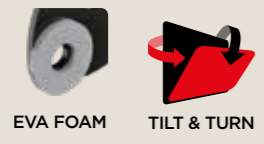
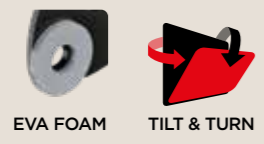

## SLIMSTYLE PLUS TILT

### 100-200 SPIN ST

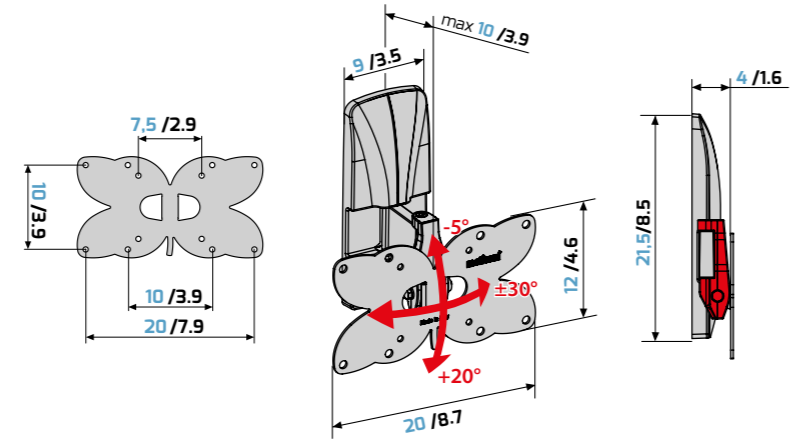

VESA 75•100  
200x100  
100x200

14" > 43"  
(36 > 109cm)

MAX 20kg  
44 lbs

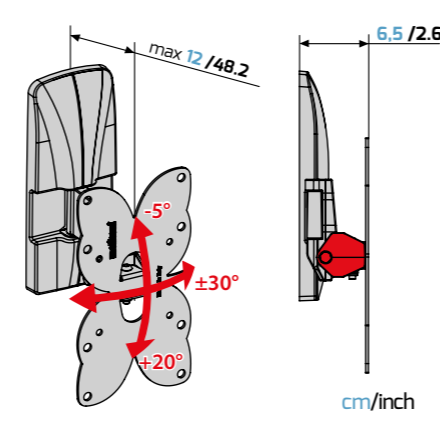

## SLIMSTYLE PLUS TILT

### 400 ST

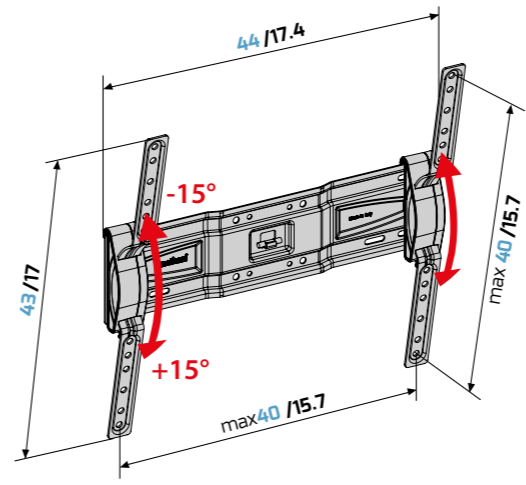

VESA 200•300  
400

40" > 82"  
(102 > 208cm)

MAX 45kg  
99 lbs

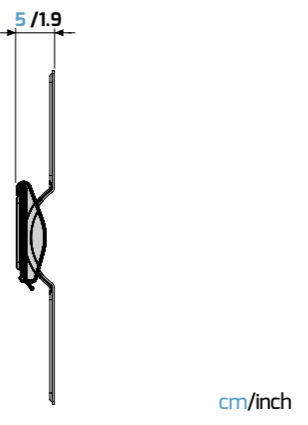

## SLIMSTYLE PLUS TILT

### 200 ST

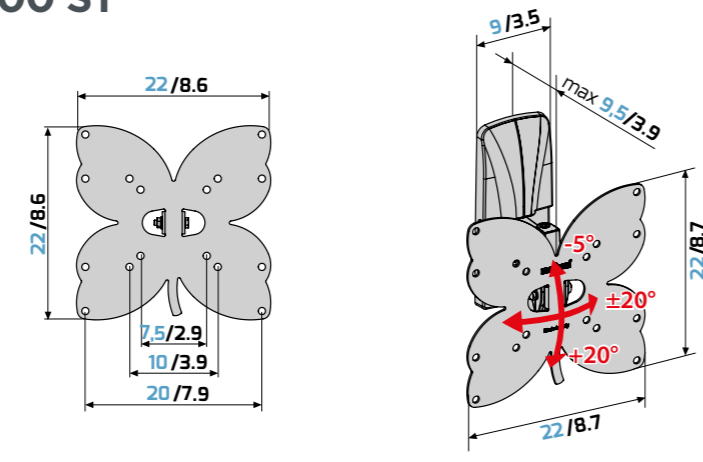

VESA 75•100  
200

26" > 45"  
(66 > 114cm)

MAX 30kg  
66 lbs

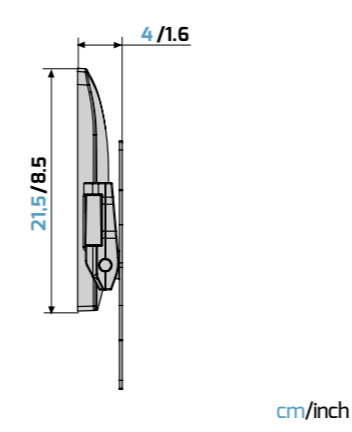

## SLIMSTYLE PLUS TILT

### 600 ST

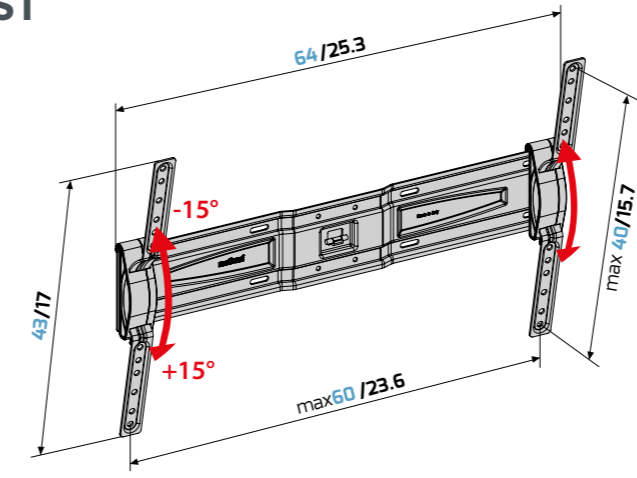

VESA 300•400  
600

50" > 82"  
(127 > 208cm)

MAX 45kg  
99 lbs

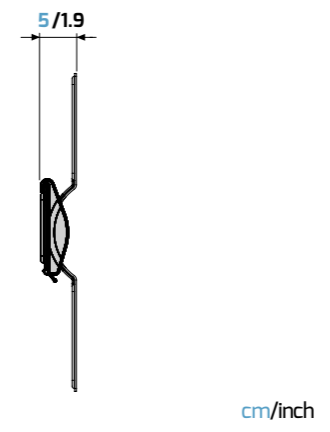

Product	Colour	Art. Code	Pcs x carton	EAN code
100-200 SPIN ST	■	480993	3	8006023296323
200 ST	■	480961	3	8006023284849

Product	Colour	Art. Code	Pcs x carton	EAN code
400 ST	■	480962	2	8006023284863
600 ST	■	480963	2	8006023284887



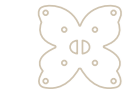

EVA FOAM EASY TILT

# SLIMSTYLE PLUS ROTATION 200 SR

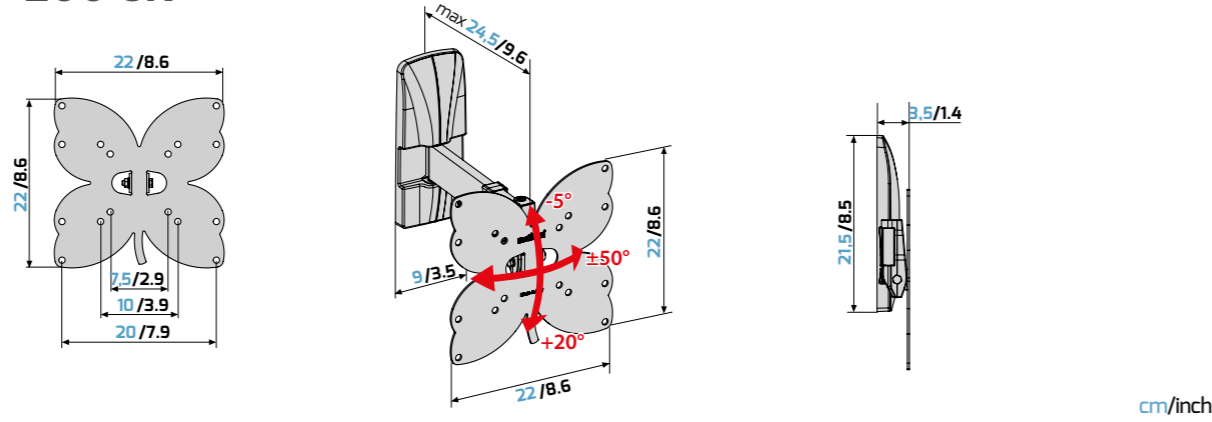

VESA 75•100 200  
26" > 45" (66 > 114cm)  
MAX 25kg 55 lbs

# SLIMSTYLE PLUS ROTATION 600 SR

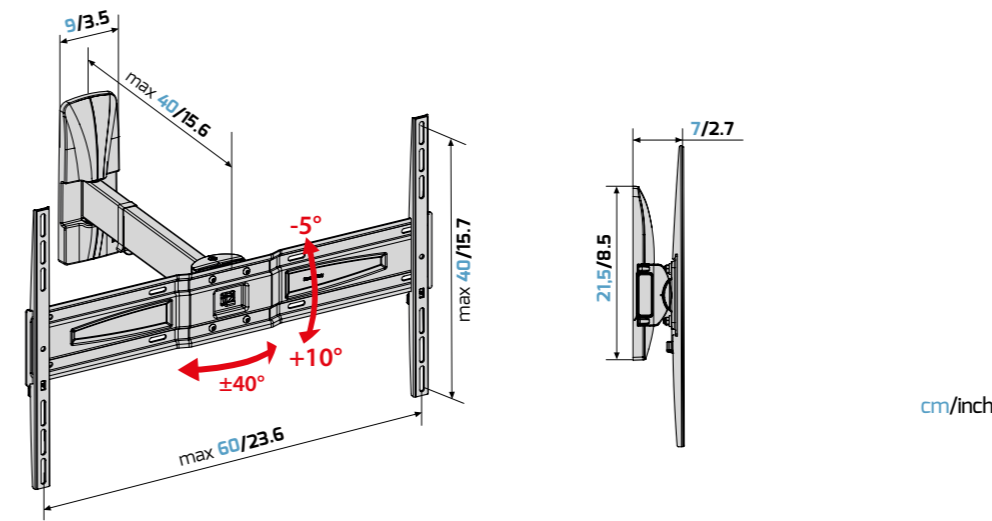

VESA 300•400 600  
50" > 82" (127 > 208cm)  
MAX 40kg 88 lbs

EVA FOAM SMARTLOCK PRO OLED QUALITÀ PREMIUM



QUALITÀ PREMIUM  
EVA FOAM SMARTLOCK PRO OLED

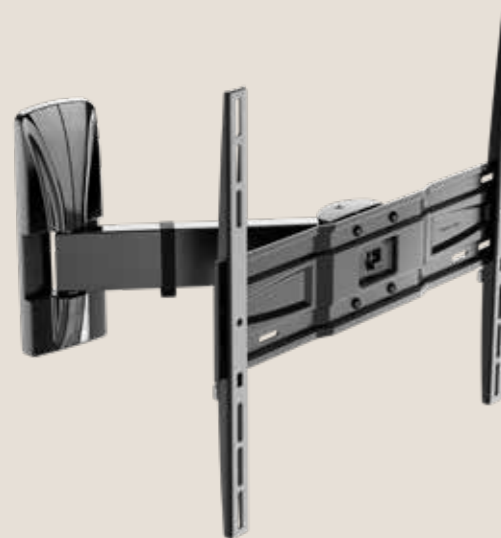

# SLIMSTYLE PLUS ROTATION 400 SR

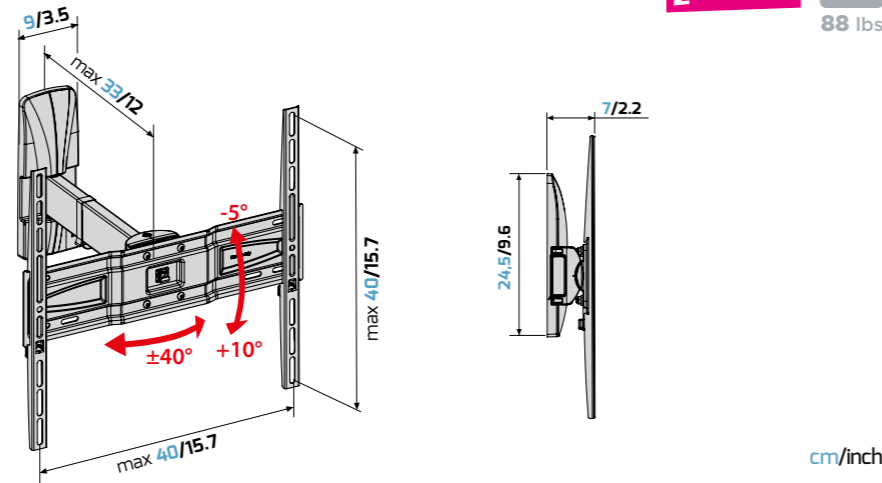

VESA 200•300 400  
40" > 82" (102 > 208cm)  
MAX 40kg 88 lbs

Product	Colour	Art. Code	Pcs x carton	EAN code
200 SR	■	480971	2	8006023284924
400 SR	■	480972	2	8006023284948

Product	Colour	Art. Code	Pcs x carton	EAN code
600 SR	■	480973	2	8006023284962



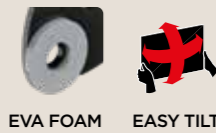
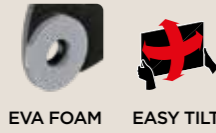

## SLIMSTYLE PLUS DOUBLE ROTATION

### 100-200 SPIN SDR

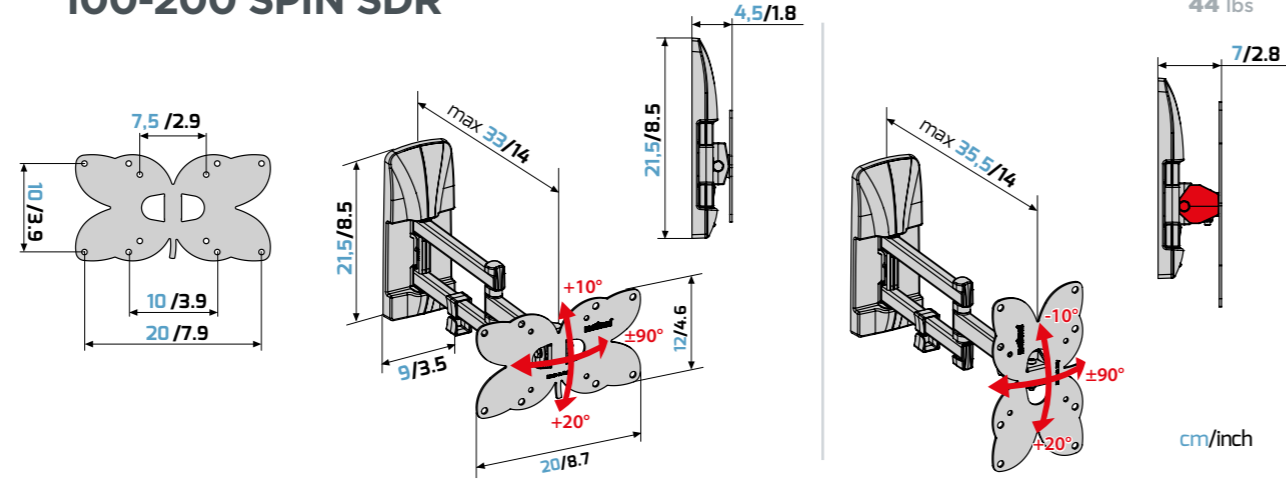

VESA 75•100  
200x100  
100x200

14" > 43"  
(36 > 109cm)

MAX 20kg  
44 lbs

## SLIMSTYLE PLUS DOUBLE ROTATION

### 400 SDR

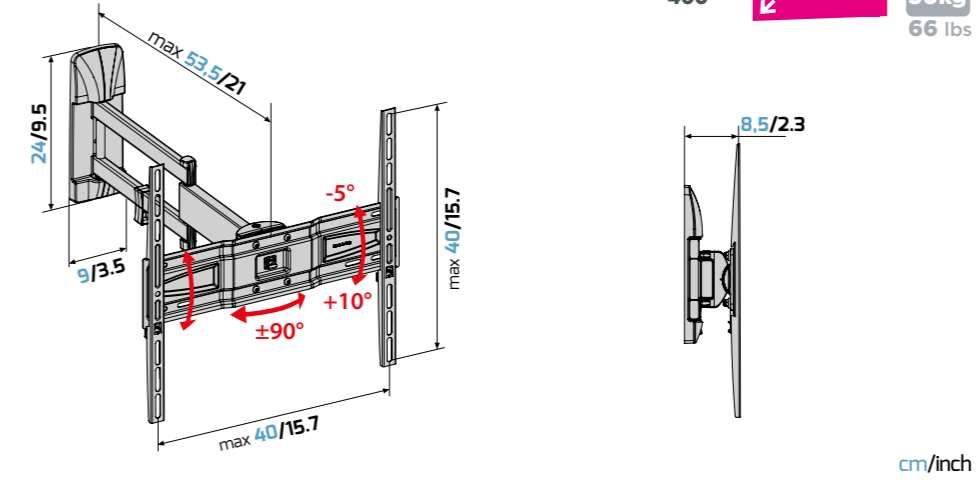

VESA 200•300  
400

40" > 82"  
(102 > 208cm)

MAX 30kg  
66 lbs

## SLIMSTYLE PLUS DOUBLE ROTATION

### 200 SDR

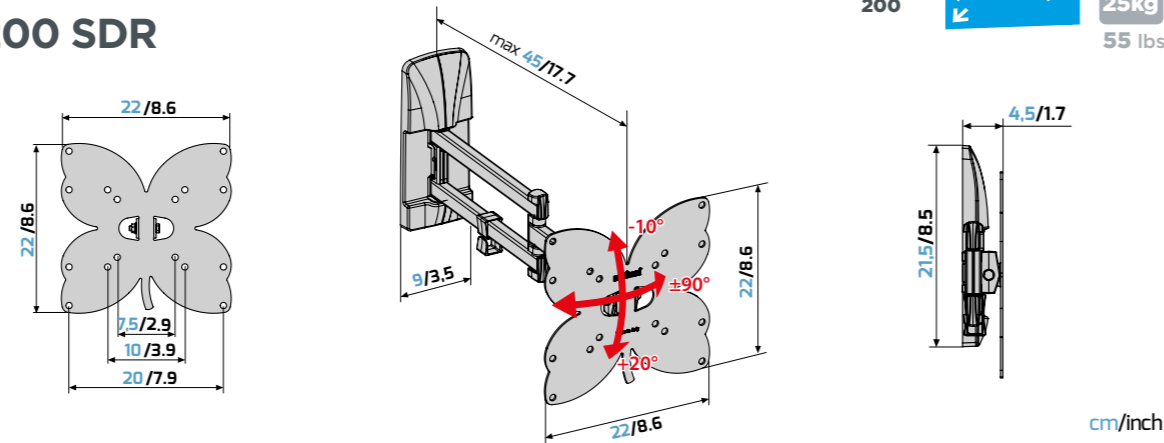

VESA 75•100  
200

26" > 45"  
(66 > 114cm)

MAX 25kg  
55 lbs

## SLIMSTYLE PLUS DOUBLE ROTATION

### 600 SDR

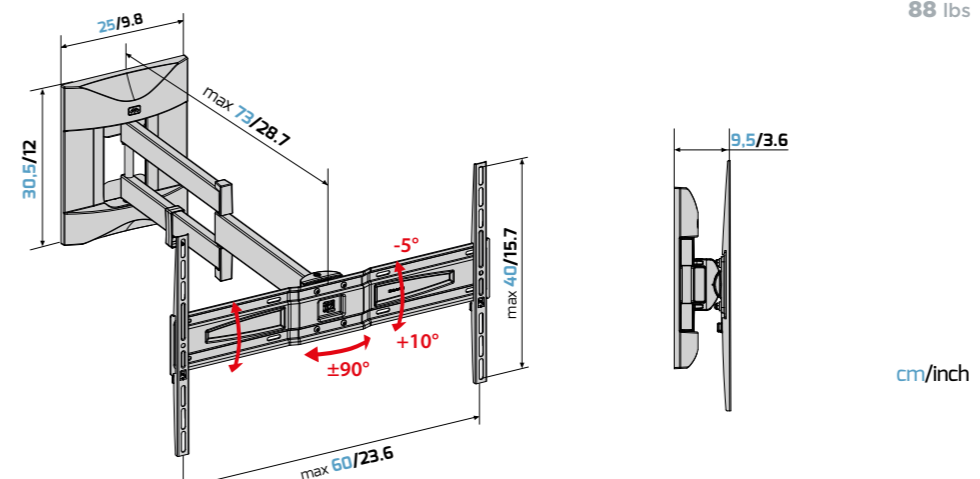

VESA 300•400  
600

50" > 82"  
(127 > 208cm)

MAX 40kg  
88 lbs

Product	Colour	Art. Code	Pcs x carton	EAN code
100-200 SPIN SDR	■	480991	2	8006023291229
100-200 SPIN SDR	□	480992	2	8006023296293
200 SDR	■	480981	2	8006023285006
200 SDR	□	480984	2	8006023287635

Product	Colour	Art. Code	Pcs x carton	EAN code
400 SDR	■	480982	1	8006023285020
600 SDR	■	480983	1	8006023285044



90°  
FOR TV 60"



# EXTRA



IDÉAL POUR - IDEAL PARA - IDEAL FOR  
VESA 400 X 200

## CONÇUS POUR LES TÉLÉVISEURS OLED

La taille des supports et les modes de fixation ont été créés sur mesure pour la dernière génération de téléviseurs OLED, de sorte que le support reste complètement caché derrière le TV.

## DISEÑADO PARA TV OLED

El tamaño de los soportes y el sistema de fijación se realizaron a medida para los televisores oled de última generación, de modo que el soporte quede completamente oculto a la vista.

## DESIGNED FOR OLED TV

The size of the brackets and the fixing system were custom made for the latest generation oled televisions, so that the bracket is completely hidden from view.



## EXTRA FIXED 400 F

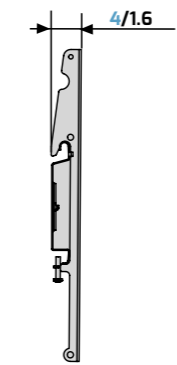
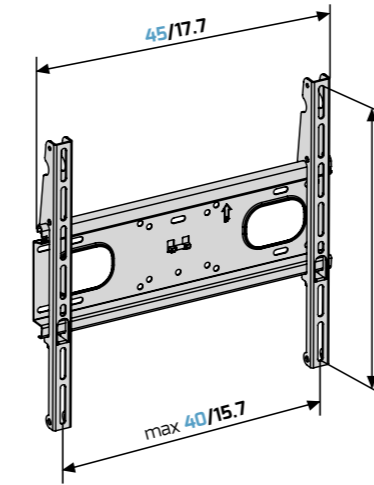

VESA  
200-300  
400

32" > 85"  
(81 > 216cm)

MAX  
60kg  
132 lbs

cm/inch



## EXTRA TILT 400 TILT'N'TURN

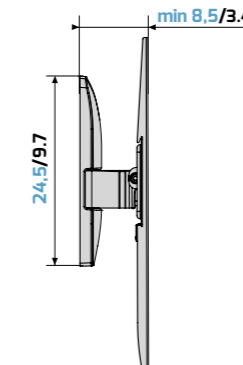
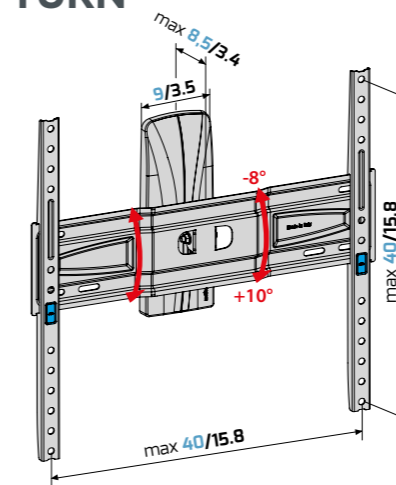

VESA  
200-300  
400

32" > 77"  
(81 > 196cm)

MAX  
45kg  
99 lbs

cm/inch



NEW



Product	Colour	Art. Code	Pcs x carton	EAN code
400F	■	480861	3	8006023219926
400 TILT'N'TURN	■	480868	2	8006023317868



Extra

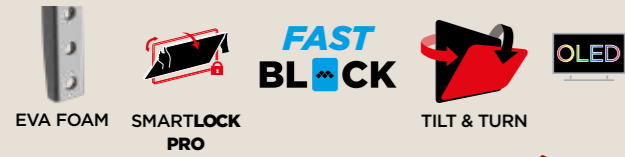

**400X400**  
IDÉAL POUR TV  
IDEAL PARA TELEVISIÓN  
IDEAL FOR TV

**QLED, NEO QLED  
QNED, NANOCELL  
MINI-LED, LED**



**400X200**  
IDÉAL POUR TV  
IDEAL PARA TELEVISIÓN  
IDEAL FOR TV

**OLED, OLED EVO**



## EXTRA TILT 400 DUO

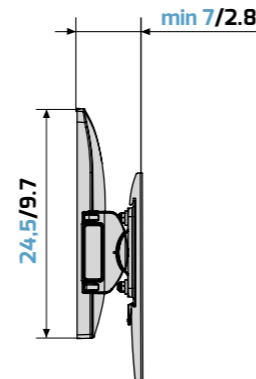
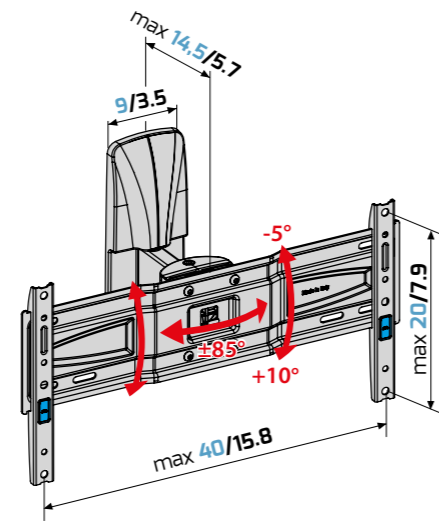
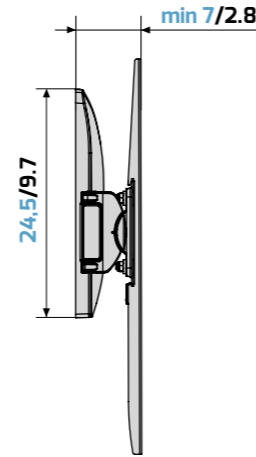
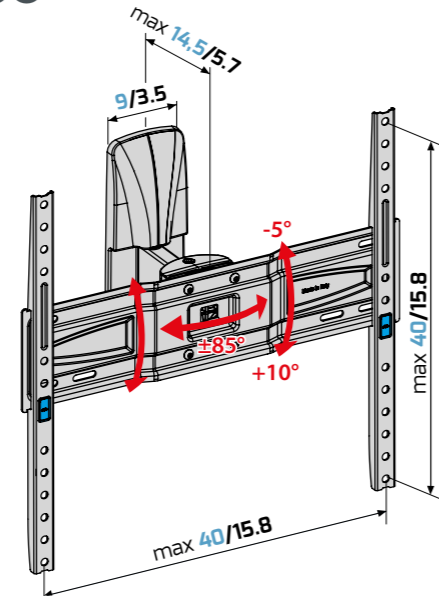

Product	Colour	Art. Code	Pcs x carton	EAN code
400 DUO	■	480869	2	8006023317929

VESA  
200•300  
400x200  
**32" > 88"**  
(81 > 224cm)  
MAX  
60kg  
132 lbs

## EXTRA DOUBLE ARM DOUBLE ROTATION 400 SDRP PLUS

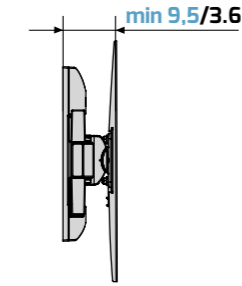
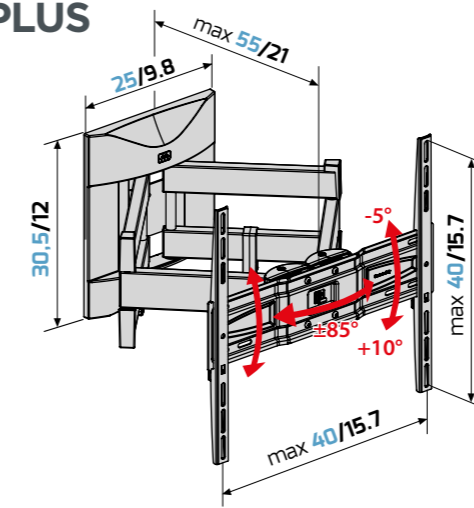

cm/inch

VESA  
200•300  
400  
**32" > 85"**  
(81 > 216cm)  
MAX  
55kg  
121 lbs

## EXTRA DOUBLE ARM DOUBLE ROTATION 600 SDRP PLUS

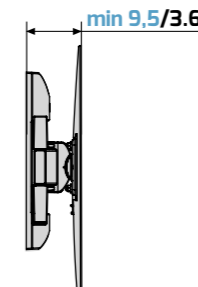
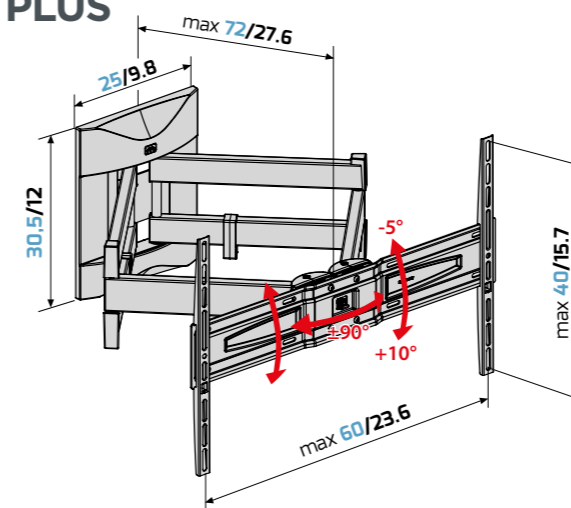

cm/inch

VESA  
300•400  
600  
**50" > 85"**  
(127 > 216cm)  
MAX  
55kg  
121 lbs

Product	Colour	Art. Code	Pcs x carton	EAN code
400 SDRP PLUS	■	480866	1	8006023278718
600 SDRP PLUS	■	480867	1	8006023278732

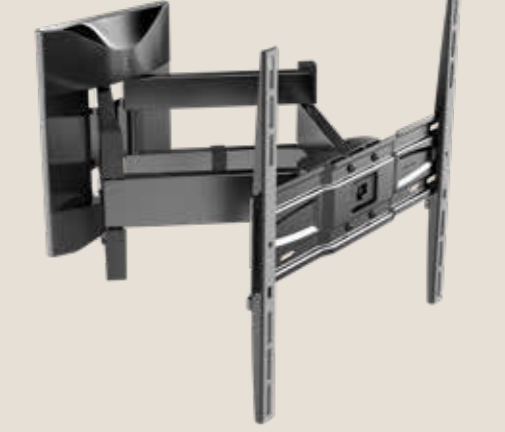

**90°**  
FOR TV 55"



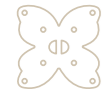

90°  
FOR TV 60"

## EXTRA DOUBLE ROTATION OLED SDR

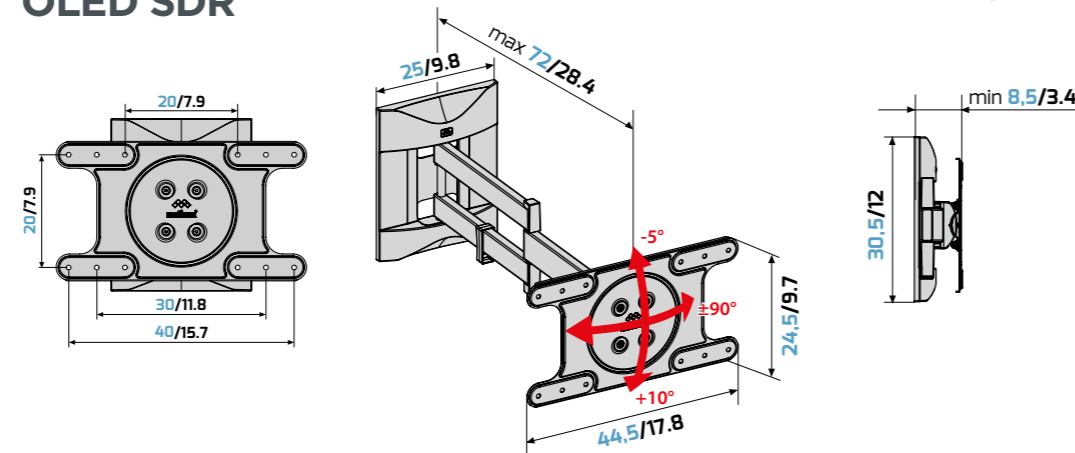

VESA  
200•300  
400x200

40" > 82"  
(102 > 208cm)

MAX  
40kg  
88 lbs

cm/inch



90°  
FOR TV 55"

## EXTRA DOUBLE ARM DOUBLE ROTATION OLED SDRP

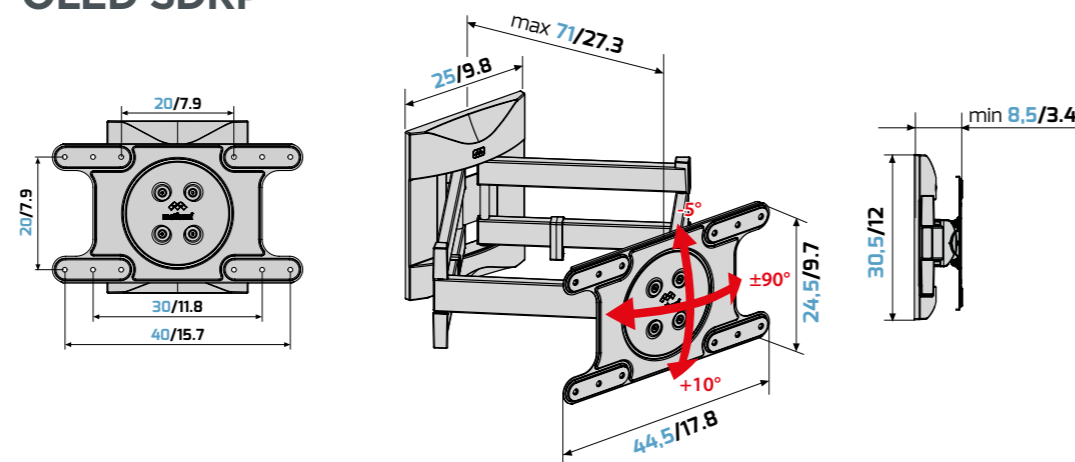

VESA  
200•300  
400x200

40" > 82"  
(102 > 208cm)

MAX  
55kg  
121 lbs

cm/inch

Product	Colour	Art. Code	Pcs x carton	EAN code
OLED SDR	■	480871	1	8006023279630
OLED SDRP	■	480870	1	8006023279616





## WIRE COVER DOUBLE

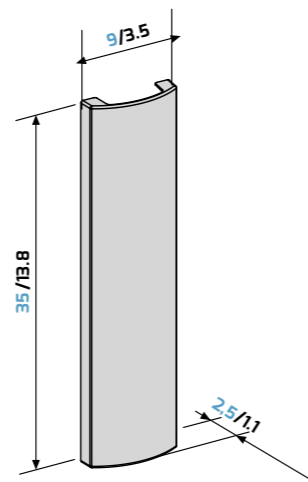
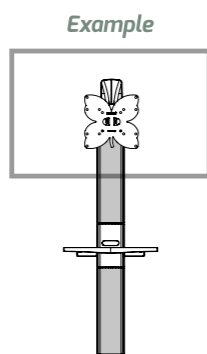

cm/inch

## AV SHELF

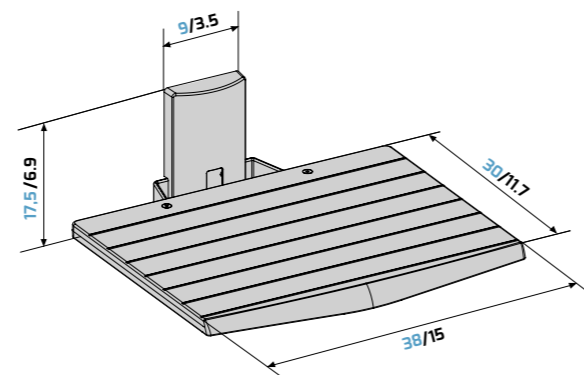
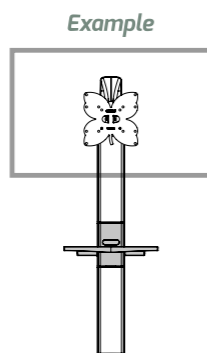

cm/inch

MAX  
12kg  
26 lbs

Product	Colour	Art. Code	Pcs x carton	EAN code
Wire Cover Double	■	480519	4	8006023220021
Wire Cover Double	□	480520	3	8006023220045
AV Shelf	■	480515	2	8006023220175

## AV SHELF PLUS

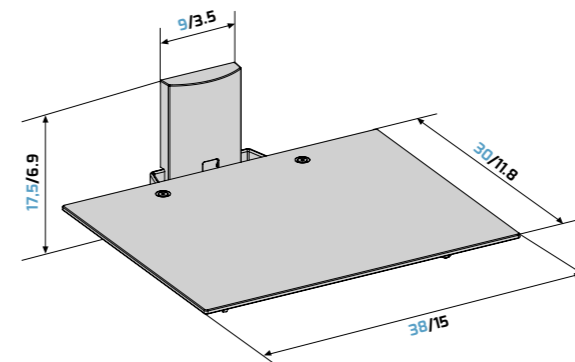
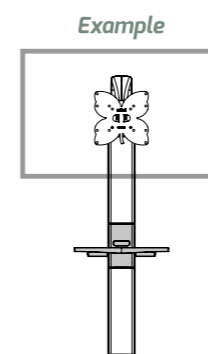

cm/inch

MAX  
12kg  
26 lbs

Product	Colour	Art. Code	Pcs x carton	EAN code
AV Shelf Plus	■	480517	2	8006023219988





Art: 480950



Art: 480990



Art: 480991



Art: 480992



Art: 480972



Art: 480962



Art: 480951



Art: 480961



Art: 480971



Art: 480981



Art: 480984



Art: 480963



Art: 480973



Art: 480952



Art: 480981



Art: 480982



Art: 480983



Art. 480861



Art: 480871



Art: 480870



Art: 480515



Art: 480517



Art: 480866



Art: 480867



Art: 480868



Art: 480869



Art: 480519



Art: 480520



# GhostSlim PLUS



## SUSPENDEZ VOTRE TÉLÉVISEUR COMME UN TABLEAU EN TOUTE SÉCURITÉ !

GHOSTSLIM PLUS est la nouvelle ligne de supports muraux ultra minces pour TV de Meliconi S.p.A., une combinaison parfaite de technologie de pointe, de matériaux de dernière génération et de design attrayant. Grâce aux fonctions innovantes EASY TILT et SMARTLOCK PRO, incliner votre téléviseur n'a jamais été aussi simple et précis. Installez votre TV au mur en seulement 3 étapes grâce au FAST BLOCK, le nouveau système de verrouillage auto bloquant : 1. Fixez le support au mur ; 2. Positionnez les crémaillères à l'arrière de votre TV ; 3. Accrochez et clipsez le TV sur le support. Avec L'ajout d'un revêtement protecteur en caoutchouc sur tous les supports, protégera votre téléviseur au fil du temps, sans sacrifier le faible encombrement (jusqu'à un minimum de 1,5 cm du mur) et une sécurité totale. Tous les supports GHOSTSLIM PLUS sont 100 % Made in Italy avec une garantie de 10 ans.

## ¡CUELGA LA TV COMO UN CUADRO Y CON TOTAL SEGURIDAD!

GHOSTSLIM PLUS es la nueva línea de soportes de pared ultrafinos para TV de Meliconi S.p.A., combinación perfecta entre tecnología de vanguardia, materiales de última generación y diseño atractivo. Gracias a las innovadoras funciones EASY TILT y SMARTLOCK PRO, inclinar tu TV nunca ha sido tan fácil y tan preciso. Cuelgue su televisor en la pared en tres sencillos pasos gracias a FAST BLOCK, el nuevo sistema de bloqueo inteligente para soportes: 1. montar la placa en la pared; 2. atornillar los soportes en la parte posterior del televisor; 3. colocar el televisor en la placa de pared. El añadido de un revestimiento protector de goma en todos los soportes protegerá tu TV con el tiempo, sin renunciar a un volumen extremadamente reducido (hasta un mínimo de 1,5 cm de la pared) y a una total seguridad. Todos los soportes GHOSTSLIM PLUS son 100% Made in Italy y con 10 años de garantía.

## HANG UP THE TV LIKE A PICTURE, IN COMPLETE SAFETY!

GHOSTSLIM PLUS is the new line of ultra-slender wall supports for TV by Meliconi S.p.A., offering a perfect combination of cutting-edge technology, latest-generation materials and eye-catching design. Thanks to the innovative EASY TILT and SMARTLOCK PRO functions, it's never been easier to tilt your TV to just the right angle. Hang on your TV on the wall in three easy steps thanks to FAST BLOCK, the new smart locking system for brackets: 1. mount the plate to the wall; 2. screw the brackets on the back of the TV; 3. place the TV to the wall plate. The addition of a protective rubber covering on all the supports will protect your TV over the years, taking up very little space (up to a minimum of 1,5 cm from the wall) and guaranteeing complete safety. All the GHOSTSLIM PLUS supports are 100% Made in Italy with a 10-year warranty.



		FIXED	TILT	ROTATION	DOUBLE ROTATION
<b>14" &gt; 40"</b> <b>40" &gt; 65"</b> <b>50" &gt; 85"</b>	 200 - 100 - 75 - 50 (VESA 50 - 75 - 100 - 200)	 <b>S200</b> MAX 45kg	 <b>T200</b> MAX 30kg	 <b>R200</b> MAX 30kg	 <b>DR200</b> MAX 30kg
	 400 - 300 - 200 (VESA 400 - 300 - 200)	 <b>S400</b> MAX 80kg	 <b>T400</b> MAX 65kg	 <b>R400</b> MAX 55kg	 <b>DR400</b> MAX 40kg
	 600 - 400 - 300 (VESA 600 - 400)	 <b>S600</b> MAX 80kg	 <b>T600</b> MAX 65kg	 <b>R600</b> MAX 40kg	 <b>DR600</b> MAX 40kg





**FAST  
BLOCK**



EVA FOAM



# GhostSlim PLUS FIXED S200

**VESA**  
50•75  
100•200

**14" > 40"**  
(36 > 101cm)

**MAX  
45kg  
99 lbs**

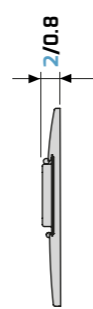
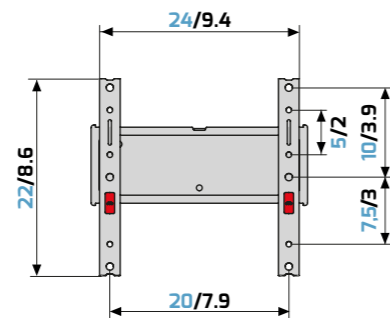

Sans entretoises  
Sin separadores  
Without spacers

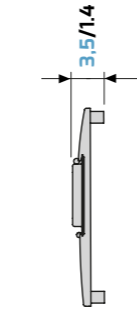

Avec entretoises (incluses)  
Con separadores (incluidos)  
With spacers (included)

cm/inch

# GhostSlim PLUS ROTATION R200

**VESA**  
50•75  
100•200

**14" > 40"**  
(36 > 101cm)

**MAX  
30kg  
66 lbs**

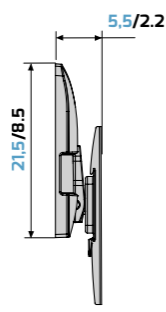
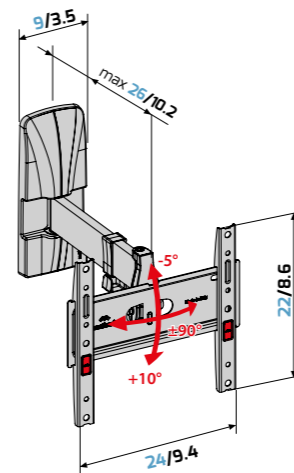
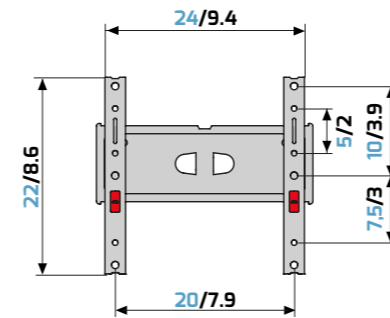

cm/inch

**FAST  
BLOCK**



EVA FOAM

EASY TILT

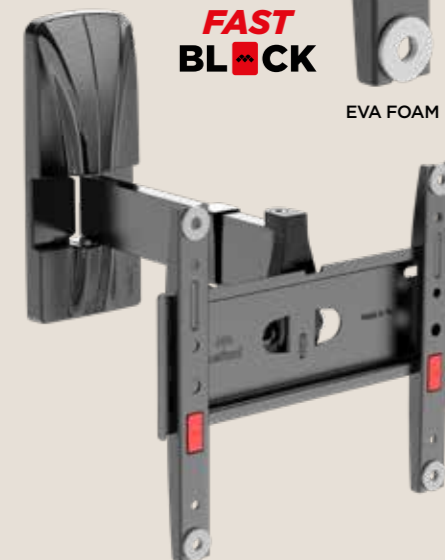

# GhostSlim PLUS TILT T200

**VESA**  
50•75  
100•200

**14" > 40"**  
(36 > 101cm)

**MAX  
30kg  
66 lbs**

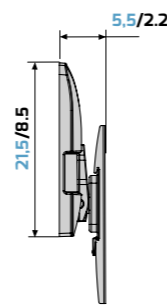
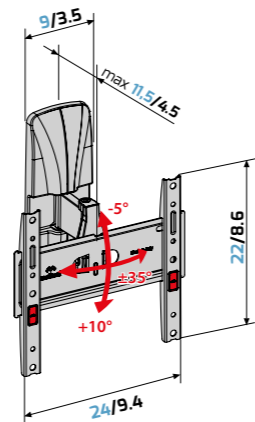
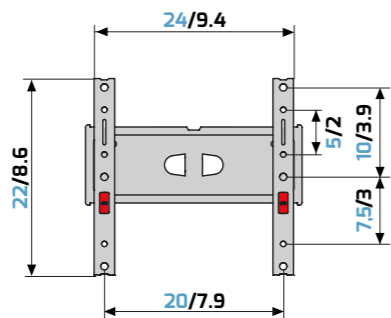

cm/inch

# GhostSlim PLUS DOUBLE ROTATION DR200

**VESA**  
50•75  
100•200

**14" > 40"**  
(36 > 101cm)

**MAX  
30kg  
66 lbs**

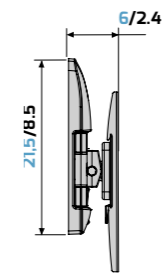
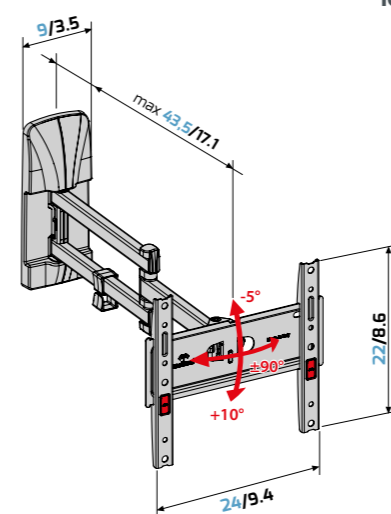
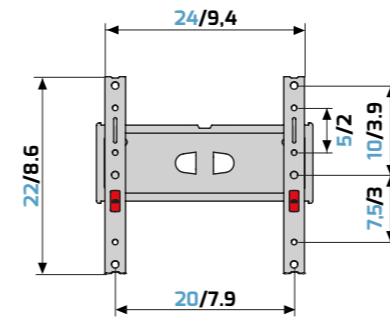

cm/inch

**FAST  
BLOCK**



EVA FOAM

EASY TILT



Product	Colour	Art. Code	Pcs x carton	EAN code
S200	■	480923	4	8006023315154
T200	■	480924	3	8006023315314

Product	Colour	Art. Code	Pcs x carton	EAN code
R200	■	480925	4	8006023315369
DR200	■	480926	2	8006023315444





**FAST BLOCK** **OLED**

EVA FOAM



# GhostSlim PLUS FIXED S400

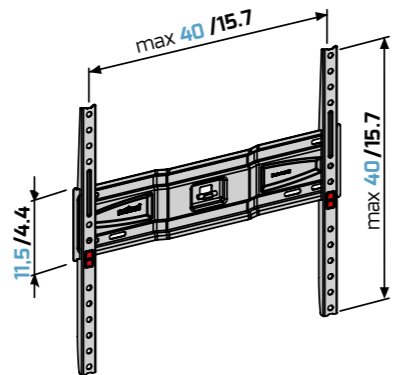

Sans entretoises  
Sin separadores  
Without spacers



Avec entretoises (incluses)  
Con separadores (incluidos)  
With spacers (included)

**VESA**  
200\*300  
400

**40" > 65"**  
(102 > 165cm)

**MAX 80kg**  
176 lbs

cm/inch

# GhostSlim PLUS ROTATION R400

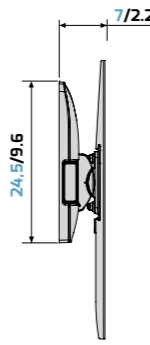
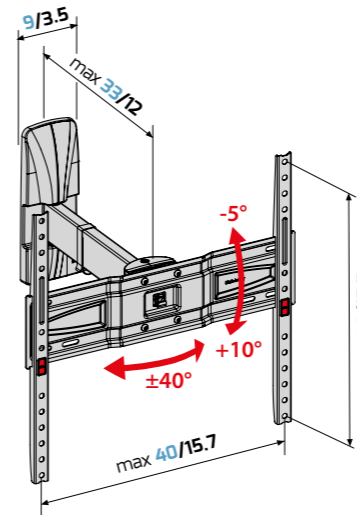

**VESA**  
200\*300  
400

**40" > 65"**  
(102 > 165cm)

**MAX 55kg**  
121 lbs

cm/inch

**FAST BLOCK** **OLED**

EVA FOAM SMARTLOCK PRO

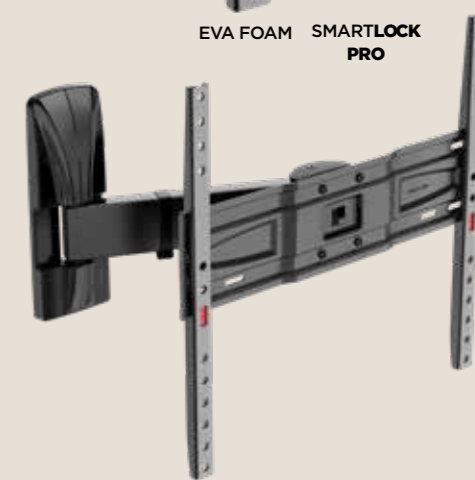

# GhostSlim PLUS TILT T400

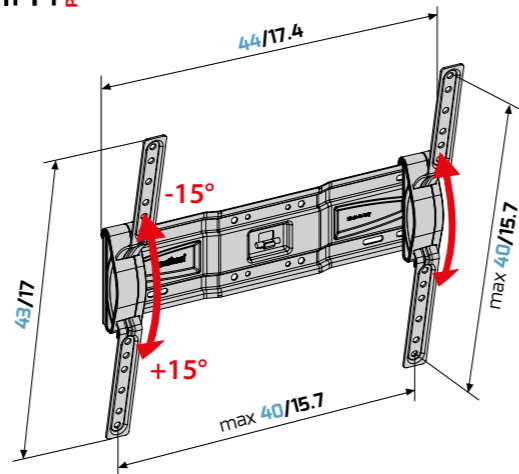

cm/inch

**VESA**  
200\*300  
400

**40" > 65"**  
(102 > 165cm)

**MAX 65kg**  
143 lbs

# GhostSlim PLUS DOUBLE ROTATION DR400

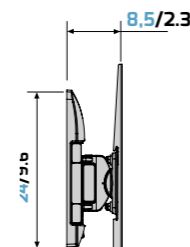
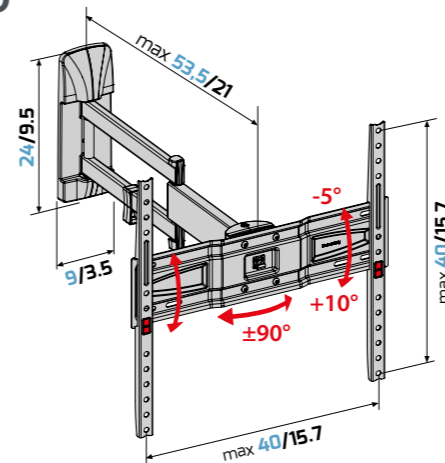

**VESA**  
200\*300  
400

**40" > 65"**  
(102 > 165cm)

**MAX 40kg**  
88 lbs

cm/inch

**FAST BLOCK** **OLED**

EVA FOAM SMARTLOCK PRO

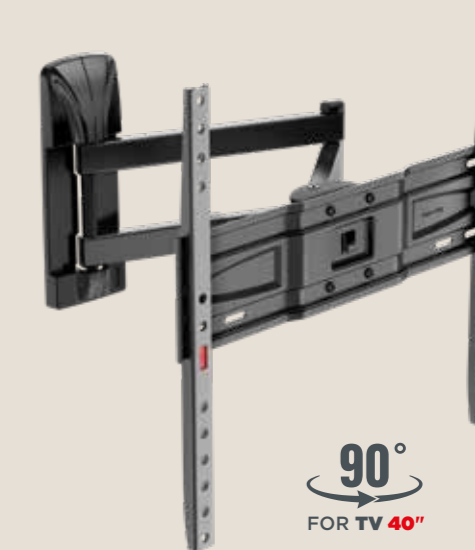

**90°**  
FOR TV 40"

Product	Colour	Art. Code	Pcs x carton	EAN code
S400	■	480914	2	8006023284139
T400	■	480915	2	8006023284153

Product	Colour	Art. Code	Pcs x carton	EAN code
R400	■	480906	2	8006023284177
DR400	■	480922	2	8006023284207





**FAST BLOCK** **OLED**

EVA FOAM



# GhostSlim PLUS FIXED S600

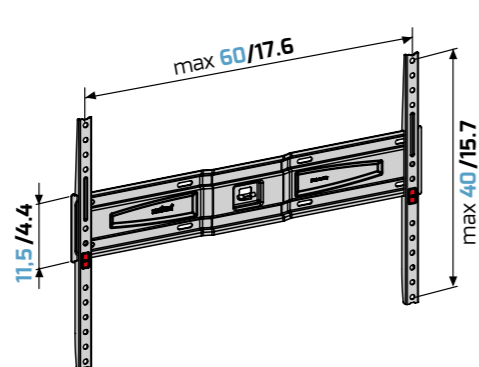

Sans entretoises  
Sin separadores  
Without spacers



Avec entretoises (incluses)  
Con separadores (incluidos)  
With spacers (included)

**VESA**  
300•400  
600  
**50" > 85"**  
(127 > 216cm)  
**MAX 80kg**  
176 lbs

cm/inch

# GhostSlim PLUS ROTATION R600

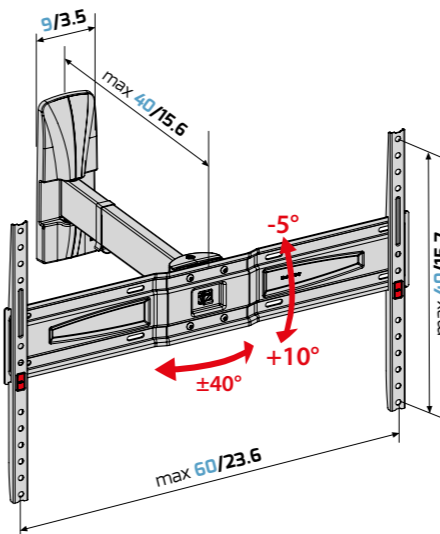

**VESA**  
300•400  
600  
**50" > 85"**  
(127 > 216cm)  
**MAX 40kg**  
88 lbs

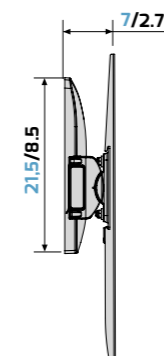

cm/inch

**FAST BLOCK** **OLED**

EVA FOAM **SMARTLOCK PRO**

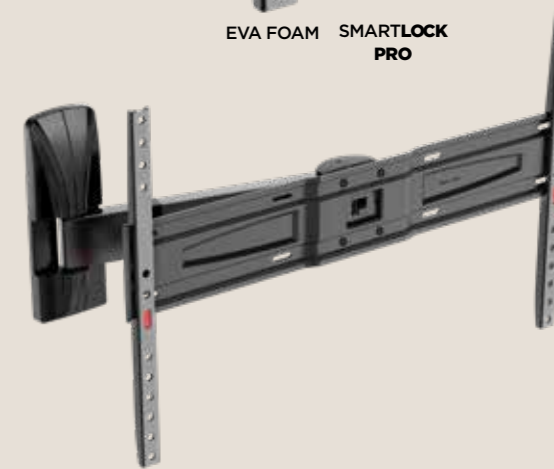

# GhostSlim PLUS TILT T600

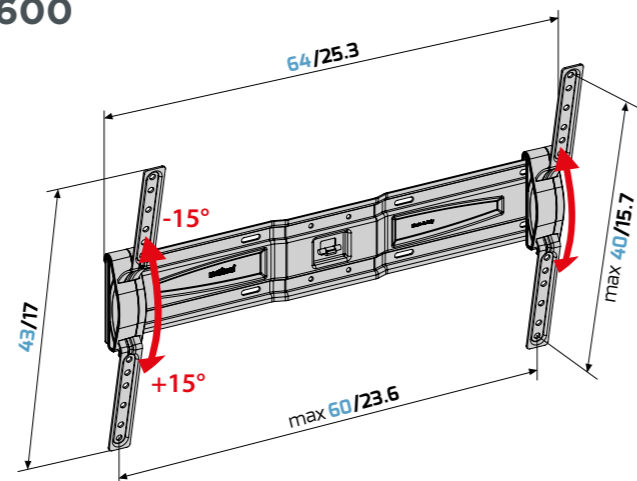

cm/inch

**VESA**  
300•400  
600  
**50" > 85"**  
(127 > 216cm)  
**MAX 65kg**  
143 lbs

# GhostSlim PLUS DOUBLE ROTATION DR600

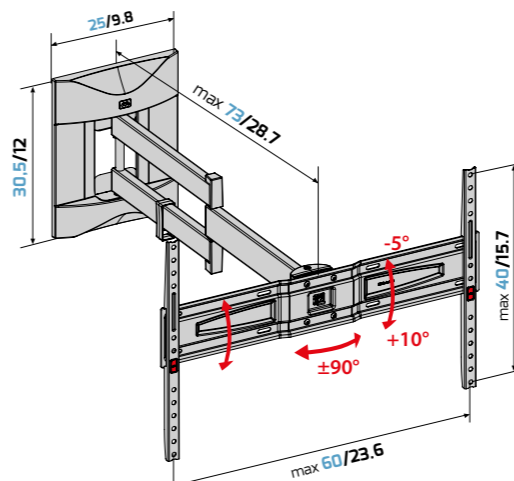

**VESA**  
300•400  
600  
**50" > 85"**  
(127 > 216cm)  
**MAX 40kg**  
88 lbs

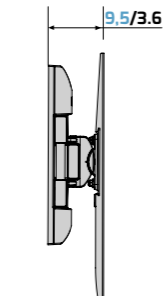

cm/inch

**FAST BLOCK** **OLED**

EVA FOAM **SMARTLOCK PRO**



**90°**  
FOR TV 55"

Product	Colour	Art. Code	Pcs x carton	EAN code
S600	■	480920	2	8006023287130
T600	■	480921	2	8006023287154

Product	Colour	Art. Code	Pcs x carton	EAN code
R600	■	480918	2	8006023284221
DR600	■	480919	2	8006023284245





Art: 480923



Art: 480924



Art: 480916



Art: 480917



Art: 480925



Art: 480926



Art: 480920



Art: 480921



Art: 480914



Art: 480915



Art: 480918



Art: 480919



# FLATSTYLE



## FLATSTYLE : LE MEILLEUR ALLIÉ DE VOTRE TÉLÉVISEUR.

MELICONI présente les supports muraux FLATSTYLE, une gamme aux lignes épurées et à l'excellent rapport qualité prix, qui mise sur la fonctionnalité et la praticité. Les supports FLATSTYLE répondent à tous les besoins : du support fixe ultra-fin pour téléviseur LED au modèle articulé et orientable à 90°. Une fabrication 100% made in Italy et une garantie de 5 ans.

## FLATSTYLE: EL MEJOR ALIADO DE TU TELEVISOR.

MELICONI presenta los soportes de pared de FLATSTYLE, una gama económica de líneas esenciales que apunta a la funcionalidad. Los soportes FLATSTYLE cubren todo tipo de necesidad: desde el soporte ultra plano para TV de LED, al articulado hasta 90°, todo rigurosamente Made in Italy y con 5 años de garantía.

## FLATSTYLE: THE BEST ALLY FOR YOUR TV.

MELICONI presents the FLATSTYLE wall brackets, an affordable range with essential lines, aiming for function and practicality. FLATSTYLE brackets meet any type of need: from ultra-flat brackets for LED TVs to 90° tiltable brackets, all strictly made in Italy and with 5-years warranty.



		FIXED	TILT	ROTATION	DOUBLE ROTATION
14" > 25"	 (VESA 100 - 75 - 50)		 FTR 100 MAX 30kg TILT & TURN	 FR 100 MAX 30kg	 FDR 100 MAX 25kg
26" > 40"	 (VESA 200 - 100)	 FS 200 MAX 45kg	 FTR 200 MAX 45kg TILT & TURN	 FR 200 MAX 30kg	 FDR 200 MAX 25kg
40" > 65"	 (VESA 400 - 300 - 200)	 FS 400 MAX 60kg	 FT 400 MAX 45kg	 FR 400 MAX 35kg	 FDR 400 MAX 35kg
50" > 82"	 (VESA 800 - 600 - 400)	 FS 600 MAX 60kg	 FT 600 MAX 45kg		 FDR 600 MAX 38kg 50" > 75"



## FLATSTYLE FIXED FS 200

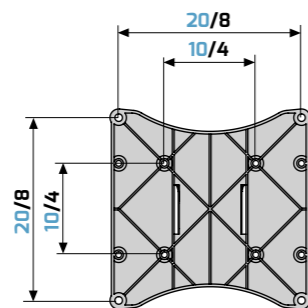

2.5/0.98

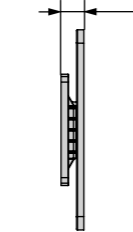

Sans entretoises  
Sin separadores  
Without spacers

VESA  
50-75  
100-200  
26" > 40"  
(66 > 102cm)  
MAX  
30kg  
66 lbs

4/1.57

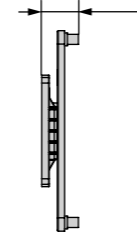

Avec entretoises (includes)  
Con separadores (incluidos)  
With spacers (included)

cm/inch

## FLATSTYLE FIXED FS 600

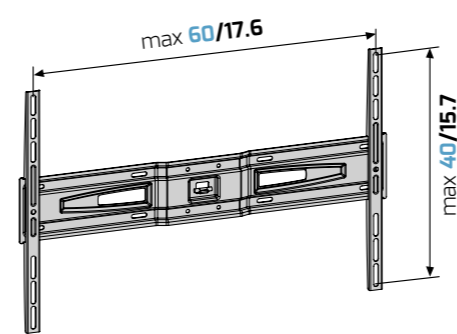

1.5/0.6



Sans entretoises  
Sin separadores  
Without spacers

VESA  
300-400  
600  
50" > 82"  
(127 > 208cm)  
MAX  
60kg  
132 lbs

3/1.2



Avec entretoises (includes)  
Con separadores (incluidos)  
With spacers (included)

cm/inch



## FLATSTYLE FIXED FS 400

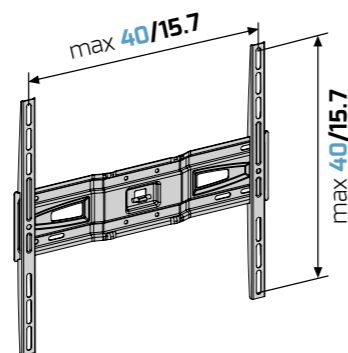

1.5/0.6



Sans entretoises  
Sin separadores  
Without spacers

3/1.2



Avec entretoises (includes)  
Con separadores (incluidos)  
With spacers (included)

cm/inch

VESA  
200-300  
400  
40" > 65"  
(102 > 165cm)  
MAX  
60kg  
132 lbs



Product	Colour	Art. Code	Pcs x carton	EAN code
FS 200	■	580452	3	8006023283835
FS 400	■	580453	4	8006023283859

Product	Colour	Art. Code	Pcs x carton	EAN code
FS 600	■	580464	4	8006023306466



## FLATSTYLE TILT

### FTR 100

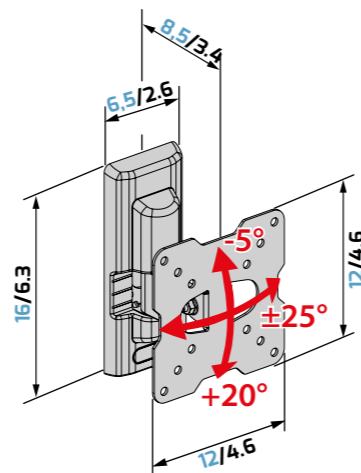
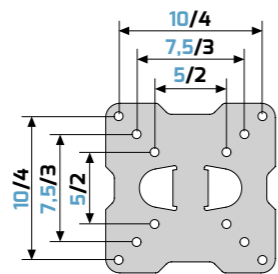

VESA  
50•75  
100

14" > 25"  
(33 > 63cm)

MAX  
30kg  
66 lbs

cm/inch

## FLATSTYLE TILT

### FTR 200

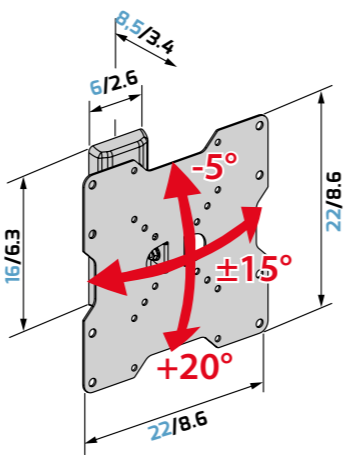
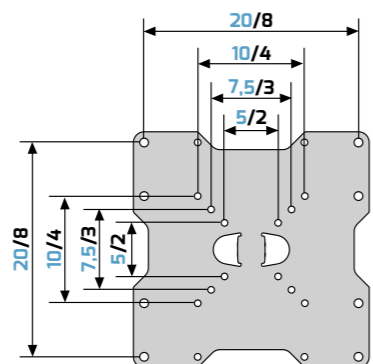

VESA  
50•75  
100•200

26" > 40"  
(66 > 102cm)

MAX  
45kg  
99 lbs

cm/inch

Product	Colour	Art. Code	Pcs x carton	EAN code
FTR 100	■	580454	4	8006023283873
FTR 200	■	580455	4	8006023283897

## FLATSTYLE TILT

### FT 400

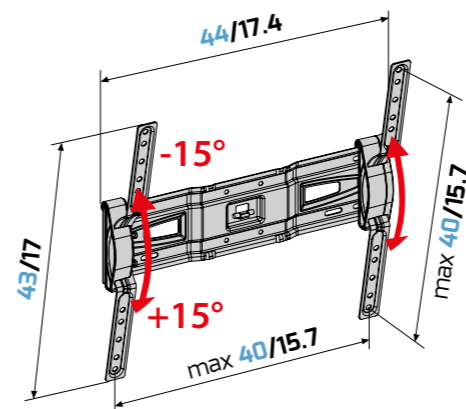

VESA  
200•300  
400

40" > 65"  
(102 > 165cm)

MAX  
45kg  
99 lbs

cm/inch

## FLATSTYLE TILT

### FT 600

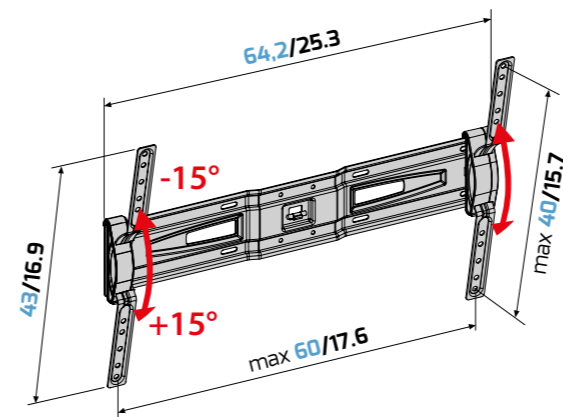

VESA  
300•400  
600

50" > 82"  
(127 > 208cm)

MAX  
45kg  
99 lbs

cm/inch

Product	Colour	Art. Code	Pcs x carton	EAN code
FT 400	■	580456	2	8006023284047
FT 600	■	580465	2	8006023306565

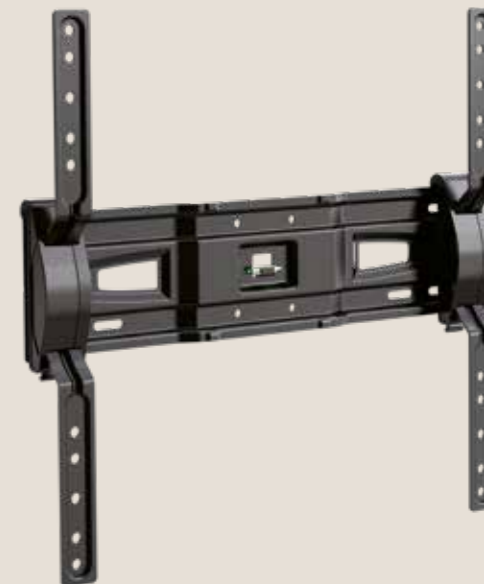

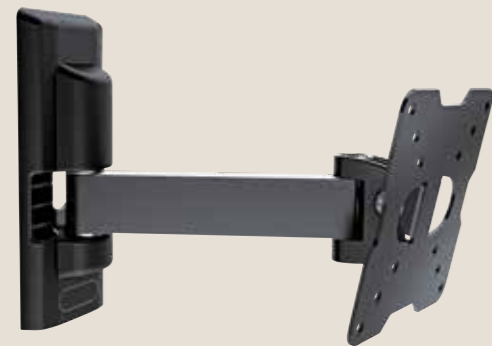

## FLATSTYLE ROTATION FR 100

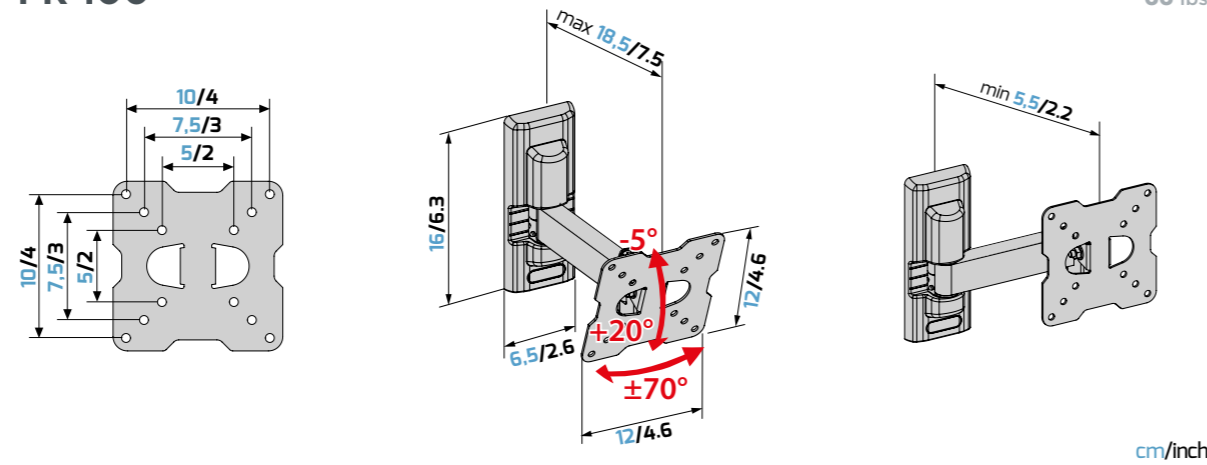

cm/inch

## FLATSTYLE ROTATION FR 200

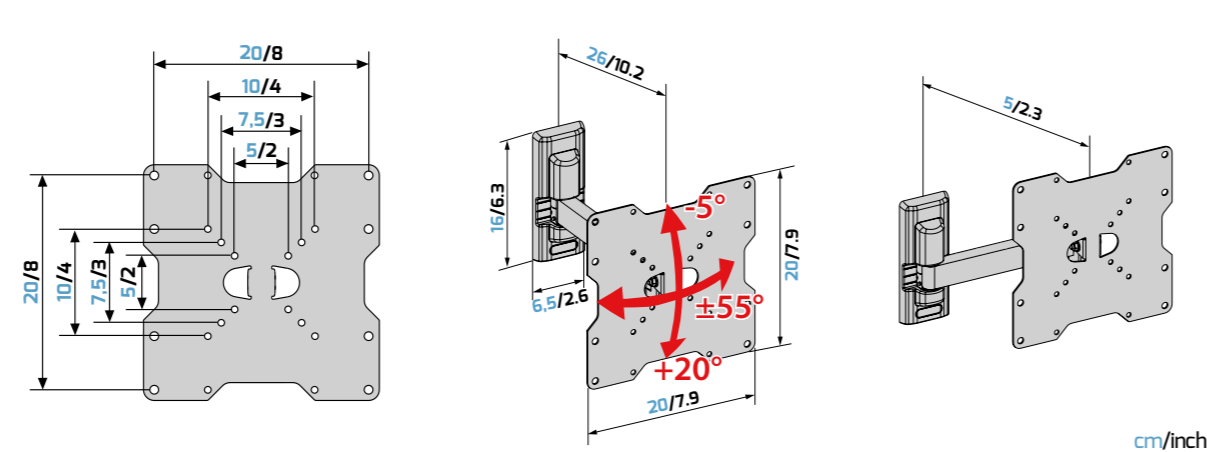

cm/inch

Product	Colour	Art. Code	Pcs x carton	EAN code
FR 100	■	580457	4	8006023283927
FR 200	■	580458	4	8006023283941

## FLATSTYLE ROTATION FR 400

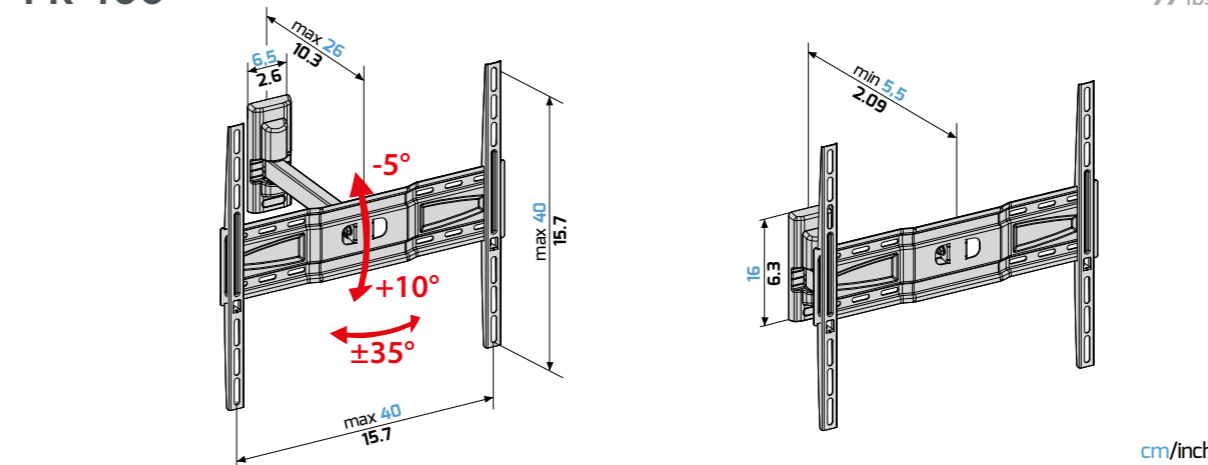

cm/inch

## FLATSTYLE ROTATION FR 400



cm/inch

Product	Colour	Art. Code	Pcs x carton	EAN code
FR 400	■	580459	4	8006023283965



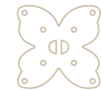

## FLATSTYLE DOUBLE ROTATION FDR 100

VESA  
50•75  
100

14" > 25"  
(13 > 63cm)

MAX  
25kg  
55 lbs

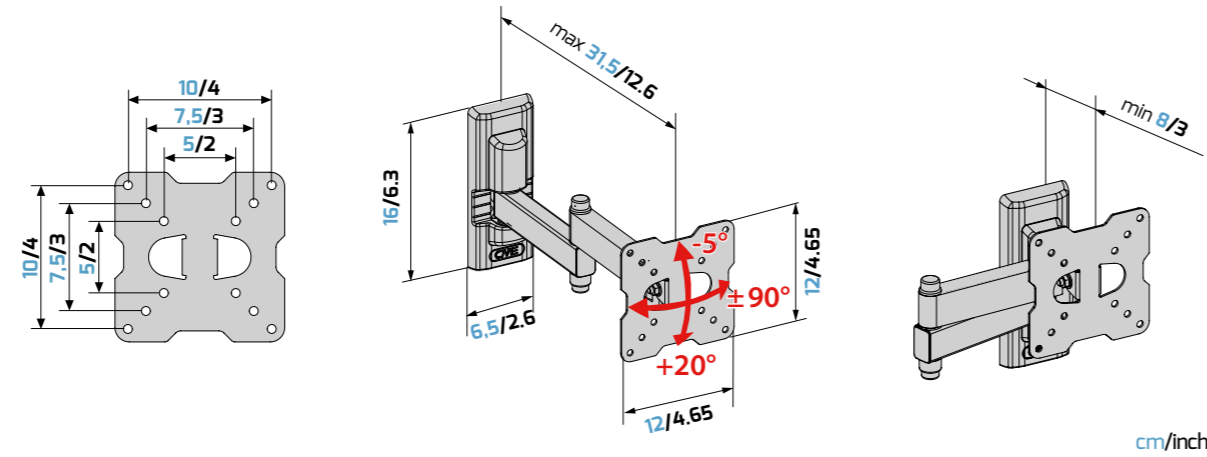

cm/inch

## FLATSTYLE DOUBLE ROTATION FDR 200

VESA  
50•75  
100•200

26" > 40"  
(66 > 102cm)

MAX  
25kg  
55 lbs

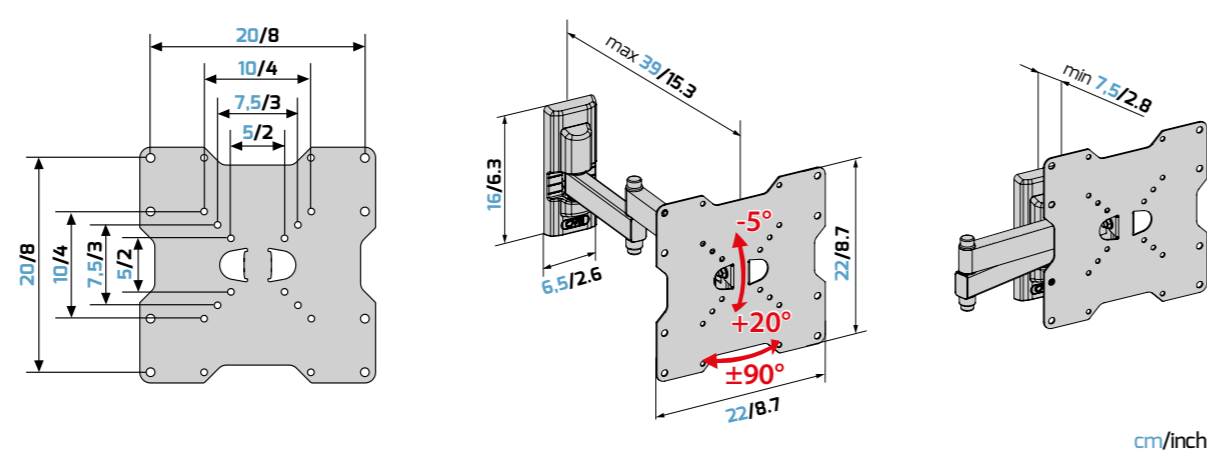

cm/inch

Product	Colour	Art. Code	Pcs x carton	EAN code
FDR 100	■	580460	4	8006023283989
FDR 200	■	580461	4	8006023284009



## FLATSTYLE DOUBLE ROTATION FDR 400

VESA  
200•300  
400

40" > 65"  
(102 > 165cm)

MAX  
35kg  
77 lbs

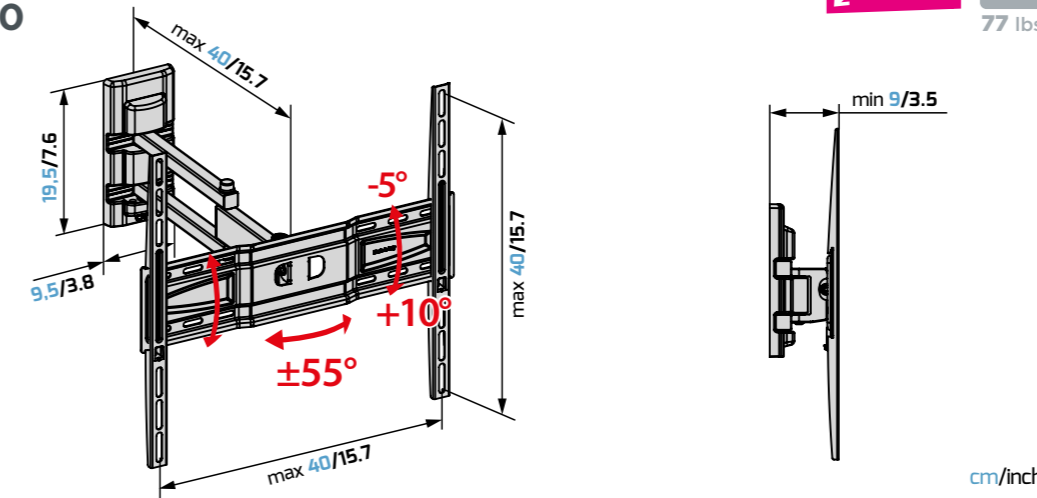

cm/inch

## FLATSTYLE DOUBLE ROTATION FDR 600

VESA  
300•400  
600

50" > 75"  
(127 > 191cm)

MAX  
38kg  
84 lbs

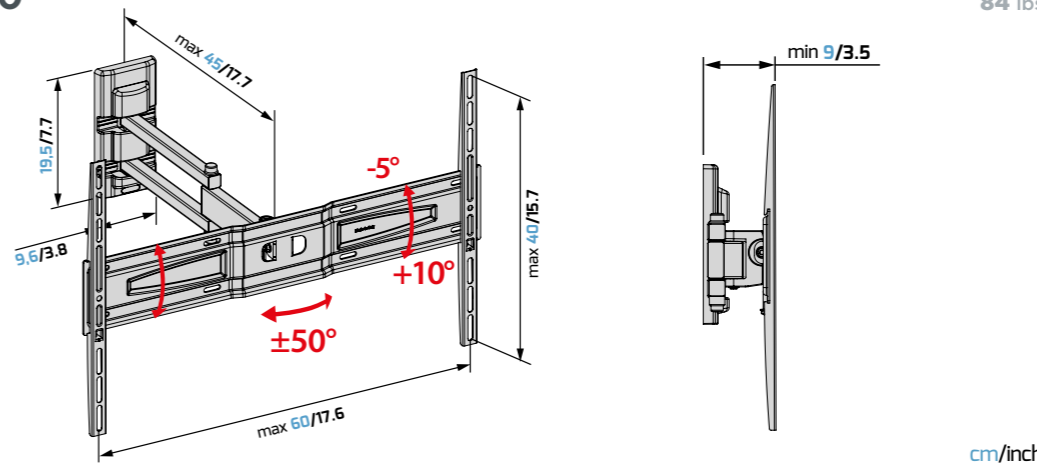

cm/inch

Product	Colour	Art. Code	Pcs x carton	EAN code
FDR 400	■	580462	2	8006023284023
FDR 600	■	580466	2	8006023306626





Art: 580454



Art: 580457



Art: 580460



Art: 580459



Art: 580462



Art: 580452



Art: 580455



Art: 580458



Art: 580461



Art: 580466



Art: 580453



Art: 580456



Art: 580464



Art: 580465





# UNIVERSAL FIX

## BASE DE FIXATION TV POUR MUR EN PLAQUES DE PLÂTRE

- Kit pour la fixation de TV sur les parois creuses.
- Possibilité de fixer au mur tous les supports Meliconi avec bras et double bras de déport\*.
- Fabriqué en Italie.
- L'emballage comprend des chevilles Fischer pour les parois creuses.

## BASE DE FIJACIÓN DE TV PARA CARTÓN YESO

- Kit para fijación de TV en paredes de cartón-yeso.
- Posibilidad de fijar a la pared todos los soportes Meliconi con brazo y doble brazo\*.
- Hecho en Italia.
- Tacos Fischer para cartón-yeso incluidos en el paquete.

## BASE FOR FIXING TV TO PLASTERBOARD

- Kit for fixing TV on plasterboard walls.
- Possibility of fixing to the wall all Meliconi brackets with arm and double arm\*.
- Made in Italy.
- Fischer plugs for plasterboard included in the package.

Il suffit de fixer l'adaptateur UNIVERSAL FIX sur la parois creuse et d'y installer le support TV Meliconi adapté à votre téléviseur.

Bastará con fijar Universal Fix a la pared de cartón-yeso y sobre este montar el soporte de TV Meliconi adecuado para tu televisor.

All you must do is mounting Universal Fix to the plasterboard wall and mount the Meliconi TV bracket suitable for your television on it.

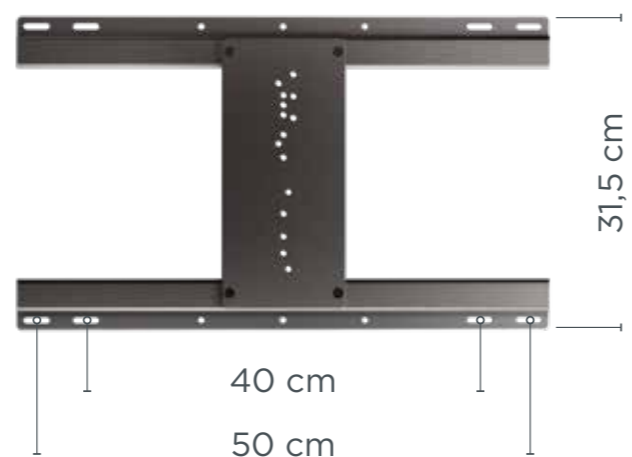

Colour	Art. Code	Pcs x carton	EAN code
■	480880	2	8006023290376



Made in Italy



**Chevilles FISCHER** Incluses, chaque boîte contient déjà les chevilles nécessaires pour fixer l'adaptateur au mur en toute sécurité.

**Tacos FISCHER** incluidos: en cada envase ya están presentes los tacos necesarios para fijar el soporte a la pared con total seguridad.

**FISCHER screws** included. Each pack contains the screws necessary to fix the support to the wall in complete safety.



\* Supports TV compatibles - Soportes para TV compatibles - Compatible TV mounts: 100200ST - 100200SR - 100200SDR - 100200 SPIN ST - 100200 SPIN SDR - 200ST - 200SR - 200SDR - 400SR - 400SDR - 600SR - 600SDR - OLED SDR - OLED SDRP - 400SDRP - 600 SDRP - 400 TILT'N'TURN - 400 DUO - T100200 - R100200 - DR100200 - T200 - R200 - DR200 - R400 - DR400 - R600 - DR600 - FTR100 - FTR120 - FR100 - FR200 - FR400 - FDR100 - FDR200 - FDR400 - FDR600 - ETR100 - ETR120 - ETR200 - ER100 - ER120 - ER200 - ER400 - EDR100 - EDR120 - EDR200 - EDR400 - 400DR CURVED - FM400 - FM600 - SM200 - SM400

\*\* Se référer à la notice du support TV -Depende del soporte para TV montado - Depends on the mounted TV mount

# GhostDesign



#### MELICONI GHOST DESIGN: L'ALLIANCE DE LA TECHNOLOGIE ET DU DESIGN.

Ghost Design la dernière innovation de Meliconi va transformer votre intérieur. Ce nouveau concept de mobilier mural, accueille l'ensemble de votre équipement audio/vidéo. Ghost Design, ses lignes fluides et raffinées, son concept exclusif et ingénieux de gestion des câbles mettent en valeur votre espace TV.

#### MELICONI GHOST DESIGN: LO ÚLTIMO EN ESTILO.

El perfecto equilibrio entre belleza e inteligencia. La última e innovadora idea de Meliconi ha sido creada para conferirle un toque de moderna fascinación a su hogar. Ghost Design es la nueva fijación de pared con estilo para su equipamiento de audio y vídeo. Tecnología punta que combina con su contorno redondeado y minimalista, ofreciendo al Ghost Design su look tecnológico, manteniendo su área de visión del TV en perfecta armonía ocultando todos los cables y enchufes.

#### MELICONI GHOST DESIGN: THE ULTIMATE IN STYLE.

At last, the perfect match of beauty and Intelligence. Meliconi's latest innovative idea is ready to bestow a touch of modern fascination to your home. Ghost Design is the new Meliconi wall fixture accommodating all your audio and video equipment in style. State-of-the-art technology combines with minimalist yet refined rounded contours, giving Gost Design its tech-chic look, keeping your TV viewing area in perfect order and hiding all wires and plugs.





Colonne technique caches-câbles  
Placa recoje-cables  
Cable management template

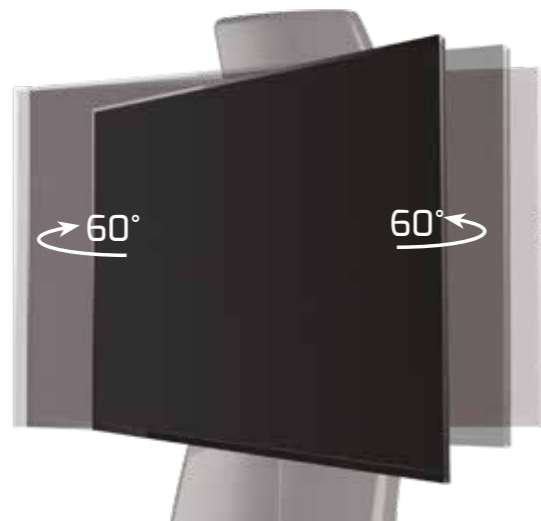

Support TV orientable  
Soporte TV orientable  
Adjustable TV support



Espace multiprise  
Alojamiento para ladrón  
Multisocket housing



Protection TV en mousse EVA  
(éthylène acétate de vinyle)

Protección TV en espuma eva  
(ethylene vinyl acetate)

EVA foam protection for TV  
(ethylene vinyl acetate)



Adaptable à toutes les plinthes  
Adaptable a todos tipo de rodapiés  
Fits any skirting board design





**NEW**



# GhostDesign 3500 ROTATION PLUS MATT

**VESA**  
200x300  
400

**32" > 70"**  
(81 > 178cm)

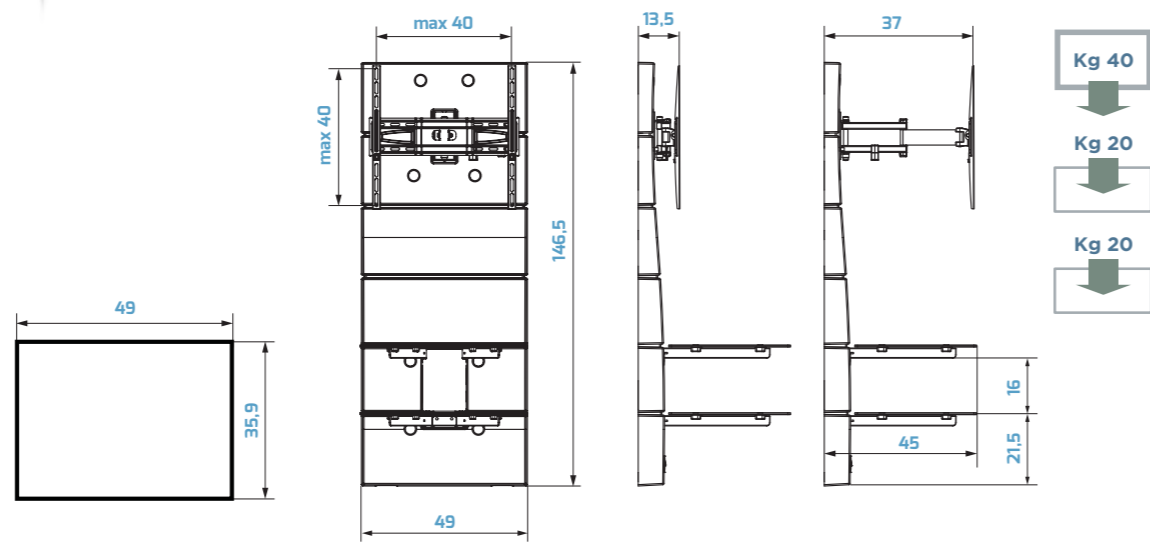

cm



Colour	Art. Code	Pcs x carton	EAN code
■ Black matt	488313	1	8006023 303540
□ White matt	488314	1	8006023304226

EVA FOAM

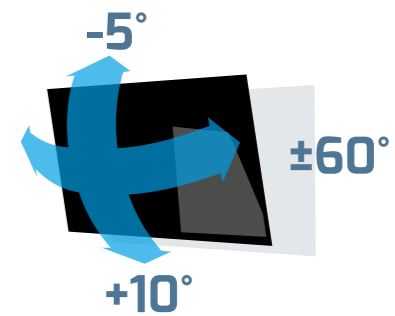



**NEW**



# GhostDesign 2500 ROTATION PLUS MATT

**VESA**  
200x300  
400

**32" > 70"**  
(81 > 178cm)

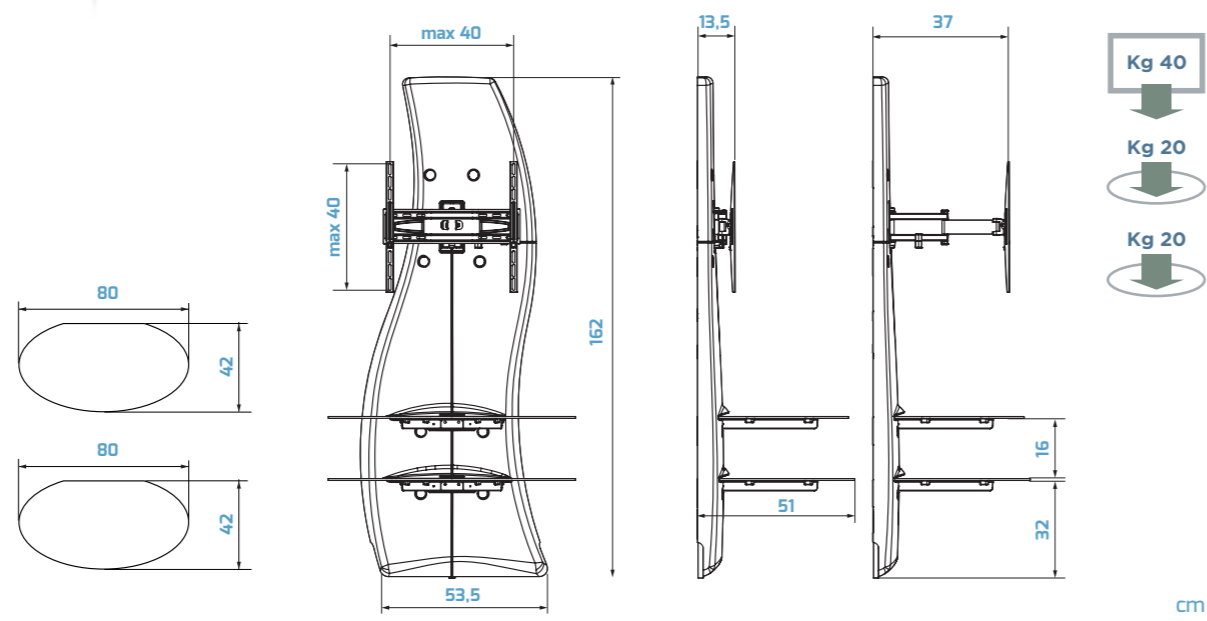

Colour	Art. Code	Pcs x carton	EAN code
■ Black matt	488091	1	8006023296064
□ White matt	488092	1	8006023304257

EVA FOAM

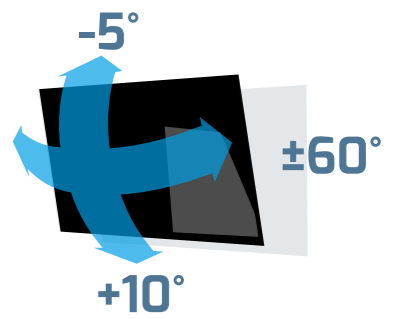



# Ghost Cubes



## MELICONI GHOST CUBES

Ghost Cubes est le tout nouveau système caches-câbles modulaire ; il devient une véritable pièce de mobilier grâce aux matériaux exclusifs de haute qualité et à son design innovant et réalisé entièrement en Italie. Ghost Cubes est disponible en 2 coloris, blanc et noir, et en 3 variantes Ghost Cubes Cover, Ghost Cubes Shelf and Ghost Cubes Soundbar (avec tablettes, en verre trempé, incluses). Ghost Cubes Cover et Ghost Cubes Shelf peuvent être combinés pour obtenir d'infinies solutions de décoration, fonctionnelles et élégantes.

## MELICONI GHOST CUBES

Ghost Cubes is Meliconi's latest modular cable cover system. Thanks to its high quality exclusive materials and 100% Made in Italy design, it becomes a veritable furnishing accessory. Ghost Cubes is available in 2 colours, black and white, and in 3 versions Ghost Cubes Cover, Ghost Cubes Shelf and Ghost Cubes Soundbar (with glass shelf included). Ghost Cubes Cover and Ghost Cubes Shelf can be combined to obtain an infinite number of functional and elegant furnishing solutions.

## MELICONI GHOST CUBES

Ghost Cubes es el novísimo sistema de cobertura de cables modular que se convierte en un complemento de decoración, gracias a los materiales exclusivos de alta calidad y al innovador diseño 100% made in Italy. Ghost Cubes está disponible en 2 colores, blanco y negro, y en 3 variantes Ghost Cubes Cover, Ghost Cubes Shelf y Ghost Cubes Soundbar (con estante e vidrio incluido). Se puede combinar Ghost Cubes Cover y Ghost Cubes Shelf para obtener infinitas soluciones de decoración funcionales y elegantes.





Système cache-câbles et prises  
Sistema para esconder los cables y las tomas  
Cable and socket hiding system

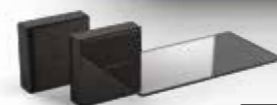

GHOST CUBES SHELF



GHOST CUBES COVER

Cubes cache-câbles modulaires avec étagère en verre trempé  
Sistema de cobertura de cables modular con estantes de cristal  
Modular cable cover system with glass shelves



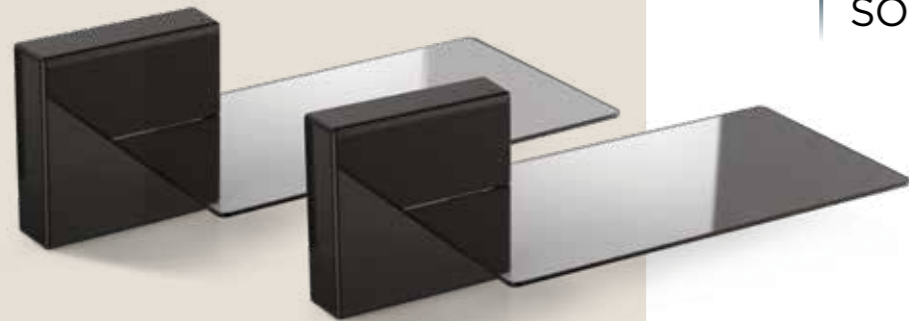

# Ghost Cubes SOUNDBAR



2 + 2

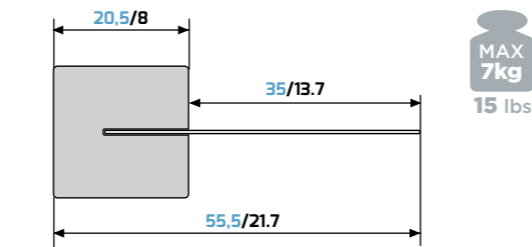

MAX  
7kg  
15 lbs

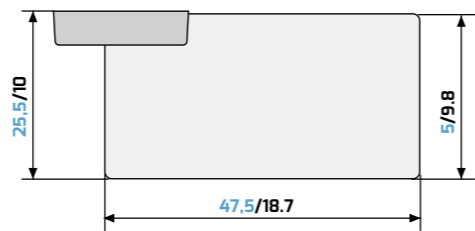

cm/inch

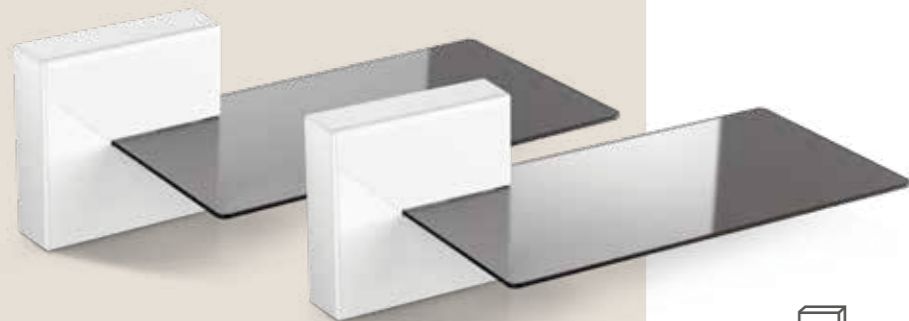

# Ghost Cubes SOUNDBAR



2 + 2

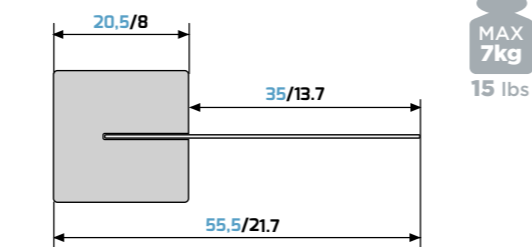

MAX  
7kg  
15 lbs

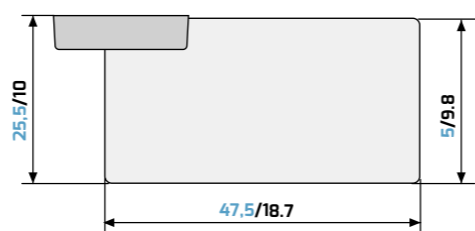

cm/inch

Colour	Art. Code	Pcs x carton	EAN code
■ Gloss black	480527	2	8006023265084
□ Gloss white	480528	2	8006023265121



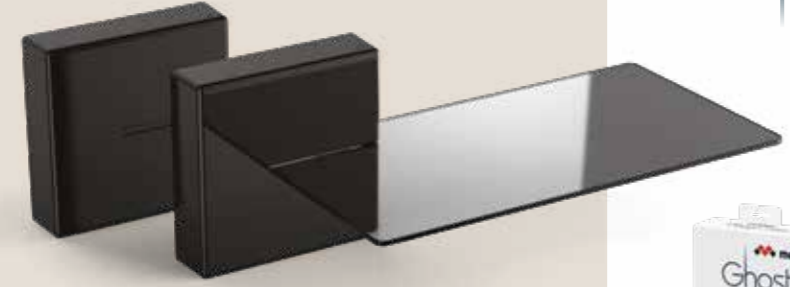
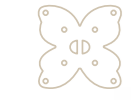

# Ghost Cubes SHELF

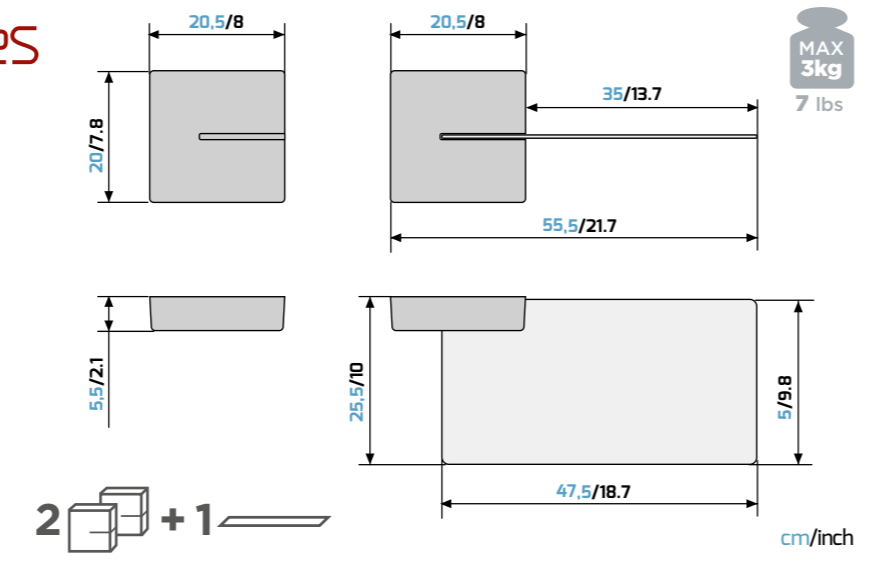

# Ghost Cubes COVER

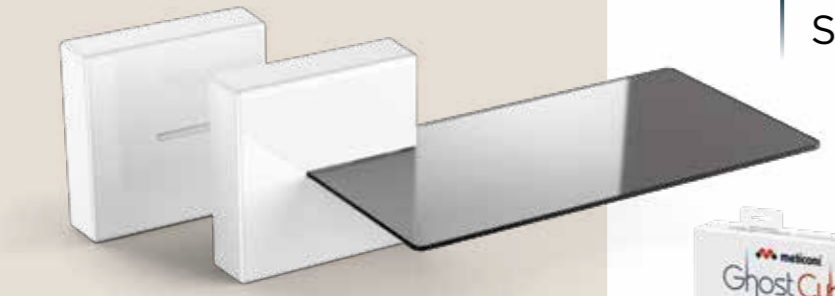
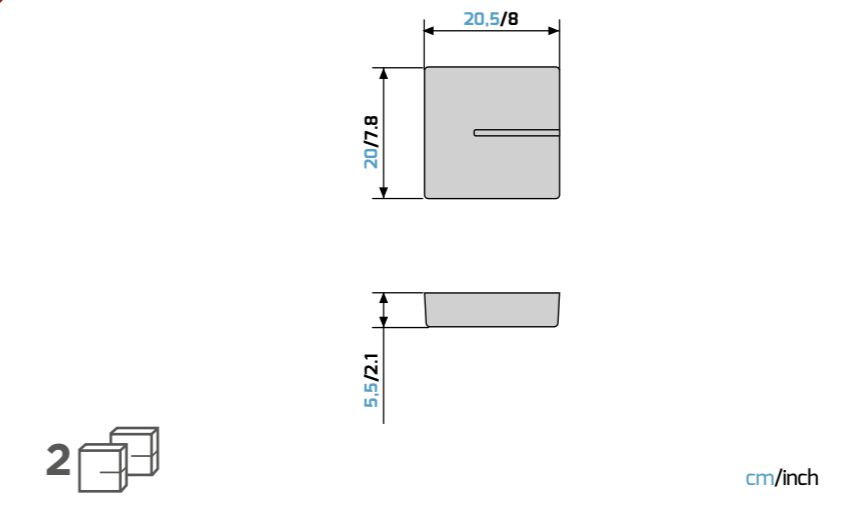

# Ghost Cubes SHELF

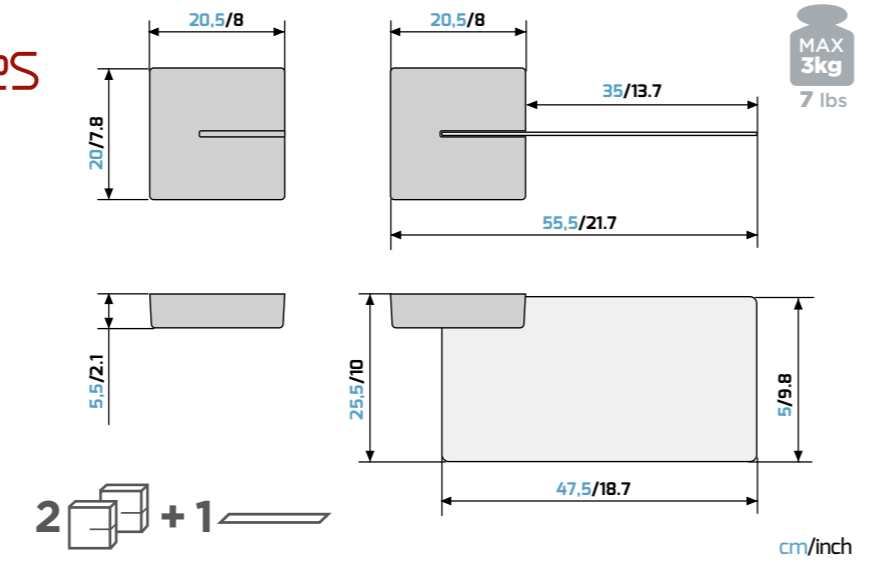

# Ghost Cubes COVER

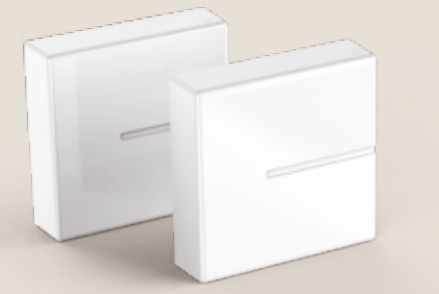
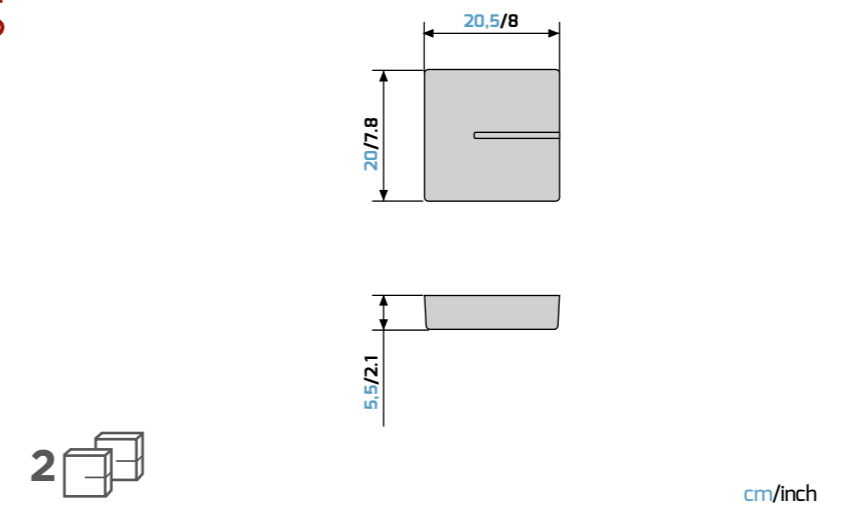

Colour	Art. Code	Pcs x carton	EAN code
■ Gloss black	480521	2	8006023249145
□ Gloss white	480522	2	8006023249169

Colour	Art. Code	Pcs x carton	EAN code
■ Gloss black	480524	2	8006023249206
□ Gloss white	480525	2	8006023249220





## SUPPORTS ORIENTABLES

### SUPPORTS ORIENTABLES DE PLAFOND ET SUR PIED

La gamme Meliconi de plateaux pivotants pour meubles TV et de supports de plafond pour téléviseurs/vidéoprojecteurs s'intègre discrètement et élégamment dans tout type d'environnement : facilement réglables, robustes et sûrs, ils peuvent être tournés afin d'orienter la télévision comme vous le souhaitez. Proposés dans une gamme complète, ils constituent une solution parfaite pour la maison, le bureau ou les lieux publics.

### SOPORTES REGULABLES PARA TECHO Y MUEBLES

La gama Meliconi de bases giratorias para muebles de TV y soportes de techo para TV/video proyectores puede integrarse con discreción y elegancia en cualquier tipo de ambiente: fácilmente ajustables, robustos y seguros, ofrecen flexibilidad ya que permiten girar el televisor en múltiples direcciones. Disponibles en una gama completa, son una solución perfecta para el hogar, la oficina o lugares públicos.

### ADJUSTABLE SUPPORTS FOR CEILING AND FURNITURE

The Meliconi range of rotating bases for TV furniture and ceiling supports for TV/video projectors can be integrated with discretion and elegance in any type of environment: easily adjustable, sturdy and safe, they offer flexibility as they allow you to turn the TV in multiple directions. Available in a complete range, they are a perfect solution for the home, office or public places.



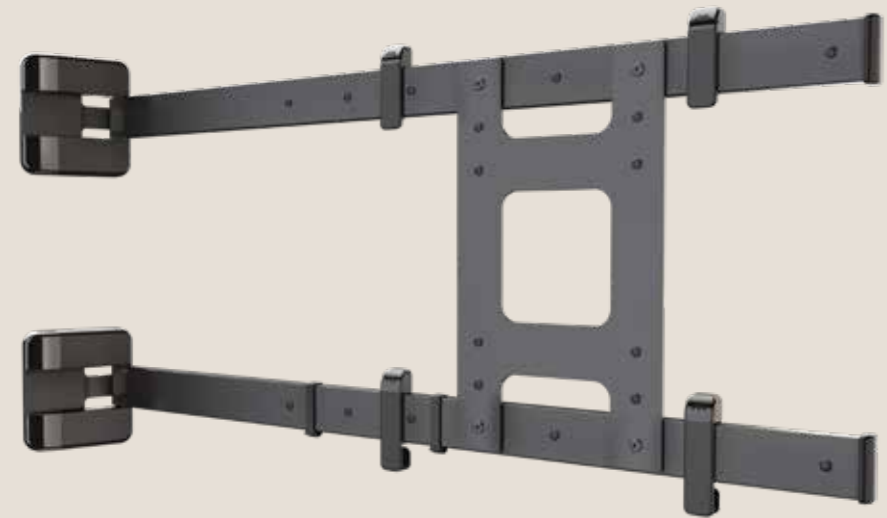

**ORIENTATION PERSONNALISABLE**  
**ORIENTACIÓN PERSONALIZABLE**  
**ORIENTATION AT YOUR CHOICE**

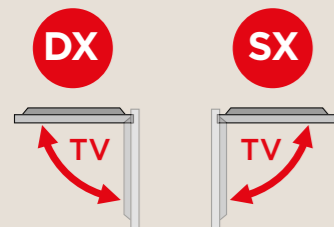

Peut être assemblé avec une orientation à **gauche** ou à **droite**.

Puede montarse en orientación **izquierda** o **derecha**.

It can be installed with both **left** or **right orientation**.

# FLAG TV

**VESA**  
 200•300  
 400•600

**55" > 82"**  
 (140 > 208cm)

**MAX**  
**70kg**  
 154 lbs

MÊME LES TÉLÉVISEURS DE 82" PEUVENT ÊTRE TOURNÉS DE 90°  
 TAMBIEN LOS TELEVISORES DE 82" PUEDEN GIRAR HASTA 90 °  
 ALLOW TO ROTATE BY 90° TVS UP TO 82"

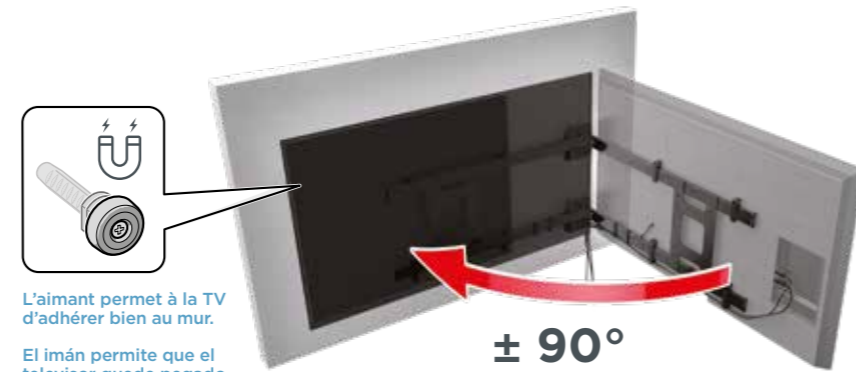

L'aimant permet à la TV d'adhérer bien au mur.

El imán permite que el televisor quede pegado a la pared

The magnet allows the TV to be closely to the wall.

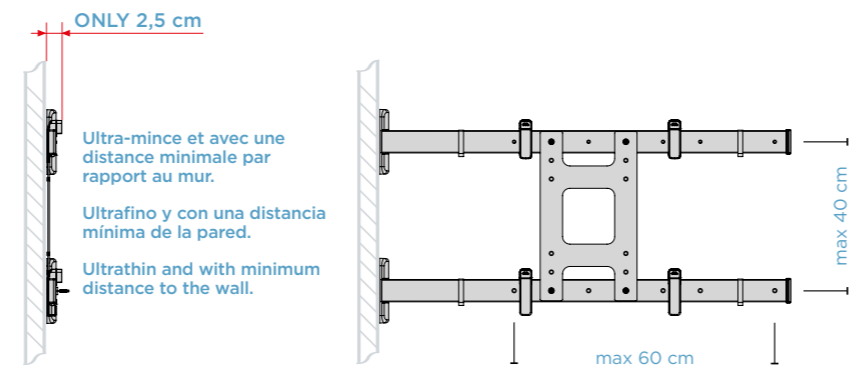

\* Non compatible avec les TV de 76" à 82" équipés d'un VESA 600x400  
 \* Los televisores de 76" a 82" son compatibles únicamente con VESA 200-300-400  
 \* 76" to 82" TVs are compatible with VESA 200-300-400 only

Colour	Art. Code	Pcs x carton	EAN code
■	480872	1	8006023298105



Made in Italy



Garantie 10 ans  
 Garantía 10 años  
 10-year warranty



**Chevilles FISCHER** Inluses, chaque boîte contient déjà les chevilles nécessaires pour fixer le support au mur en toute sécurité.

**Tacos FISCHER** incluidos: en cada envase ya están presentes los tacos necesarios para fijar el soporte a la pared con total seguridad.

**FISCHER screws** included. Each pack contains the screws necessary to fix the support to the wall in complete safety.





# STAND 600 FLOOR

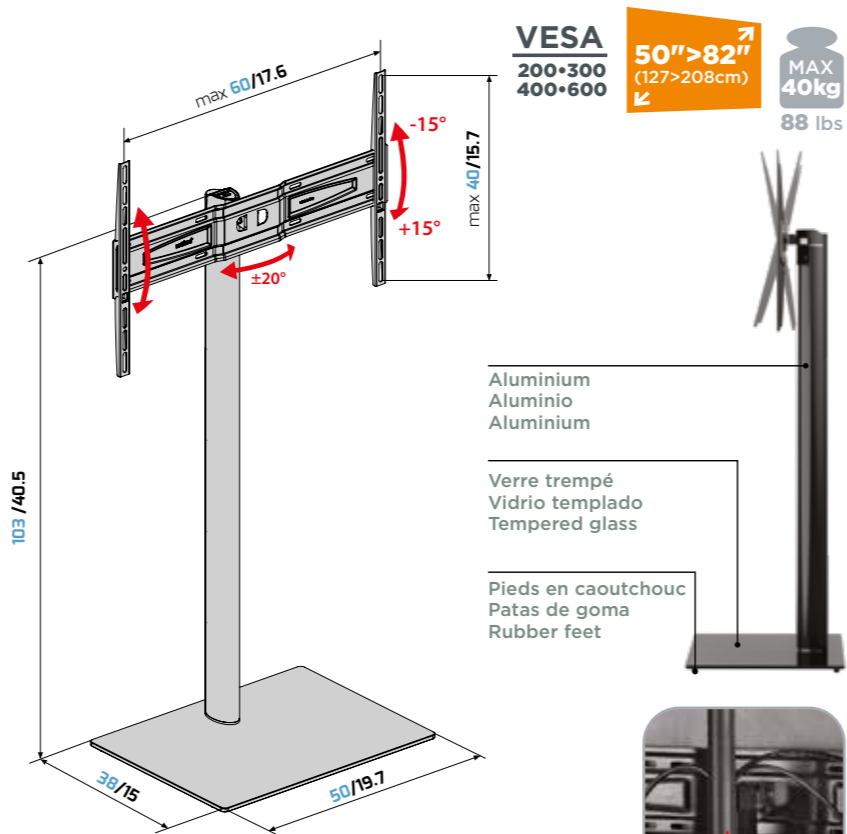

cm/inch



Système cache-câbles  
Sistema de ocultación de cables  
Cable concealing system



Colour	Art. Code	Pcs x carton	EAN code
■	480873	1	8006023301294





# STAND 400

VESA  
200•300  
400

32" > 55"  
(81 > 140cm)

MAX  
30kg  
66 lbs

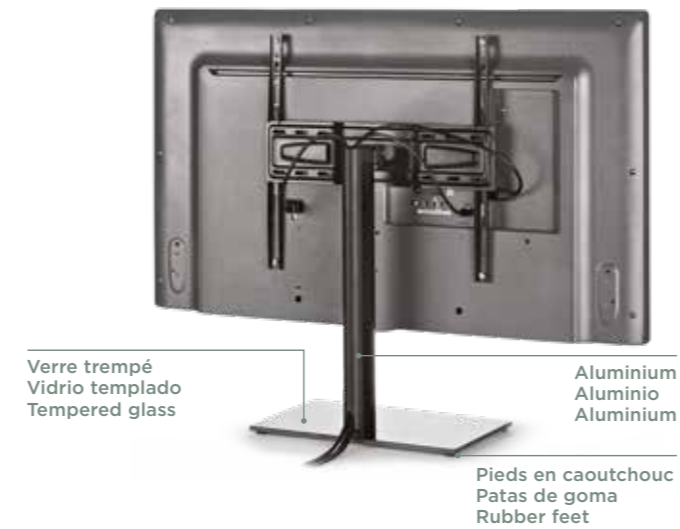
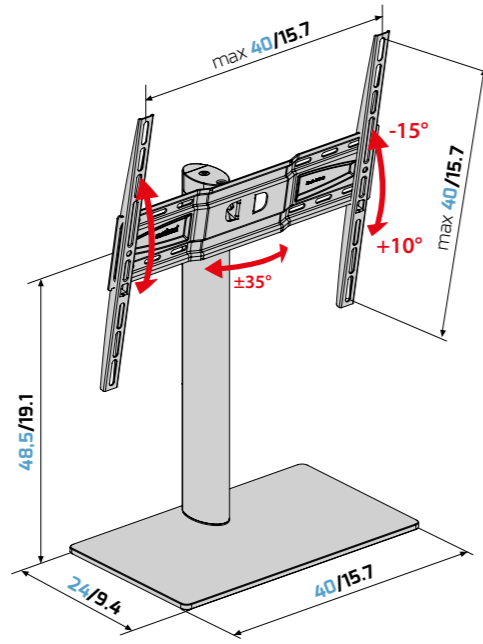

cm/inch

Système cache-câbles  
Sistema de ocultación de cables  
Cable concealing system



Product	Colour	Art. Code	Pcs x carton	EAN code
STAND 400	■	480807	2	8006023255733

# STAND 100-200

VESA  
50•75  
100•200

14" > 40"  
(36 > 102cm)

MAX  
20kg  
44 lbs

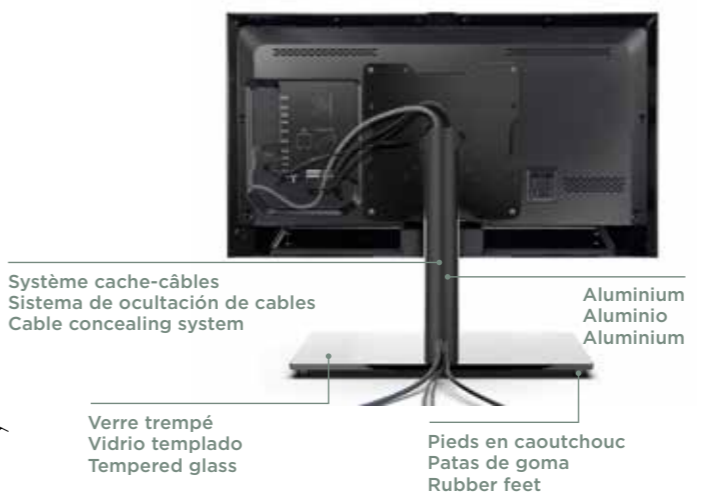
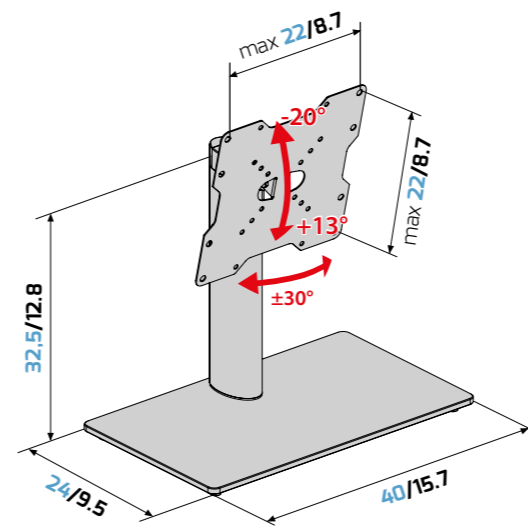

cm/inch

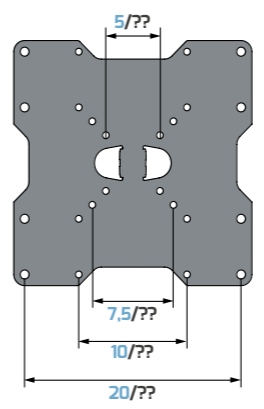

cm/inch

Product	Colour	Art. Code	Pcs x carton	EAN code
Stand 100-200	■	480808	2	8006023264421





**NEW**



# FEET 600

**VESA**  
200•300  
400•600

**32" > 65"**  
(81 > 165cm)

**MAX**  
**35kg**  
77 lbs

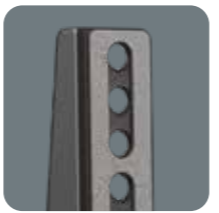
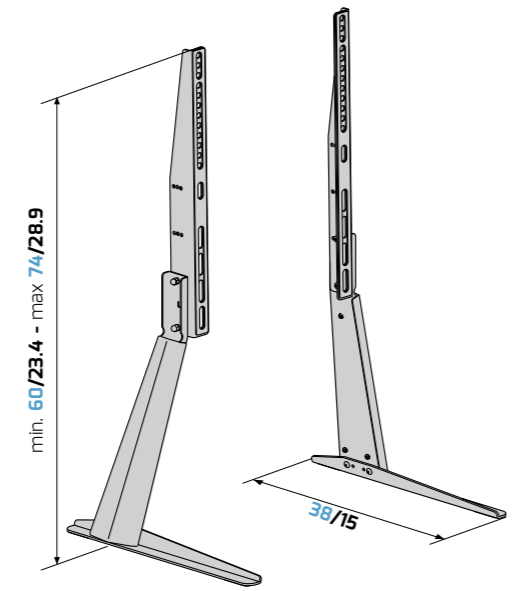

Protection TV en mousse  
Proteccion in spuma Eva  
Eva foam TV protection



Système cache-câbles  
Sistema de ocultación de cables  
Cable concealing system



cm/inch

3 hauteurs réglables - 3 alturas ajustables - 3 adjustable heights

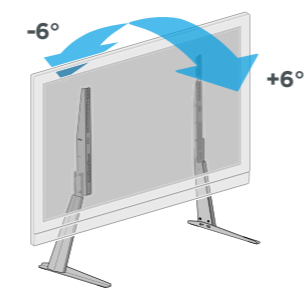

Product	Colour	Art. Code	Pcs x carton	EAN code
FEET 600	■	480814	6	8006023311149





## ROTOBASE ELITE M

MAX  
70kg  
154 lbs

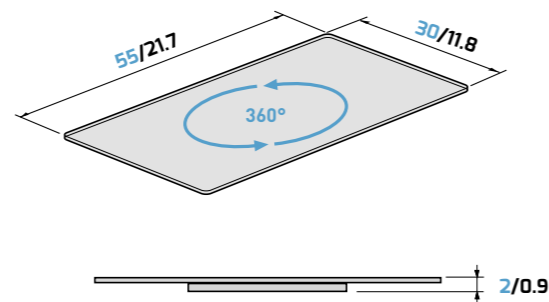

cm/inch

## ROTOBRIDGE ELITE M

MAX  
70kg  
154 lbs

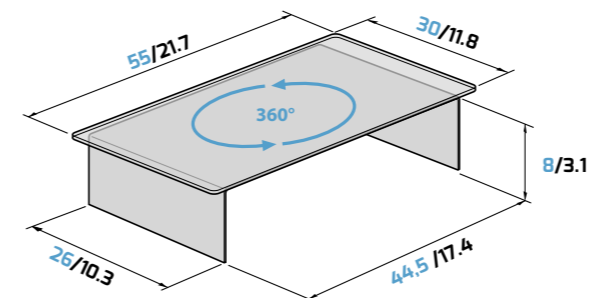

cm/inch



## ROTOBASE ELITE L

MAX  
70kg  
154 lbs

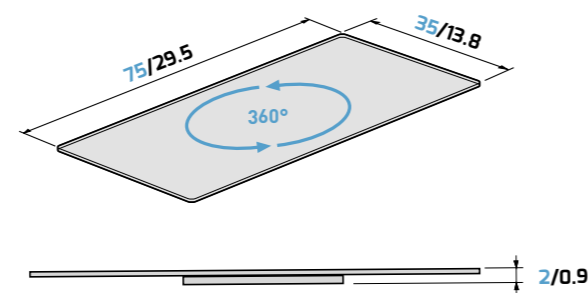

cm/inch

## ROTOBRIDGE ELITE L

MAX  
70kg  
154 lbs

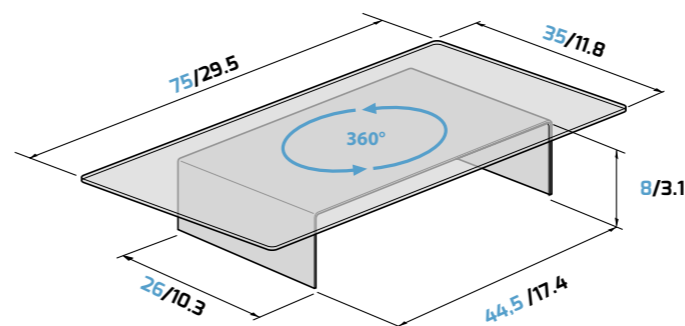

cm/inch

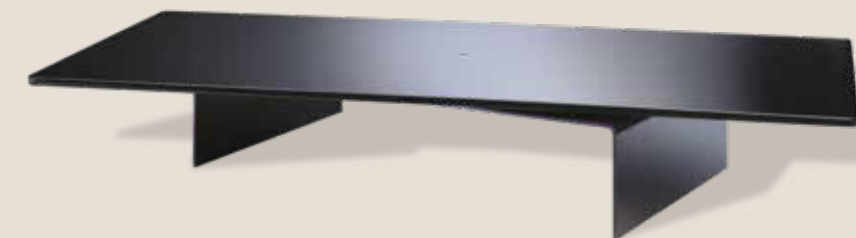

Product	Colour	Art. Code	Pcs x carton	EAN code
Rotobase Elite M BLACK	■	469100	2	8006023058976
Rotobase Elite M WHITE	□	469101	2	8006023266753
Rotobase Elite L	■	469105	2	8006023058990

Product	Colour	Art. Code	Pcs x carton	EAN code
Rotobridge Elite M BLACK	■	469000	1	8006023054633
Rotobridge Elite M WHITE	□	469001	1	8006023266777
Rotobridge Elite L	■	469005	1	8006023054664





# SPACE LCD M

MAX  
45kg  
99 lbs

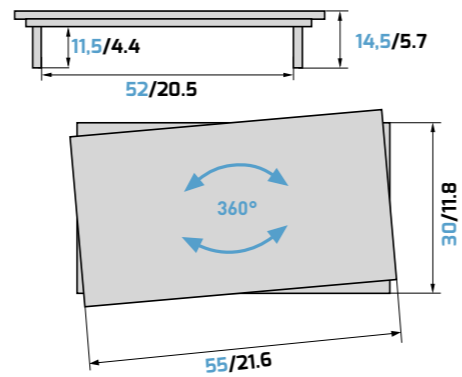

cm/inch

Product	Colour	Art. Code	Pcs x carton	EAN code
Space LCD M	■	476400	1	8006023066438



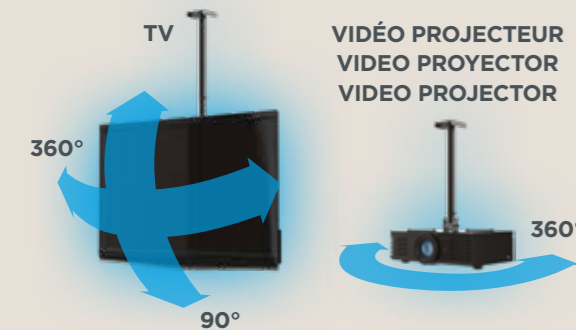
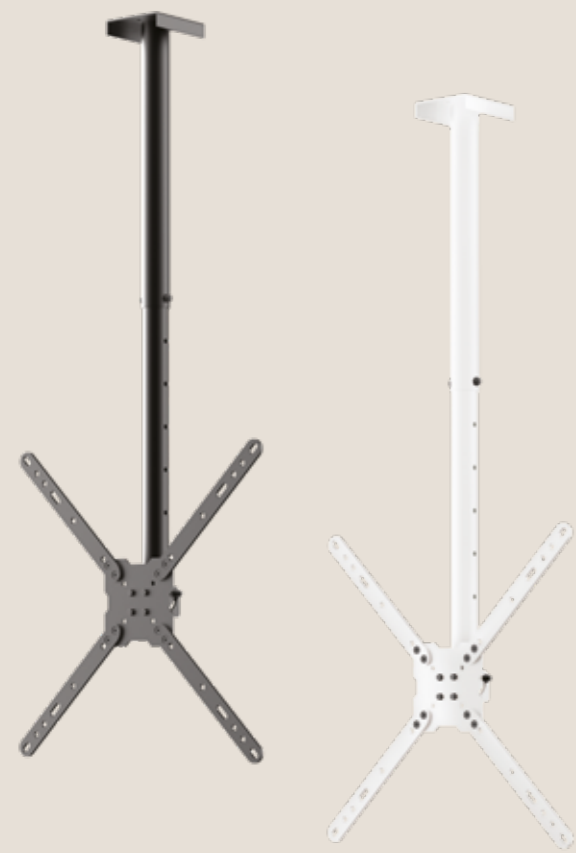

# 400 CE

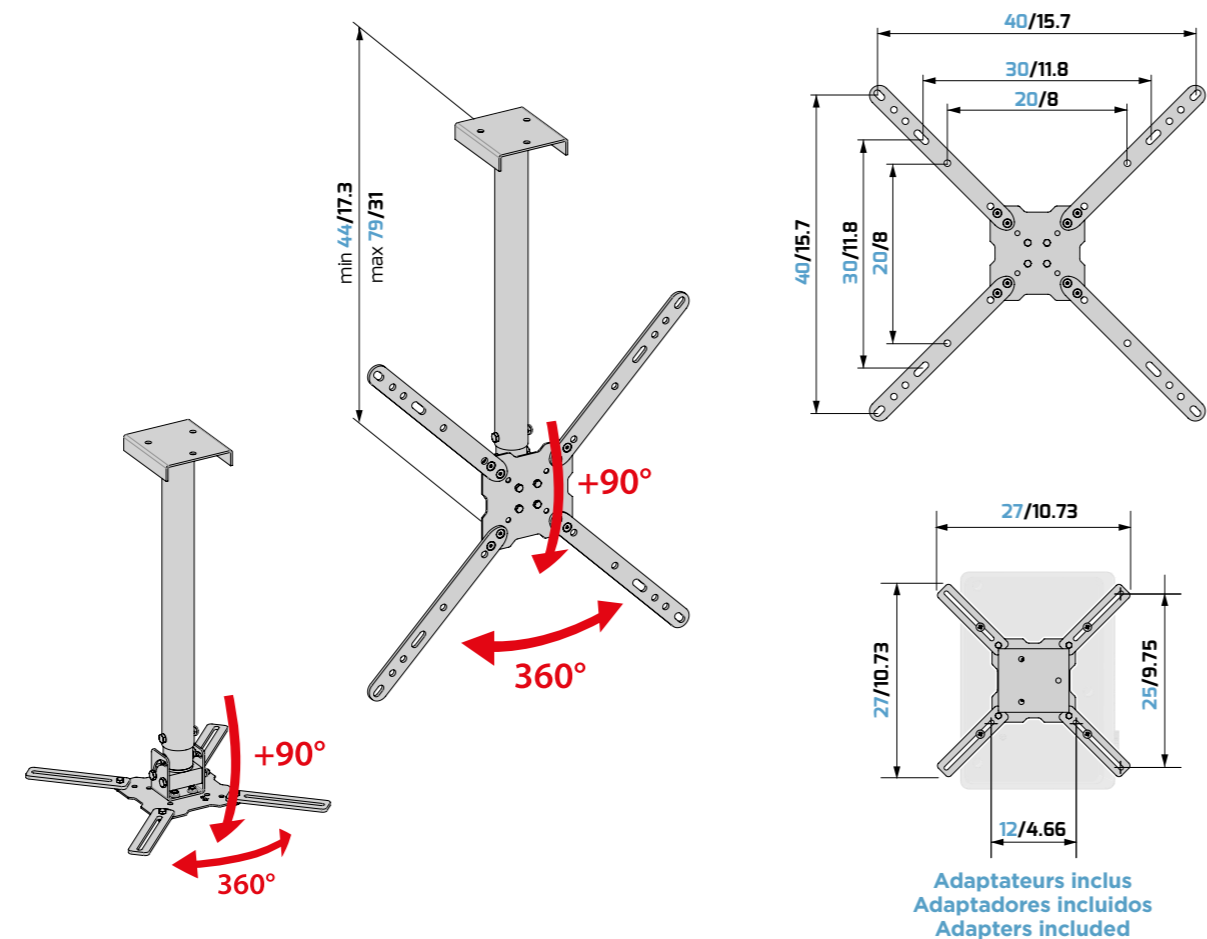

VESA  
200x300  
400

14" > 65"  
(36 > 165cm)

MAX  
35kg  
77 lbs

cm/inch

Product	Colour	Art. Code	Pcs x carton	EAN code
400 CE	■	480862	2	8006023230600
400 CE	□	480863	2	8006023252299

# PRO 100

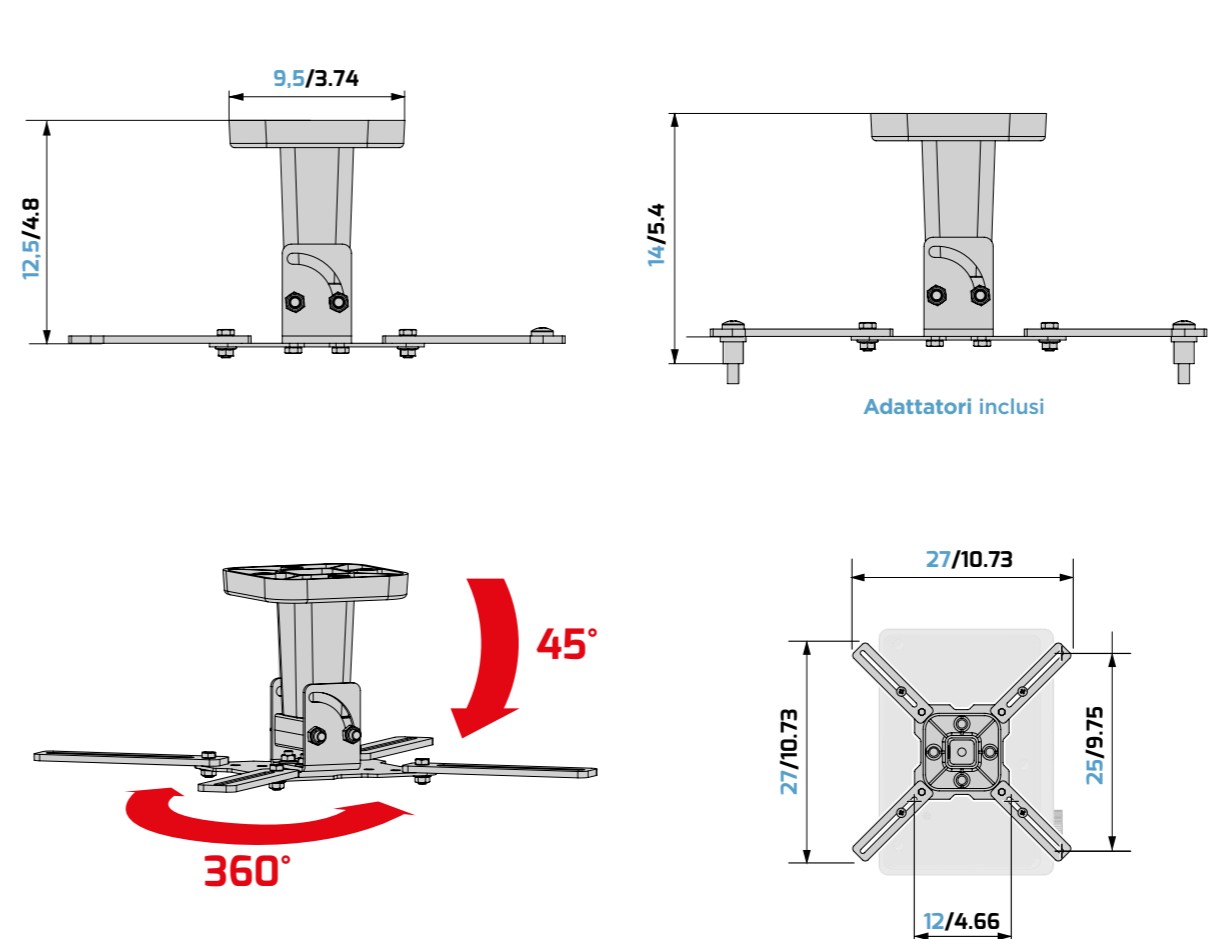

MAX  
15kg  
33 lbs

cm/inch

Product	Colour	Art. Code	Pcs x carton	EAN code
PRO 100	■	480803	2	8006023237678
PRO 100	□	480804	2	8006023241712



VIDÉO PROJECTEUR  
VIDEO PROJECTOR  
VIDEO PROJECTOR





Art: 480872



Art: 480814



Art. 469100 / 469101



Art. 469101



Art: 480873



Art: 480807



Art: 480808



Art. 469000 / 469001



Art. 469005



Art. 476400



Art: 480862 - 480863



Art: 480803 - 480804





## LINEA SOUND

### LIGNE SOUND

Une gamme de supports d'enceintes de barre de son pour créer un environnement Home Cinéma parfait. Différentes solutions murales ou supports pouvant être connectés au téléviseur sont disponibles.

### LÍNEA SOUND

Una gama de soportes para altavoces y barras de sonido para crear un perfecto ambiente de Home Cinema. Disponibles soluciones de pared o soportes conectables al televisor.

### SOUND LINE

A range of speaker and soundbar brackets to create a perfect home cinema environment. Different wall solutions or supports which can be connected to the TV are available.





# SOUND 50

MAX  
35kg  
77 lbs

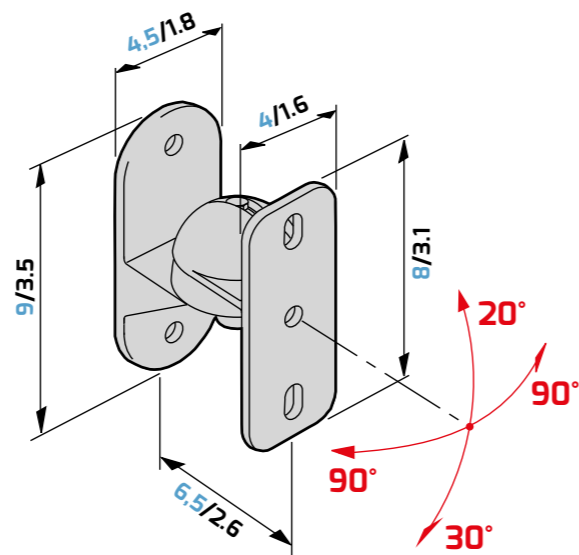

cm/inch



Product	Colour	Art. Code	Pcs x carton	EAN code
Sound 50 pz 2	■	480502	4	8006023020768

# SOUND BAR 1000

MAX  
15kg  
33 lbs

MAX  
20kg  
33 lbs

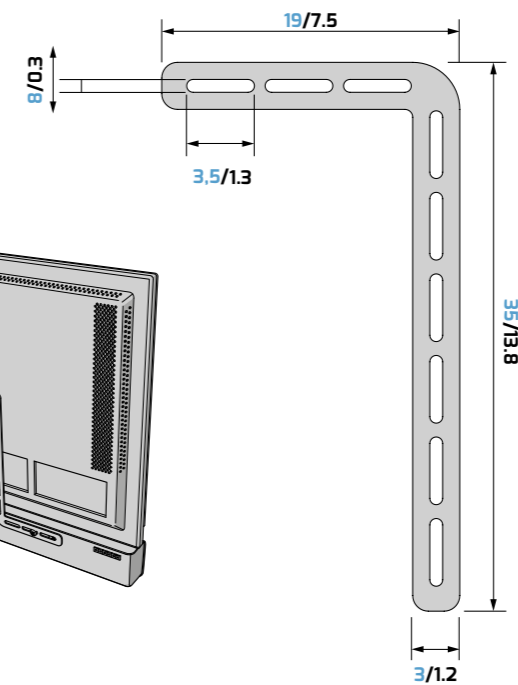
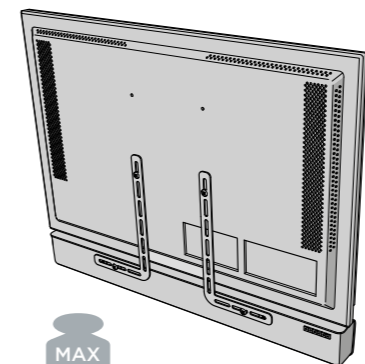
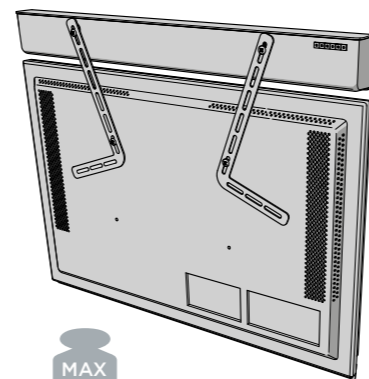

cm/inch



Product	Colour	Art. Code	Pcs x carton	EAN code
Sound Bar 1000	■	480514	2	8006023213191

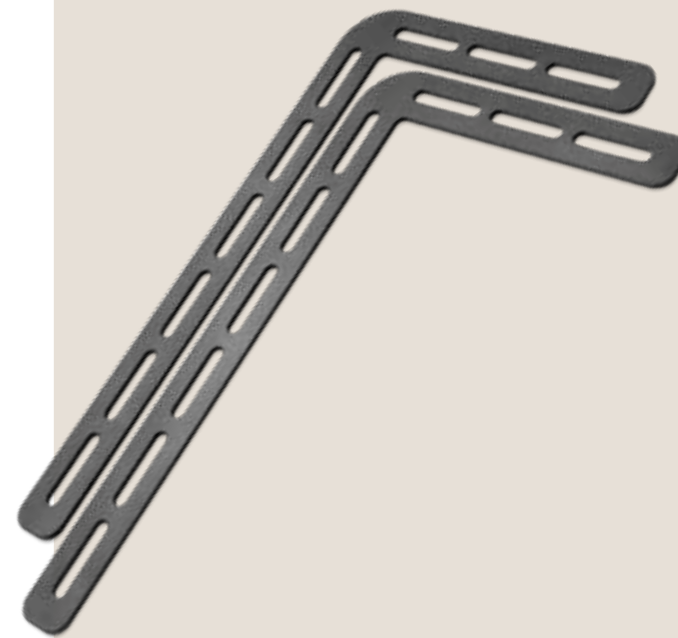

# AUDIO VIDÉO

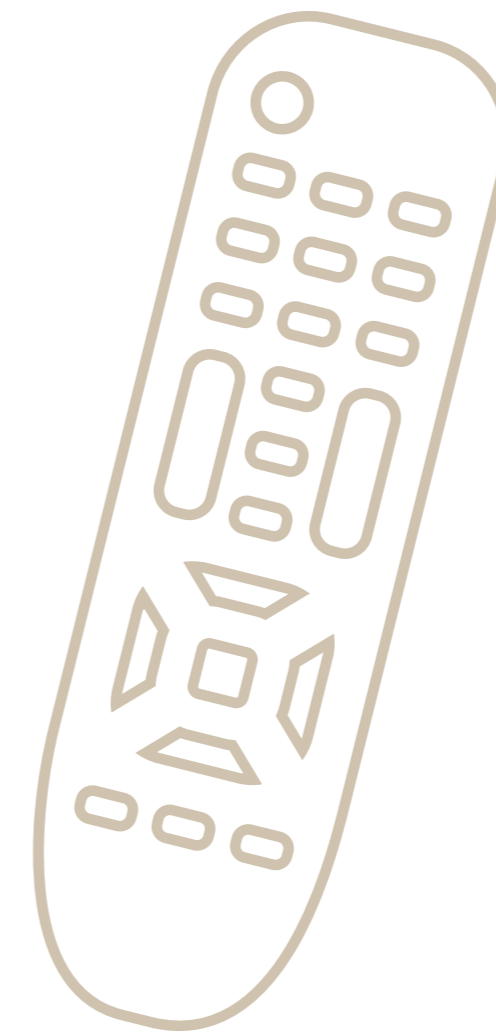

## TÉLÉCOMMANDES

Mandos a Distancia - Remote Controls

Universelles ..... 104  
Universales - Universal

De remplacement ..... 118  
De sustitución - Replacement

Pour climatiseurs ..... 142  
Para acondicionadores de aire - For air conditioners

## LES TÉLÉCOMMANDES MELICONI.

Meliconi possède une gamme complète et innovante de télécommandes, comprenant un large éventail de solutions pour tous les besoins :

- Une gamme de télécommandes universelles pour téléviseurs et autres équipements audiovisuels, compatibles avec la quasi-totalité des marques et tous les modèles actuels.

Possibilité de remplacer et de regrouper jusqu'à 8 télécommandes en une seule, pour une plus grande facilité d'utilisation et un gain de place.

- Une gamme de télécommandes par marque pour un TV (ligne "Personal"), prêtes à l'emploi sans programmation initiale.

- Des modèles spécifiques pour les magasins spécialisés, avec une programmation initiale sur le web par le détaillant à la demande du client.

- Un modèle universel pour le contrôle des climatiseurs.

**GumBody**, la première gamme de télécommandes universelles MELICONI permettant de remplacer ou de regrouper plusieurs appareils, a été lancée en 2001. Elle a atteint, en l'espace de 2 ans, la place de leader sur le marché en devenant la télécommande la plus vendue en Italie. L'acquisition de CME, société basée en Lombardie, Italie, spécialisée dans la production de télécommandes de remplacement depuis 1969, a constitué un élément déterminant dans la stratégie de MELICONI qui a pu ainsi développer cette idée géniale et novatrice. Le fait que les télécommandes MELICONI soient aujourd'hui synonymes de qualité et de fiabilité n'est pas un hasard. En effet, MELICONI a, depuis toujours, investi dans des outils de haute technologie afin de se doter de moyens de productions modernes et performants.

Le service consommateur est de nos jours un véritable pilier dans la relation avec les clients, c'est pourquoi MELICONI propose un **service d'assistance consommateur de qualité**, tant par téléphone que par e-mail.



**Les exclusivités des télécommandes Meliconi sont les suivantes :**

### 1. Une base de données de codes unique sur le marché

Compatible avec plus de 1.500 marques, plus de 50.000 modèles de téléviseurs et plus de 30.000 autres appareils, y compris les décodeurs, les lecteurs DVD et Blu-ray, les barres de son, etc., et toujours à jour.

- Un taux de retour très faible de la part des consommateurs
- outre les fonctions les plus courantes déjà présentes sur le clavier, le client peut accéder à TOUTES les fonctions infrarouges de la télécommande d'origine et les affecter à volonté à n'importe quelle touche de la télécommande Meliconi\*.

\* Elle reproduit les signaux infrarouges correspondant à la télécommande d'origine ; les fonctions en radiofréquence (exemple "vocale" et "pointeur") ne sont pas supportées.

### 2. Support après-vente avec assistance technique téléphonique spécialisée (pour Pratico 2.1, Facile TV.1, Facile 5.1 LED et Easy ligne) et support web complet en français sur [www.cme.it](http://www.cme.it)

Avec Meliconi vous avez l'exclusivité des actions ci-dessous :

- Rechercher un code de programmation en ayant que **l'image** ou la photo de la télécommande d'origine.
- Identifier rapidement et facilement, grâce à un **moteur de recherche** optimal, l'image ou la photo de votre télécommande d'origine.
- Savoir exactement à quelle touche est dédiée chaque fonction d'origine sur le clavier de la télécommande Meliconi (grâce au **tableau de correspondance touches/fonctions**).
- Possibilité d'attribuer une ou plusieurs fonctions d'origine, non présentes sur le clavier, sur les touches de votre choix.
- Suivre les tutoriels vidéo dédiées, qui expliquent comment configurer et utiliser toutes les fonctionnalités les plus importantes de la télécommande
- Bloquer, selon les besoins, **une ou plusieurs touches** pour en prévenir l'utilisation accidentelle par des enfants, des personnes âgées dépendantes ou des personnes déficientes.
- Verrouiller (freeze) les paramètres initiaux afin qu'ils ne puissent pas être modifiés à volonté.

### 3. Facilité d'utilisation

- Pour les gammes Personal et TLC mono-marque : il suffit d'insérer les piles et la télécommande est prête à l'emploi.
- Pour les télécommandes universelles : programmation facile ; un guide rapide illustré a été inséré dans le package de vente pour rendre ce réglage encore plus simple.

### 4. Produits jamais obsolètes même plusieurs années après l'achat (Facile 5.1 LED).

- La télécommande peut toujours être mise à jour par Internet (via un PC + le câble Audio-Store inclus dans le pack).
- Mise à jour également possible avec un smartphone ou une tablette.

**5. Design antichoc :** le corps en gomme souple, de la gamme Gumbody, assure une protection contre les chocs et les chutes, ainsi qu'une meilleure prise en main.

## MANDOS A DISTANCIA MELICONI.

In 2022 Meliconi firma una completa e innovadora gama de mandos a distancia, que incluye una amplia gama de soluciones para todas las necesidades:

- modelos universales para televisores y otros equipos audiovisuales, compatibles (tras una rápida puesta en marcha) con casi todas las marcas y modelos (algunos de ellos ofrecen la posibilidad de sustituir y agrupar hasta 8 mandos a distancia en uno solo, para una mayor inmediatez de uso y para ahorrar espacio)
- modelos de televisores de marca (línea Personal y TLC), listos para ser usados sin ninguna configuración inicial
- un modelo específico para tiendas de repuestos electrónicos, con una configuración inicial vía web por parte del minorista a petición del cliente de la tienda
- un modelo específico para el control de los acondicionadores de aire

**Gumbody**, el mando a distancia de goma a prueba de golpes más vendido en Italia, fue el primer modelo fabricado por Meliconi en 2001, tras la adquisición de CME, una empresa lombarda especializada en la producción de mandos a distancia de repuesto desde los años setenta. Gracias a este modelo y a todos los demás que han seguido desde entonces (con y sin protección de goma), Meliconi se ha consolidado como una de las empresas de referencia en Europa en materia de mandos a distancia.

El dominio de los aspectos técnicos del producto, la constante atención a las principales necesidades del mercado y de los consumidores, y la continua investigación interna para encontrar soluciones siempre nuevas y acordes con los tiempos, contribuyen a justificar el liderazgo de Meliconi, con productos caracterizados por una excelente calidad, una gran versatilidad, fiabilidad y durabilidad en el uso cotidiano, y una extrema facilidad de uso, gracias también a una asistencia al consumidor de primer orden (tanto por teléfono como a través de la web/smartphone/tablet).

**Las ventajas de los mandos a distancia Meliconi frente a la competencia son los siguientes:**

### 1. Base de datos de códigos exclusiva

Compatible con más de 1500 marcas y más de 50 000 modelos de TV y más de 30 000 dispositivos, incluyendo decodificadores, DVD, Bluray, barras de sonido, consolas de videojuegos, etcétera, permanentemente actualizada.

- los consumidores rara vez devuelven los mandos a distancia Meliconi
- además de las funciones más comunes ya disponibles en el teclado, el cliente puede disponer de TODAS las otras funciones del mando a distancia original y combinarlas a su gusto con cualquier tecla del mando a distancia Meliconi.

### 2. Soporte web completo en español en [www.cme.it](http://www.cme.it)

Gracias a este sitio web, puedes:

- identificar el código de programación conociendo solo la imagen del mando a distancia original
- gracias a un motor de búsqueda especial, puedes identificar la imagen de tu mando a distancia original de manera rápida y fácil.
- saber en qué tecla se encuentra exactamente cada función original en el teclado del mando a distancia Meliconi (gracias a la tabla de correspondencias de teclas/funciones).
- programar el teclado y añadir en la tecla que prefieras cualquier función original que no se proporcione de manera predeterminada en el mando a distancia Meliconi.
- siga los tutoriales en vídeo, que muestran cómo configurar y usar todas las funciones principales de los mandos a distancia.
- inhibir a tu voluntad una o más teclas para evitar su uso accidental por parte de niños o personas mayores.
- bloquear la configuración inicial para que nadie pueda cambiarla a voluntad.

### 3. Fácil de usar

- para Personal y TLC: solo necesita insertar las baterías y el mando a distancia está listo para usar
- Para mandos a distancia universales: fácil de instalar; dentro del paquete de ventas se incluye una guía rápida ilustrada para que la configuración sea más rápida y fácil.

### 4. Productos nunca obsoletos

 incluso después de años de compra (Facile 5.1 LED).

- El mando a distancia se puede actualizar en cualquier momento a través de internet (mediante PC + cable de audio incluido en el paquete).
- también se puede actualizar a través de teléfonos inteligentes y tabletas.

### 5. Protección de goma:

 La línea Gumbody tiene un cuerpo de goma que lo protege ante golpes y caídas y facilita el agarre.

## MELICONI REMOTE CONTROLS.

In 2022, Meliconi has a complete and innovative range of remote controls, including a wide range of solutions for all needs:

- universal models for TVs and other audiovisual equipment, compatible (after a quick initial set-up) with almost all makes and models (some of these give the possibility of replacing and grouping up to 8 remote controls in one, for greater ease of use and to save space)
- brand-specific TV models (Personal and TLC ranges), ready for use without setup
- a specific model for electronic spare parts shops, with an initial web-based set-up by the retailer at customers' request
- a specific model for controlling air conditioners

**Gumbody**, the best-selling shock-proof rubber remote control in Italy, was the first model made by Meliconi in 2001, following the acquisition of CME - a Lombardy-based company specialised in the production of replacement remote controls since the 1980s. Thanks to this model and all the others that followed since then (with and without rubber protection), Meliconi first established itself and then consolidated its position as the undisputed leader on the Italian market and as one of the leader brands in Europe.

The mastery of the technical aspects of the product, constant attention to the market and consumer needs, and a continuous internal research activity capable of proposing always up-to-date solutions, justify Meliconi's leadership - thanks to products characterised by excellent quality, great versatility, reliability and long life in everyday use, and by a high level of quality and extreme ease of use, and also thanks to first-class web assistance in several languages.

**Compared to the main competitors, Meliconi remote controls have the following strengths:**

### 1. Exclusive code database

Compatible with over 1500 brands and over 50,000 TV models and over 30,000 other devices, including decoders, DVD players, Bluray, soundboards, game consoles and more, and always up to date.

- consumers very rarely return Meliconi remotes
- in addition to the most common functions already on the keypad, the customer can have ALL other original remote control functions and link them to any key on the Meliconi remote control.

### 2. Complete after-sales web support in English at [www.cme.it](http://www.cme.it)

Thanks to this website, you can:

- identify the programming code only knowing the original remote control image
- you can quickly and easily find the image of your original remote control thanks to a special search engine.
- know which key runs every original function on a Meliconi remote control keypad (thanks to the key/function comparison table).
- call up the keypad and add any of the original functions not provided by default on the Meliconi remote control to any key.
- follow the video tutorials, which show how to setup and use all the main functions of the remote controls.
- inhibit one or more keys at will to prevent accidental use by children or the elderly.
- freeze settings so nobody can change them at will

### 3. Easy to use

- for the Personal and TLC ranges: you just need to insert the batteries and the remote is ready for use
- for the universal remote range: easy to setup; within the paper box package an illustrated Quick Guide is included, to make the setup quicker and easier..

### 4. Products never become obsolete

 even years after purchase (Facile 5.1 LED).

- The remote control can always be updated via internet (via PC + audio cable included in the package).
- it can also be updated via Smartphone and Tablet.

### 5. Rubber protection:

 The Gumbody line has a rubber body that protects it from knocks and falls and makes it easy to grip.

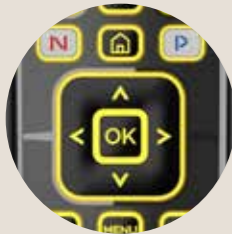
CLAVIER  
RÉTRO-ÉCLAIRÉBACKLIT  
KEYBOARD

## GUMBODY FACILE 5+

TÉLÉCOMMANDE  
UNIVERSELLE 5 EN 1

- Télécommande universelle 5 en 1, remplace et regroupe jusqu'à 5 télécommandes infrarouges.
- Compatible avec les types d'appareils suivants : TV, Décodeurs externes (numérique terrestre et satellite), TV Box ADSL/Fibre, Blu-Ray / DVD, Barres de son, Systèmes Home Cinema et autres équipements audiovisuels.
- Idéale pour les téléviseurs intelligents (SMART TV).
- Toutes les fonctions des télécommandes d'origine infrarouges sont disponibles.
- Sa forme ergonomique et son corps en caoutchouc souple facilitent la prise en main et protègent la télécommande des chocs et des chutes.
- Clavier rétro-éclairé pour faciliter la vision des touches même dans l'obscurité.
- Elle peut également être programmée via le site web (câble Audio-Store inclus). La télécommande ne sera jamais obsolète !
- Fonction d'apprentissage (LEARN) et autres fonctions avancées.
- Accès direct aux fonctions Home, Netflix, Prime video de la Smart TV.
- Support web complet à l'adresse [www.cme.it](http://www.cme.it) (logiciel de recherche de codes, tableaux de correspondance des touches/ fonctions, recherche par l'image, manuel d'instructions complet, tutoriels vidéo, FAQ et autres).
- Assistance technique téléphonique en français.

MANDO A DISTANCIA  
UNIVERSAL 5 EN 1

- Mando a distancia universal 5 en 1, sustituye y agrupa hasta 5 mandos a distancia.
- Compatible con los siguientes tipos de equipos: TV, decodificadores externos (digital terrestre y satélite), TV Box, Blu-Ray / DVD, Soundbars y otros equipos de audio-vídeo.
- Ideal para televisores Smart.
- Todas las funciones de los mandos a distancia originales están disponibles. Gracias a las tablas disponibles en [www.cme.it](http://www.cme.it), es posible comprobar exactamente a cuales teclas corresponden las funciones originales deseadas.
- La forma ergonómica y el cuerpo de goma suave favorecen el agarre y protegen el mando a distancia de golpes y caídas.
- Teclado retroiluminado para reconocer los símbolos de las funciones incluso en la oscuridad.
- Puede ser actualizado vía web en el futuro (cable incluido). ¡El mando a distancia nunca será obsoleto!
- Función de Aprendizaje (Learn) y otras funciones avanzadas.
- Acceso directo a las funciones Home, Netflix, Prime video en los televisores Smart.
- Soporte web completo en español en [www.cme.it](http://www.cme.it) (software de búsqueda de código, tablas de correspondencia de teclas / funciones, búsqueda de imágenes, manual de instrucciones, video guía y más).

5 IN 1 UNIVERSAL  
REMOTE CONTROL

- Universal 5-in-1 remote control, replaces and groups up to 5 original remote controls in 1.
- Compatible with the following types of equipment: TV, external decoders (digital terrestrial and satellite), TV Box, Blu-Ray / DVD, Soundbars, home theatre systems and other audio-video equipment.
- Ideal for Smart TVs.
- All infrared functions of the original remote controls available. Thanks to the tables on [www.cme.it](http://www.cme.it), you can see exactly which buttons have the original functions you are looking for.
- The ergonomic shape and soft rubber body facilitate grip and protect the remote control from knocks and falls.
- Backlit keyboard to see keys and symbols even in the dark.
- Can be updated via the web now and in the future (cable included). The remote control will never become obsolete!
- Learning function (LEARN) and other advanced functions.
- Direct access to smart TVs' Home, Netflix and prime video functions.
- Easy to program (illustrated quick guide included in the in the package).
- Full web support at [www.cme.it](http://www.cme.it) (code search software, key/function correspondence tables, image search, complete PDF instruction manual, video tutorials, frequently asked questions and more).

Product	Art. Code	Pcs x carton	Carton sizes (cm)	EAN code
France + Export	806080 BB	4	26,3 x 14,5 x 14	8006023316588

## GUMBODY PRATICO 2+

TÉLÉCOMMANDE  
UNIVERSELLE 2 EN 1 POUR TV Y  
ET DÉCODEUR

- Télécommande universelle combinée 2 en 1, idéale pour un téléviseur et un décodeur externe (Numérique Terrestre ou Satellite ou bien TVBox).
- Toutes les fonctions des télécommandes d'origine infrarouges sont disponibles. Grâce aux tableaux de correspondance sur le site [www.cme.it](http://www.cme.it), vous pouvez visualiser exactement quelles sont les touches attribuées aux fonctions d'origine.
- Lecture optimale avec ses larges touches pour une meilleure visibilité.
- Sa forme ergonomique et son corps en caoutchouc souple facilitent la prise en main et protègent la télécommande des chocs et des chutes.
- Déjà configurée pour commander à la fois le téléviseur et le décodeur (mode combo).
- Fonction d'apprentissage (LEARN) et autres fonctions avancées.
- Facile à programmer (guide rapide illustré inclus dans le pack).
- Accès direct au fonction Home de la Smart TV.
- Support web complet à l'adresse [www.cme.it](http://www.cme.it) (logiciel de recherche de codes, tableaux de correspondance des touches/ fonctions, recherche par l'image, manuel d'instructions complet, tutoriels vidéo, FAQ et autres).
- Assistance technique téléphonique en français.

MANDO A DISTANCIA  
UNIVERSAL 2 EN 1 PARA TV Y  
DECODIFICADOR

- Mando a distancia universal 2 en 1 combinado, por 1 Televisor (estándar o Smart TV) y 1 Decodificador externo (digital terrestre o stelital o TVbox).
- Todas las funciones de los mandos a distancia originales están disponibles. Gracias a las tablas disponibles en [www.cme.it](http://www.cme.it), es posible comprobar exactamente a cuales teclas corresponden las funciones originales deseadas.
- Óptima usabilidad con teclas grandes para una mejor visibilidad.
- La forma ergonómica y el cuerpo de goma suave favorecen el agarre y protegen el mando a distancia de golpes y caídas.
- Ya está configurado para controlar el televisor y el decodificador al mismo tiempo (modelo combinado).
- Función de Aprendizaje (Learn) y otras funciones avanzadas.
- Acceso directo a la función Home en los televisores Smart.
- Soporte web completo en español en [www.cme.it](http://www.cme.it) (software de búsqueda de código, tablas de correspondencia de teclas / funciones, búsqueda de imágenes, manual de instrucciones, video guía y más).

2 IN 1 UNIVERSAL REMOTE  
CONTROL FOR TV AND  
DECODER

- Universal 2-in-1 combined remote control, ideal to control 1 TV and 1 external decoder (Digital Terrestrial or Satellite or TVBox).
- All infrared functions of the original remote controls available. Thanks to the tables on [www.cme.it](http://www.cme.it), you can see exactly which buttons have the original functions you are looking for.
- Optimal usability with large buttons for better visibility.
- The ergonomic shape and soft rubber body make it easy to grip and protect the remote control from knocks and drops.
- Combo mode: automatic TV-Decoder selection.
- Learning function (LEARN) and other advanced functions.
- Easy to program (quick illustrated guide included in the package).
- Direct access to smart TVs' Home function.
- Full web support at [www.cme.it](http://www.cme.it) (code search software, key/function correspondence tables, image search, complete PDF instruction manual, video tutorials, frequently asked questions and more).

Product	Art. Code	Pcs x carton	Carton sizes (cm)	EAN code
Export	806170 BB	4	26,3 x 14,5 x 14	8006023316304
France	806170 BC	4	26,3 x 14,5 x 14	8006023316304



## GUMBODY FACILE TV+

### TÉLÉCOMMANDE UNIVERSELLE POUR TV

- Télécommande universelle pour 1 TV, remplace la télécommande infrarouge d'un téléviseur qui est défectueuse, cassée ou perdue.
- Idéale pour les téléviseurs intelligents (TV SMART).
- Toutes les fonctions des télécommandes d'origine infrarouges sont disponibles. Grâce aux tableaux de correspondance sur le site [www.cme.it](http://www.cme.it), vous pouvez visualiser exactement quelles sont les touches attribuées aux fonctions d'origine.
- Sa forme ergonomique et son corps en caoutchouc souple facilitent la prise en main et protègent la télécommande des chocs et des chutes.
- Fonction d'apprentissage (LEARN) et autres fonctions avancées.
- Facile à programmer (guide rapide illustré inclus dans le pack).
- Accès direct aux fonctions Home, Netflix, Prime video de la Smart TV.
- Support web complet à l'adresse [www.cme.it](http://www.cme.it) (logiciel de recherche de codes, tableaux de correspondance des touches/ fonctions, recherche par l'image, manuel d'instructions complet, tutoriels vidéo, FAQ et autres).
- Assistance technique téléphonique en français.

### MANDO A DISTANCIA UNIVERSAL PARA TV

- Mando a distancia universal para 1 televisor, sustituye al mando a distancia original que no funciona, está roto o se ha perdido.
- Todas las funciones de los mandos a distancia originales están disponibles. Gracias a las tablas disponibles en [www.cme.it](http://www.cme.it), es posible comprobar exactamente a cuales teclas corresponden las funciones originales deseadas
- La forma ergonómica y el cuerpo de goma suave favorecen el agarre y protegen el mando a distancia de golpes y caídas.
- Función de Aprendizaje (Learn) y otras funciones avanzadas.
- Acceso directo a las funciones Home, Netflix, Prime video en los televisores Smart.
- Soporte web completo en español en [www.cme.it](http://www.cme.it) (software de búsqueda de código, tablas de correspondencia de teclas / funciones, búsqueda de imágenes, manual de instrucciones, video guía y más).

### UNIVERSAL REMOTE CONTROL FOR TV

- Universal remote control for 1 TV, replaces the original TV remote control which is not working properly, broken or lost.
- Ideal for Smart TVs.
- All infrared functions of the original remote controls available. Thanks to the tables on [www.cme.it](http://www.cme.it), you can see exactly which buttons have the original functions you are looking for.
- The ergonomic shape and soft rubber body make it easy to grip, and protect the remote control from knocks and drops.
- Learning function (LEARN) and other advanced functions.
- Easy to program (illustrated quick guide included in the package).
- Direct access to smart TVs' Home, Netflix and prime video functions.
- Full web support at [www.cme.it](http://www.cme.it) (code search software, key/function correspondence tables, image search, complete PDF instruction manual, video tutorials, frequently asked questions and more).

## EASY 4+

### TÉLÉCOMMANDE UNIVERSELLE 4 EN 1

- Télécommande universelle 4 en 1, idéale pour remplacer et regrouper jusqu'à 4 télécommandes infrarouges (TV, TV smart, décodeurs TNT, Satellite, TV Box, lecteur DVD et Blu-Ray, Media Center et plus encore).
- Fonctionne avec une très grande majorité de marques et de modèles d'appareils Audio/Vidéo actuels.
- Toutes les fonctions des télécommandes d'origine infrarouges sont disponibles. Grâce aux tableaux de correspondance sur le site [www.cme.it](http://www.cme.it), vous pouvez visualiser exactement quelles sont les touches attribuées aux fonctions d'origine.
- Clavier complet (43 touches + touche ).
- Fonctions mémo et apprentissage.
- Le mode sécurité (verrouillage des touches non essentielles) peut être activé à volonté.
- Vous pouvez aussi verrouiller (freeze) les paramètres initiaux afin qu'ils ne puissent pas être modifiés à volonté.
- Accès direct aux fonctions Home, Netflix, Prime video de la Smart TV.
- Support web complet à l'adresse [www.cme.it](http://www.cme.it) (logiciel de recherche de codes, tableaux de correspondance des touches/ fonctions, recherche par l'image, manuel d'instructions complet, tutoriels vidéo, FAQ et autres).
- Assistance téléphonique en français disponible.

### MANDO A DISTANCIA UNIVERSAL 4 EN 1

- Mando a distancia universal ideal para sustituir y agrupar hasta 4 mandos a distancia para TV.
- TV smart, decodificadores digitales terrestres y satelitales, DVD y Blu Ray, Media Center, TV box y mucho mas.
- Funciona con casi todas las marcas y modelos.
- Todas las funciones de los mandos a distancia originales están disponibles. Gracias a las tablas disponibles en [www.cme.it](http://www.cme.it), es posible comprobar exactamente a cuales teclas corresponden las funciones originales deseadas
- Teclado completo (43 teclas + tecla ).
- Funciones memo y aprendizaje.
- El modo seguridad (bloqueo de teclas no esenciales) puede activarse según se desee.
- Se puede bloquear (freeze) la configuración inicial para que nadie pueda cambiarla a voluntad.
- Acceso directo a las funciones Home, Netflix, Prime video en los televisores Smart.
- Soporte web completo en español en [www.cme.it](http://www.cme.it) (software de búsqueda de código, tablas de correspondencia de teclas / funciones, búsqueda de imágenes, manual de instrucciones, video guía y más).

### UNIVERSAL 4 IN 1 REMOTE CONTROL

- Universal remote control, ideal for replacing and grouping together up to 4 remote controls for TV, smart TV, digital terrestrial and satellite decoders, DVD and Blu Ray, Media Center, TV box and other devices.
- Works with almost every brand and model.
- All infrared functions of the original remote controls available. Thanks to the tables on [www.cme.it](http://www.cme.it), you can see exactly which buttons have the original functions you are looking for.
- Complete keyboard (43 keys + key).
- Learning and memo function.
- Safety mode (selective key lock) can be activated at will.
- You can freeze settings so nobody can change them at will.
- Direct access to smart TVs' Home, Netflix and prime video functions.
- Full web support at [www.cme.it](http://www.cme.it) (code search software, key/function correspondence tables, image search, complete PDF instruction manual, video tutorials, frequently asked questions and more).



Product	Art. Code	Pcs x carton	Carton sizes (cm)	EAN code
France + Export	806079 BB	4	26,3 x 14,5 x 14	8006023316557



Product	Art. Code	Pcs x carton	Carton sizes (cm)	EAN code
France + Export	808055 BA	4	23,3 x 13,7 x 12,1	8006023316397

## EASY 2+

### TÉLÉCOMMANDE UNIVERSELLE 2 EN 1 POUR TV ET DÉCODEUR

- Télécommande universelle pour TV et récepteur externe (décodeur TNT, Satellite ou TVBox).
- Fonctionne avec une très grande majorité de marques et de modèles TV et décodeurs actuels.
- Toutes les fonctions des télécommandes d'origine infrarouges sont disponibles. Grâce aux tableaux de correspondance sur le site [www.cme.it](http://www.cme.it), vous pouvez visualiser exactement quelles sont les touches attribuées aux fonctions d'origine.
- Clavier complet (43 touches + touche ).
- Fonctions mémo et apprentissage.
- Le mode sécurité (verrouillage des touches non essentielles) peut être activé à volonté.
- Vous pouvez aussi verrouiller (freeze) les paramètres initiaux afin qu'ils ne puissent pas être modifiés à volonté.
- Accès direct aux fonctions Home, Netflix, Prime video de la Smart TV.
- Support web complet à l'adresse [www.cme.it](http://www.cme.it) (logiciel de recherche de codes, tableaux de correspondance des touches/ fonctions, recherche par l'image, manuel d'instructions complet, tutoriels vidéo, FAQ et autres).
- Elle peut être configurée pour commander à la fois le téléviseur et le décodeur (mode combo).
- Assistance téléphonique en français disponible.

### MANDO A DISTANCIA UNIVERSAL 2 EN 1 PARA TV Y DECODIFICADOR

- Mando a distancia universal para TV y Decodificador externo (digital terrestre, satelital bien por cable).
- Funciona con casi todas las marcas y modelos en circulación.
- Todas las funciones de los mandos a distancia originales están disponibles. Gracias a las tablas disponibles en [www.cme.it](http://www.cme.it), es posible comprobar exactamente a cuales teclas corresponden las funciones originales deseadas.
- Teclado completo (43 teclas + Tecla ).
- Funciones aprendizaje et memo disponibles.
- El modo seguridad (bloqueo de teclas no esenciales) puede activarse según se desee.
- Se puede bloquear (freeze) la configuración inicial para que nadie pueda cambiarla a voluntad.
- Acceso directo a las funciones Home, Netflix, Prime video en los televisores Smart.
- Soporte web completo en español en [www.cme.it](http://www.cme.it) (software de búsqueda de código, tablas de correspondencia de teclas / funciones, búsqueda de imágenes, manual de instrucciones, video guía y más).
- Puede ser configurado para controlar el televisor y el decodificador al mismo tiempo (modelo combinado).

### 2 IN 1 UNIVERSAL REMOTE CONTROL FOR TV AND DECODER

- Universal remote control for TV and external decoder (digital terrestrial or satellite or cable).
- Works with almost every brand and model.
- All infrared functions of the original remote controls available. Thanks to the tables on [www.cme.it](http://www.cme.it), you can see exactly which buttons have the original functions you are looking for.
- Complete keyboard (43 keys + key).
- Learning and memo functions available.
- Safety mode (selective key lock) can be activated at will.
- You can freeze settings so nobody can change them at will.
- Direct access to smart TVs' Home, Netflix and prime video functions.
- Full web support at [www.cme.it](http://www.cme.it) (code search software, key/function correspondence tables, image search, complete PDF instruction manual, video tutorials, frequently asked questions and more).
- Combo mode available: automatic TV-Decoder selection.

Product	Art. Code	Pcs x carton	Carton sizes (cm)	EAN code
France + Export	808054 BA	4	23,3 x 13,7 x 12,1	8006023316373

## EASY TV+

### TÉLÉCOMMANDE UNIVERSELLE POUR TV

- Fonctionne avec une très grande majorité de marques et de modèles TV.
- Toutes les fonctions des télécommandes d'origine infrarouges sont disponibles. Grâce aux tableaux de correspondance sur le site [www.cme.it](http://www.cme.it), vous pouvez visualiser exactement quelles sont les touches attribuées aux fonctions d'origine.
- Clavier complet (43 touches + touche ).
- Fonction d'apprentissage.
- Le mode sécurité (verrouillage des touches non essentielles) peut être activé à volonté.
- Vous pouvez aussi verrouiller (freeze) les paramètres initiaux afin qu'ils ne puissent pas être modifiés à volonté.
- Accès direct aux fonctions Home, Netflix, Prime video de la Smart TV.
- Support web complet à l'adresse [www.cme.it](http://www.cme.it) (logiciel de recherche de codes, tableaux de correspondance des touches/fonctions, recherche par l'image, manuel d'instructions complet, tutoriels vidéo, FAQ et autres).
- Assistance téléphonique en français disponible.

### MANDO A DISTANCIA UNIVERSAL PARA TV

- Mando a distancia universal para TV: Funciona con casi todas las marcas y modelos de TV en circulación.
- Todas las funciones de los mandos a distancia originales están disponibles. Gracias a las tablas disponibles en [www.cme.it](http://www.cme.it), es posible comprobar exactamente a cuales teclas corresponden las funciones originales deseadas.
- Teclado completo (43 teclas + tecla ).
- Función de aprendizaje.
- El modo seguridad (bloqueo de teclas no esenciales) puede activarse según se desee.
- Se puede bloquear (freeze) la configuración inicial para que nadie pueda cambiarla a voluntad.
- Acceso directo a las funciones Home, Netflix, Prime video en los televisores Smart.
- Soporte web completo en español en [www.cme.it](http://www.cme.it) (software de búsqueda de código, tablas de correspondencia de teclas / funciones, búsqueda de imágenes, manual de instrucciones, video guía y más).

### UNIVERSAL REMOTE CONTROL FOR TV

- Universal remote control for TV.
- Works with almost every TV brand and model.
- All infrared functions of the original remote controls available. Thanks to the tables on [www.cme.it](http://www.cme.it), you can see exactly which buttons have the original functions you are looking for.
- Complete keyboard (43 keys + key).
- Learning function.
- Safety mode (non-essential key lock) can be activated at will.
- You can freeze settings so nobody can change them at will.
- Direct access to smart TVs' Home, Netflix and prime video functions.
- Full web support at [www.cme.it](http://www.cme.it) (code search software, key/function correspondence tables, image search, complete PDF instruction manual, video tutorials, frequently asked questions and more).

Product	Art. Code	Pcs x carton	Carton sizes (cm)	EAN code
France + Export	808053 BA	4	23,3 x 13,7 x 12,1	8006023316359



## FULLY 8+

### TÉLÉCOMMANDE UNIVERSELLE 8 EN 1

- Télécommande universelle 8 en 1, remplace et regroupe jusqu'à 8 télécommandes infrarouges.
- Compatible avec les types d'équipement suivants : TV, Décodeurs externes (numérique terrestre et satellite), TV Box ADSL/Fibre, Blu-Ray / DVD et autres équipements audiovisuels.
- Idéale pour les téléviseurs intelligents (TV SMART).
- Toutes les fonctions des télécommandes d'origine infrarouges sont disponibles. Grâce aux tableaux de correspondance sur le site [www.cme.it](http://www.cme.it), vous pouvez visualiser exactement quelles sont les touches attribuées aux fonctions d'origine.
- Possibilité de mémoriser des séquences de commandes et de les rappeler en appuyant sur une seule touche (fonction MÉMO).
- Facile à programmer (guide rapide illustré inclus dans le pack).
- Accès direct aux fonctions Home, Netflix, Prime video de la Smart TV.
- Support web complet à l'adresse [www.cme.it](http://www.cme.it) (logiciel de recherche de codes, tableaux de correspondance des touches/ fonctions, recherche par l'image, manuel d'instructions complet, tutoriels vidéo, FAQ et autres).
- Assistance technique par mail en français.

### MANDO A DISTANCIA UNIVERSAL 8 EN 1

- Mando a distancia universal 8 en 1, sustituye y agrupa hasta 8 mandos a distancia.
- Compatible con los siguientes tipos de equipos: TV, decodificadores externos (digital terrestre y satélite), Blu Ray / DVD y otros equipos AV.
- Ideal para Smart TV.
- Todas las funciones de los mandos a distancia originales están disponibles. Gracias a las tablas disponibles en [www.cme.it](http://www.cme.it), es posible comprobar exactamente a cuales teclas corresponden las funciones originales deseadas.
- Posibilidad de memorizar secuencias de comandos y recuperarlos pulsando una sola tecla (función memo).
- Fácil de programar (guía rápida ilustrada incluida en el paquete).
- Acceso directo a las funciones Home, Netflix, Prime video en los televisores Smart.
- Soporte web completo en el idioma español en [www.cme.it](http://www.cme.it) (software de búsqueda de código, tablas de correspondencia de teclas / funciones, búsqueda de imágenes, manual de instrucciones, video guía y más).

### UNIVERSAL 8 IN 1 REMOTE CONTROL

- Universal 8-in-1 remote control, replaces and groups up to 8 remote controls in 1.
- Compatible with the following types of equipment: TV, external decoders (digital terrestrial and satellite), Blu Ray / DVD, TV Boxes and other AV equipment.
- Ideal for Smart TV.
- All infrared functions of the original remote controls available. Thanks to the tables on [www.cme.it](http://www.cme.it), you can see exactly which buttons have the original functions you are looking for.
- Possibility of storing command sequences and recalling them at the touch of a button (memo function).
- Easy to program (illustrated quick guide included in the package).
- Direct access to smart TVs' Home, Netflix and Prime video functions.
- Full web support at [www.cme.it](http://www.cme.it) (code search software, key/function correspondence tables, image search, complete PDF instruction manual, video tutorials, frequently asked questions and more).

Product	Art. Code	Pcs x carton	Carton sizes (cm)	EAN code
Export	808014 BB	4	23,3 x 13,7 x 12,1	8006023314744
France	808014 BC	4	23,3 x 13,7 x 12,1	8006023314744

## EASYSO-CLEAN 2+

### TELECOMMANDE UNIVERSELLE 2 EN 1 POUR TV ET DECODEUR FACILE A NETTOYER

- Elle remplace et regroupe jusqu'à deux télécommandes d'origine infrarouges (1 TV et 1 décodeur numérique terrestre ou satellite ou TV Box).
- La télécommande possède l'une des bases de données les plus complètes du marché et fonctionne avec presque toutes les marques et tous les modèles de téléviseurs et de décodeurs actuels.
- Clavier sans aspérité, lavable et hygiénique. Étanche à la poussière et aux éclaboussures, IP53.
- Fonction d'apprentissage.
- Le mode sécurité (verrouillage des touches non essentielles) peut être activé à volonté.
- Accès direct aux fonctions Home et Netflix de la Smart TV.
- Support web complet à l'adresse [www.cme.it](http://www.cme.it) (logiciel de recherche de codes, tableaux de correspondance des touches/ fonctions, recherche par l'image, manuel d'instructions complet, tutoriels vidéo, FAQ et autres).
- Assistance technique par mail en français.

### MANDO A DISTANCIA UNIVERSAL 2 EN 1 PARA TV Y DECODIFICADOR FACIL DE LIMPIAR

- Sustituye y agrupa dos mandos a distancia infrarrojos originales (1 TV y 1 decodificador digital terrestre o satélite).
- El mando a distancia tiene una de las bases de datos internas más completas del mercado y funciona con casi todas las marcas y modelos.
- Teclado plano, higiénico y lavable. A prueba de polvo y salpicaduras, IP53.
- Función de aprendizaje.
- Se puede bloquear (freeze) la configuración inicial para que nadie pueda cambiarla a voluntad.
- Acceso directo a las funciones de smart TV Home y Netflix.
- Soporte web completo en el idioma español en [www.cme.it](http://www.cme.it) (software de búsqueda de código, tablas de correspondencia de teclas / funciones, búsqueda de imágenes, manual de instrucciones, video guía y más).

### EASY-TO-CLEAN 2 IN 1 UNIVERSAL REMOTE CONTROL FOR TV AND DECODER

- It replaces and groups two original infrared remote controls (1 TV and 1 digital terrestrial or satellite Set top box).
- The remote control has one of the most comprehensive internal databases on the market and works with almost all brands and models of TV and decoder in circulation.
- Flat, hygienic and washable keyboard. Dust- and splash-proof, IP53.
- Learning function.
- You can freeze settings so nobody can change them at will.
- Direct access to smart TVs' Home and Netflix functions
- Full web support at [www.cme.it](http://www.cme.it) (code search software, key/ function correspondence tables, image search, complete PDF instruction manual, video tutorials, frequently asked questions and more).



## SPEEDY 2+

### TÉLÉCOMMANDE UNIVERSELLE SIMPLIFIÉE POUR DÉCODEUR ET TV

- Télécommande universelle simplifiée 2 en 1, idéale pour contrôler les fonctions essentielles d'un téléviseur et d'un décodeur externe (Numérique Terrestre ou Satellite).
- La télécommande possède l'une des bases de données les plus complètes du marché et fonctionne avec presque toutes les marques et tous les modèles de téléviseurs et de décodeurs actuels.
- Petite et maniable, les fonctions essentielles sont facilement accessibles grâce à ses grandes touches.
- Déjà configurée pour commander à la fois le téléviseur et le décodeur (mode combo).
- Facile à programmer (guide rapide illustré inclus dans le pack).
- Support web complet à l'adresse [www.cme.it](http://www.cme.it) (logiciel de recherche de codes, recherche par l'image, manuel d'instructions complet, tutoriels vidéo, FAQ et autres).
- Assistance technique par mail en français.

### MANDO A DISTANCIA UNIVERSAL SIMPLIFICADO PARA DESCODIFICADOR Y TV

- Mando a distancia universal simplificado 2 en 1, ideal para controlar las funciones esenciales de un televisor y un decodificador externo (Digital Terrestre o Satélite).
- El mando a distancia tiene una de las bases de datos internas más completas del mercado y funciona con casi todas las marcas y modelos.
- Pequeño y manejable, las funciones esenciales son fácilmente accesibles gracias a los grandes botones claramente visibles.
- Modo combinado: selección automática de TV / decodificador.
- Fácil de programar (guía ilustrada rápida incluida en el paquete).
- Soporte web completo en [www.cme.it](http://www.cme.it) (software de búsqueda de códigos, tablas de correspondencia de claves/funciones, búsqueda de imágenes, manual de instrucciones, guías en vídeo, preguntas frecuentes y más).

### SIMPLIFIED UNIVERSAL REMOTE CONTROL FOR TV AND SET-TOP-BOX

- Universal simplified 2-in-1 remote control, ideal to control the essential functions of 1 TV and 1 external decoder (Digital Terrestrial or Satellite). It can also control the TV alone.
- The remote control has one of the most comprehensive internal databases on the market and works with almost all brands and models of TV and decoder in circulation.
- Small and handy, the essential functions are easily accessible thanks to the large, clearly visible buttons.
- Combo mode: automatic TV-Decoder selection.
- Easy to program (quick illustrated guide included in the package).
- Full web support at [www.cme.it](http://www.cme.it) (code search software, key/function correspondence tables, image search, complete PDF instruction manual, video tutorials, frequently asked questions and more).

## CONTROL 2+

### TÉLÉCOMMANDE UNIVERSELLE POUR DÉCODEUR ET TV

- Télécommande universelle 2 en 1, elle remplace et regroupe jusqu'à 2 télécommandes infrarouges (1 TV + 1 décodeur externe (numérique terrestre/satellite ou TV Box).
- Toutes les fonctions des télécommandes d'origine infrarouges sont disponibles. Grâce aux tableaux de correspondance sur le site [www.cme.it](http://www.cme.it), vous pouvez visualiser exactement quelles sont les touches attribuées aux fonctions d'origine.
- Petite et maniable, toutes les fonctions importantes sont facilement accessibles.
- Facile à programmer (guide rapide illustré inclus dans le pack).
- Accès direct aux fonctions Home et Netflix de la Smart TV.
- Support web complet à l'adresse [www.cme.it](http://www.cme.it) (logiciel de recherche de codes, tableaux de correspondance des touches/fonctions, recherche par l'image, manuel d'instructions complet, tutoriels vidéo, FAQ et autres).
- Assistance technique par mail en français.

### MANDO A DISTANCIA UNIVERSAL PARA DESCODIFICADOR Y TV

- Mando a distancia universal 2 en 1 para controlar 1 Televisor y 1 Decodificador externo (digital terrestre o por satélite).
- Todas las funciones de los mandos a distancia originales están disponibles. Gracias a las tablas disponibles en [www.cme.it](http://www.cme.it), es posible comprobar exactamente a cuales teclas corresponden las funciones originales deseadas.
- Pequeño y práctico, todas las funciones más importantes son fácilmente accesibles.
- Fácil de programar (guía rápida ilustrada incluida en el paquete).
- Acceso directo a las funciones de smart TV Home y Netflix.
- Soporte web completo en español en [www.cme.it](http://www.cme.it) (software de búsqueda de código, tablas de correspondencia de teclas / funciones, búsqueda de imágenes, manual de instrucciones, videoguía y más).

### UNIVERSAL REMOTE CONTROL FOR SET-TOP-BOX AND TV

- Universal 2-in-1 remote control, ideal to control 1 TV and 1 external decoder (Digital Terrestrial or Satellite).
- All infrared functions of the original remote controls available. Thanks to the tables on [www.cme.it](http://www.cme.it), you can see exactly which buttons have the original functions you are looking for.
- Small and handy, all important functions are easily accessible.
- Easy to program (quick illustrated guide included in the package).
- Direct access to smart TVs' Home and Netflix functions.
- Full web support at [www.cme.it](http://www.cme.it) (code search software, key/function correspondence tables, image search, complete PDF instruction manual, video tutorials, frequently asked questions and more).



COMBO TV-STB MODE



LARGE AND PRACTICAL KEYS



EASY TO READ AND TO HANDLE



COMPLETE WEB SUPPORT

Product	Art. Code	Pcs x carton	Carton sizes (cm)	EAN code
Export	807026 BB	4	21,3 x 12,5 x 14	8006023316519
France	807026 BC	4	21,3 x 12,5 x 14	8006023316519

Product	Art. Code	Pcs x carton	Carton sizes (cm)	EAN code
Export	808038 BB	6	19,3 x 16,7 x 12	8006023314539
France	808038 BC	6	19,3 x 16,7 x 12	8006023314539



COMPLETE WEB SUPPORT





## CONTROL TV+

### TÉLÉCOMMANDE UNIVERSELLE POUR TV

- Télécommande universelle pour 1 téléviseur, remplace la télécommande infrarouge d'un téléviseur qui est défectueuse, cassée ou perdue.
- Toutes les fonctions sont disponibles. Grâce aux tableaux de correspondance sur le site [www.cme.it](http://www.cme.it), vous pouvez visualiser exactement quelles sont les touches attribuées aux fonctions d'origine.
- Petite et maniable, toutes les fonctions importantes sont facilement accessibles.
- Facile à programmer (guide rapide illustré inclus dans le pack).
- Accès direct aux fonctions Home et Netflix de la Smart TV.
- Support web complet à l'adresse [www.cme.it](http://www.cme.it) (logiciel de recherche de codes, tableaux de correspondance des touches/fonctions, recherche par l'image, manuel d'instructions complet, tutoriels vidéo, FAQ et autres).
- Assistance technique par mail en français.

### MANDO A DISTANCIA UNIVERSAL PARA TV

- Mando a distancia universal para 1 televisor, sustituye al mando a distancia original que no funciona, está roto o se ha perdido.
- Todas las funciones de los mandos a distancia originales están disponibles. Gracias a las tablas disponibles en [www.cme.it](http://www.cme.it), es posible comprobar exactamente a cuales teclas corresponden las funciones originales deseadas.
- Pequeño y práctico, todas las funciones más importantes son fácilmente accesibles.
- Fácil de programar (guía rápida ilustrada incluida en el paquete).
- Acceso directo a las funciones de smart TV Home y Netflix.
- Soporte web completo en el idioma español en [www.cme.it](http://www.cme.it) (software de búsqueda de código, tablas de correspondencia de teclas / funciones, búsqueda de imágenes, manual de instrucciones, video guía y más).

### UNIVERSAL REMOTE CONTROL FOR TV

- Universal remote control for 1 TV, replaces the original TV remote control which is not working properly, broken or lost.
- All infrared functions of the original remote controls available. Thanks to the tables on [www.cme.it](http://www.cme.it), you can see exactly which buttons have the original functions you are looking for.
- Small and handy, all important functions are easily accessible.
- Easy to program (illustrated quick guide included in the package).
- Direct access to smart TVs' Home and Netflix functions.
- Full web support at [www.cme.it](http://www.cme.it) (code search software, key/function correspondence tables, image search, complete PDF instruction manual, video tutorials, frequently asked questions and more).

Product	Art. Code	Pcs x carton	Carton sizes (cm)	EAN code
Export	808035 BB	6	19,3 x 16,7 x 12	8006023314188
France	808035 BC	6	19,3 x 16,7 x 12	8006023314188

	Gumbody Facile 5+	Gumbody Pratico 2+	Gumbody Facile TV+	Easy 4+	Easy 2+	Easy TV+	Fully 8+	Easyclean 2+	Speedy 2+	Control 2+	Control tv+
Nombre de dispositifs contrôlables	5	2	1	4	2	1	8	2	2	2	1
TV	•	•	•	•	•	•	•	•	•	•	•
Décodeur TNT	•	•		•	•		•	•	•	•	
Décodeurs Satellites (CANAL+, etc.)	•	•		•	•		•	•	•	•	
Blu-Ray / DVD	•			•			•				
TV Box	•	•		•	•		•	•	•	•	
Home Cinema, barre de son et autres appareils audio (via la fonction Learn)	•	•	•	•	•	•		•			
Toutes les fonctions infrarouges d'origine disponibles	•	•	•	•	•	•	•	•		•	•
Tableaux de correspondance des touches/fonctions disponibles en ligne	•	•	•	•	•	•	•	•	•	•	•
Corps en caoutchouc antichoc et antidérapant	•	•	•								
Clavier rétro-éclairé	•										
Programmable depuis le web via un Smartphone, un PC ou une tablette	•	•	•								
Grandes touches et symboles bien visibles		•							•		
Contrôle à la fois le téléviseur et le décodeur (mode Combo)		•			(•)		(••)		•	(••)	
Guide rapide illustré pour la mise en place de la télécommande	•	•	•	•	•	•	•	•	•	•	•
Un support web complet sur <a href="http://www.cme.it">www.cme.it</a>	•	•	•	•	•	•	•	•	•	•	•
Fonction d'apprentissage (LEARN)	•	•	•	•	•	•		•			
Fonction MÉMO	•			•	•	•	•				
LED de confirmation de la transmission du signal	•	•	•	•	•	•	•	•	•	•	•
Compatible with Smart TVs	•	•	•	•	•	•	•	•	•	•	•
Ne perd pas le paramétrage du code	•	•	•	•	•	•	•	•	•	•	•
Affichage des codes	•	•	•	•	•	•	•	•	•	•	•
Diode d'émission IR de forte puissance	•	•	•	•	•	•	•	•	•	•	•
Protection contre l'inversion de la batterie	•	•	•	•	•	•	•	•	•	•	•
Signal de batterie faible	•	•	•	•	•	•	•	•	•	•	•
Fonctionne avec 2 piles ALCALINES 1,5V de type AAA/LR03 (non incluses)	•	•	•	•	•	•	•	•	•	•	•





READY TO USE

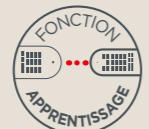

LEARNING FUNCTION



COMPLETE WEB SUPPORT

## GUMBODY PERSONAL 1+

### TÉLÉCOMMANDE DE REMPLACEMENT POUR TV SAMSUNG

- Télécommande dédiée pour 1 téléviseur de marque SAMSUNG, elle remplace la télécommande d'origine infrarouge qui est en panne, cassée ou perdue.
- Il suffit d'insérer les piles et elle est prête à être utilisée. Aucune programmation n'est nécessaire.
- Toutes les fonctions des télécommandes d'origine infrarouges sont disponibles. Grâce aux tableaux de correspondance sur le site [www.cme.it](http://www.cme.it), vous pouvez visualiser exactement quelles sont les touches attribuées aux fonctions d'origine.
- Sa forme ergonomique et son corps en caoutchouc souple facilitent la prise en main et protègent la télécommande des chocs et des chutes.
- Accès direct aux fonctions Home, Netflix, Prime video, YouTube de la Smart TV.
- Fonction d'apprentissage (LEARN) qui permet d'acquérir les signaux d'autres télécommandes infrarouges. Idéal pour contrôler, avec le téléviseur, la fonction de volume d'une barre de son ou d'un système audio.
- Support web complet à l'adresse [www.cme.it](http://www.cme.it) (tableaux de correspondance des touches/fonctions, recherche par l'image, manuel d'instructions complet, tutoriels vidéo, FAQ et autres).
- Assistance technique par mail en français.

### MANDO A DISTANCIA DE SOSTITUCCIÓN PARA TV SAMSUNG

- Mando a distancia específico para 1 televisor marca SAMSUNG, sustituye al mando a distancia original que no funciona, está roto o se ha perdido.
- Simplemente inserte las baterías y ya está listo para el uso. No requiere programación.
- Todas las funciones de los mandos a distancia originales están disponibles. Gracias a las tablas disponibles en [www.cme.it](http://www.cme.it), es posible comprobar exactamente a cuáles teclas corresponden las funciones originales deseadas.
- La forma ergonómica y el cuerpo de goma suave favorecen el agarre y protegen el mando a distancia de golpes y caídas.
- Acceso directo a las funciones Home, Netflix, Prime video, YouTube en los televisores Smart.
- Puede adquirir señales de otros mandos a distancia (función LEARN): ideal para controlar, junto con el televisor, también la función de volumen de las barras de sonido y de los sistemas de audio doméstico conectados a él.
- Soporte web específico en español en [www.cme.it](http://www.cme.it) (tablas de correspondencia de teclas / funciones, manual de uso completo, video guía de las funciones avanzadas).

### REPLACEMENT REMOTE CONTROL FOR SAMSUNG TV LG

- Replacement remote control for 1 SAMSUNG TV, it replaces the original TV remote control that does not work, is broken or lost.
- Simply insert the batteries and it is ready to use. No programming required.
- All infrared functions of the original remote controls available. Thanks to the tables on [www.cme.it](http://www.cme.it), you can see exactly which buttons have the original functions you are looking for.
- The ergonomic shape and soft rubber body make it easy to grip, and protect the remote control from knocks and drops.
- Direct access to smart TVs' Home, Netflix, Prime video and YouTube functions.
- Learn function: it can acquire signals from other remote controls. Ideal for controlling the volume function of sound-bars and home-audio systems connected to the TV.
- Full web support at [www.cme.it](http://www.cme.it) (code search software, key/function correspondence tables, image search, complete PDF instruction manual, video tutorials, frequently asked questions and more).

Product	Art. Code	Pcs x carton	Carton sizes (cm)	EAN code
All languages	806072	4	26,3 x 14,5 x 14	8006023314843

## GUMBODY PERSONAL 2+

### TÉLÉCOMMANDE DE REMPLACEMENT POUR TV LG

- Télécommande dédiée pour 1 téléviseur de marque LG, elle remplace la télécommande d'origine infrarouge qui est en panne, cassée ou perdue.
- Il suffit d'insérer les piles et elle est prête à être utilisée. Aucune programmation n'est nécessaire.
- Toutes les fonctions des télécommandes d'origine infrarouges sont disponibles. Grâce aux tableaux de correspondance sur le site [www.cme.it](http://www.cme.it), vous pouvez visualiser exactement quelles sont les touches attribuées aux fonctions d'origine.
- Sa forme ergonomique et son corps en caoutchouc souple facilitent la prise en main et protègent la télécommande des chocs et des chutes.
- Accès direct aux fonctions Home, Netflix, Prime video, YouTube de la Smart TV.
- Fonction d'apprentissage (LEARN) qui permet d'acquérir les signaux d'autres télécommandes infrarouges. Idéal pour contrôler, avec le téléviseur, la fonction de volume d'une barre de son ou d'un système audio.
- Support web complet à l'adresse [www.cme.it](http://www.cme.it) (tableaux de correspondance des touches/fonctions, recherche par l'image, manuel d'instructions complet, tutoriels vidéo, FAQ et autres).
- Assistance technique par mail en français.

### MANDO A DISTANCIA DE SOSTITUCCIÓN PARA TV LG

- Mando a distancia específico para 1 televisor marca LG, sustituye al mando a distancia original que no funciona, está roto o se ha perdido.
- Simplemente inserte las baterías y ya está listo para el uso. No requiere programación.
- Todas las funciones de los mandos a distancia originales están disponibles. Gracias a las tablas disponibles en [www.cme.it](http://www.cme.it), es posible comprobar exactamente a cuáles teclas corresponden las funciones originales deseadas.
- La forma ergonómica y el cuerpo de goma suave favorecen el agarre y protegen el mando a distancia de golpes y caídas.
- Acceso directo a las funciones Home, Netflix, Prime video, YouTube en los televisores Smart.
- Puede adquirir señales de otros mandos a distancia (función LEARN): ideal para controlar, junto con el televisor, también la función de volumen de las barras de sonido y de los sistemas de audio doméstico conectados a él.
- Soporte web específico en español en [www.cme.it](http://www.cme.it) (tablas de correspondencia de teclas / funciones, manual de uso completo, video guía de las funciones avanzadas).

Product	Art. Code	Pcs x carton	Carton sizes (cm)	EAN code
All languages	806073	4	26,3 x 14,5 x 14	8006023314874



READY TO USE

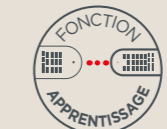

LEARNING FUNCTION



COMPLETE WEB SUPPORT





READY TO USE

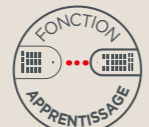

LEARNING FUNCTION



COMPLETE WEB SUPPORT

## GUMBODY PERSONAL 3+

### TÉLÉCOMMANDE DE REMPLACEMENT POUR TV SONY

- Télécommande dédiée pour 1 téléviseur de marque SONY, elle remplace la télécommande d'origine infrarouge qui est en panne, cassée ou perdue.
- Déjà programmée pour les TV SONY (aucun code de programmation n'est requis, cependant un simple réglage initial peut être demandé pour un fonctionnement optimal).
- Toutes les fonctions des télécommandes d'origine infrarouges sont disponibles. Grâce aux tableaux de correspondance sur le site [www.cme.it](http://www.cme.it), vous pouvez visualiser exactement quelles sont les touches attribuées aux fonctions d'origine.
- Sa forme ergonomique et son corps en caoutchouc souple facilitent la prise en main et protègent la télécommande des chocs et des chutes.
- Accès direct aux fonctions Home, Netflix, Prime video, YouTube de la Smart TV.
- Fonction d'apprentissage (LEARN) qui permet d'acquérir les signaux d'autres télécommandes infrarouges. Idéal pour contrôler, avec le téléviseur, la fonction de volume d'une barre de son ou d'un système audio.
- Support web complet à l'adresse [www.cme.it](http://www.cme.it) (tableaux de correspondance des touches/fonctions, recherche par l'image, manuel d'instructions complet, tutoriels vidéo, FAQ et autres).
- Assistance technique par mail en français.

### MANDO A DISTANCIA DE SOSTITUCCIÓN PARA TV SONY

- Mando a distancia específico para 1 televisor marca SONY, sustituye al mando a distancia original que no funciona, está roto o se ha perdido.
- Ya programado para SONY TV (no se requiere un código de programación. Puede requerir una sencilla configuración inicial para funcionar correctamente).
- Todas las funciones de los mandos a distancia originales están disponibles. Gracias a las tablas disponibles en [www.cme.it](http://www.cme.it), es posible comprobar exactamente a cuales teclas corresponden las funciones originales deseadas.
- La forma ergonómica y el cuerpo de goma suave favorecen el agarre y protegen el mando a distancia de golpes y caídas.
- Acceso directo a las funciones Home, Netflix, Prime video, YouTube en los televisores Smart.
- Puede adquirir señales de otros mandos a distancia (función LEARN): ideal para controlar, junto con el televisor, también la función de volumen de las barras de sonido y de los sistemas de audio doméstico conectados a él.
- Soporte web específico en español en [www.cme.it](http://www.cme.it) (tablas de correspondencia de teclas / funciones, manual de uso completo, video guía de las funciones avanzadas).

### REPLACEMENT REMOTE CONTROL FOR SONY TV

- Replacement remote control for 1 SONY TV, it replaces the original TV remote control that does not work, is broken or lost.
- Already programmed for SONY TV (no programming code required. May require a simple initial setting to function properly).
- All infrared functions of the original remote controls available. Thanks to the tables on [www.cme.it](http://www.cme.it), you can see exactly which buttons have the original functions you are looking for.
- The ergonomic shape and soft rubber body make it easy to grip, and protect the remote control from knocks and drops.
- Direct access to smart TVs' Home, Netflix, Prime video and YouTube functions.
- Learn function: it can acquire signals from other remote controls. Ideal for controlling the volume function of sound-bars and home-audio systems connected to the TV.
- Full web support at [www.cme.it](http://www.cme.it) (code search software, key/function correspondence tables, image search, complete PDF instruction manual, video tutorials, frequently asked questions and more).

Product	Art. Code	Pcs x carton	Carton sizes (cm)	EAN code
All languages	806074	4	26,3 x 14,5 x 14	8006023315000

## GUMBODY PERSONAL 4+

### TÉLÉCOMMANDE DE REMPLACEMENT POUR TV PHILIPS

- Télécommande dédiée pour 1 téléviseur PHILIPS, elle remplace la télécommande d'origine infrarouge qui est en panne, cassée ou perdue.
- Déjà programmée pour les TV PHILIPS (aucun code de programmation n'est requis, cependant un simple réglage initial peut être demandé pour un fonctionnement optimal).
- Toutes les fonctions des télécommandes d'origine infrarouges sont disponibles. Grâce aux tableaux de correspondance sur le site [www.cme.it](http://www.cme.it), vous pouvez visualiser exactement quelles sont les touches attribuées aux fonctions d'origine.
- Sa forme ergonomique et son corps en caoutchouc souple facilitent la prise en main et protègent la télécommande des chocs et des chutes.
- Accès direct aux fonctions Home, Netflix, Prime video, YouTube de la Smart TV.
- Fonction d'apprentissage (LEARN) qui permet d'acquérir les signaux d'autres télécommandes infrarouges. Idéal pour contrôler, avec le téléviseur, la fonction de volume d'une barre de son ou d'un système audio.
- Support web complet à l'adresse [www.cme.it](http://www.cme.it) (tableaux de correspondance des touches/fonctions, recherche par l'image, manuel d'instructions complet, tutoriels vidéo, FAQ et autres).
- Assistance technique par mail en français.

### MANDO A DISTANCIA DE SOSTITUCCIÓN PARA TV PHILIPS

- Mando a distancia específico para 1 televisor marca PHILIPS, sustituye al mando a distancia original que no funciona, está roto o se ha perdido.
- Ya programado para PHILIPS TV (no se requiere un código de programación. Puede requerir una sencilla configuración inicial para funcionar correctamente).
- Todas las funciones de los mandos a distancia originales están disponibles. Gracias a las tablas disponibles en [www.cme.it](http://www.cme.it), es posible comprobar exactamente a cuales teclas corresponden las funciones originales deseadas.
- La forma ergonómica y el cuerpo de goma suave favorecen el agarre y protegen el mando a distancia de golpes y caídas.
- Acceso directo a las funciones Home, Netflix, Prime video, YouTube en los televisores Smart.
- Puede adquirir señales de otros mandos a distancia (función LEARN): ideal para controlar, junto con el televisor, también la función de volumen de las barras de sonido y de los sistemas de audio doméstico conectados a él.
- Soporte web específico en español en [www.cme.it](http://www.cme.it) (tablas de correspondencia de teclas / funciones, manual de uso completo, video guía de las funciones avanzadas).

### REPLACEMENT REMOTE CONTROL FOR PHILIPS TV

- Replacement remote control for 1 PHILIPS TV, it replaces the original TV remote control that does not work, is broken or lost.
- Already programmed for PHILIPS TV (no programming code required. May require a simple initial setting to function properly).
- All infrared functions of the original remote controls available. Thanks to the tables on [www.cme.it](http://www.cme.it), you can see exactly which buttons have the original functions you are looking for.
- The ergonomic shape and soft rubber body make it easy to grip, and protect the remote control from knocks and drops.
- Direct access to smart TVs' Home, Netflix, Prime video and YouTube functions.
- Learn function: it can acquire signals from other remote controls. Ideal for controlling the volume function of sound-bars and home-audio systems connected to the TV.
- Full web support at [www.cme.it](http://www.cme.it) (code search software, key/function correspondence tables, image search, complete PDF instruction manual, video tutorials, frequently asked questions and more).

Product	Art. Code	Pcs x carton	Carton sizes (cm)	EAN code
All languages	806075	4	26,3 x 14,5 x 14	8006023315680



READY TO USE

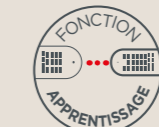

LEARNING FUNCTION



COMPLETE WEB SUPPORT





READY TO USE



LEARNING FUNCTION



COMPLETE WEB SUPPORT

## GUMBODY PERSONAL 5+

### TÉLÉCOMMANDE DE REMPLACEMENT POUR TV PANASONIC

- Télécommande dédiée pour 1 téléviseur PANASONIC, elle remplace la télécommande d'origine infrarouge qui est en panne, cassée ou perdue.
- Déjà programmée pour les TV PANASONIC (aucun code de programmation n'est requis, cependant un simple réglage initial peut être demandé pour un fonctionnement optimal).
- Toutes les fonctions des télécommandes d'origine infrarouges sont disponibles. Grâce aux tableaux de correspondance sur le site [www.cme.it](http://www.cme.it), vous pouvez visualiser exactement quelles sont les touches attribuées aux fonctions d'origine.
- Sa forme ergonomique et son corps en caoutchouc souple facilitent la prise en main et protègent la télécommande des chocs et des chutes.
- Accès direct aux fonctions Home, Netflix de la Smart TV.
- Fonction d'apprentissage (LEARN) qui permet d'acquies les signaux d'autres télécommandes infrarouges. Idéal pour contrôler, avec le téléviseur, la fonction de volume d'une barre de son ou d'un système audio.
- Support web complet à l'adresse [www.cme.it](http://www.cme.it) (tableaux de correspondance des touches/fonctions, recherche par l'image, manuel d'instructions complet, tutoriels vidéo, FAQ et autres).
- Assistance technique par mail en français.

### MANDO A DISTANCIA DE SOSTITUCCION PARA TV PANASONIC

- Mando a distancia específico para 1 televisor marca PANASONIC, sustituye al mando a distancia original que no funciona, está roto o se ha perdido.
- Ya programado para televisores PANASONIC (no requiere código de programación). Puede requerir una sencilla configuración inicial para funcionar correctamente.
- Todas las funciones de los mandos a distancia originales están disponibles. Gracias a las tablas disponibles en [www.cme.it](http://www.cme.it), es posible comprobar exactamente a cuales teclas corresponden las funciones originales deseadas.
- La forma ergonómica y el cuerpo de goma suave favorecen el agarre y protegen el mando a distancia de golpes y caídas.
- Acceso directo a las funciones Home, Netflix en los televisores Smart.
- Puede adquirir señales de otros mandos a distancia (función LEARN): ideal para controlar, junto con el televisor, también la función de volumen de las barras de sonido y de los sistemas de audio doméstico conectados a él.
- Soporte web específico en español en [www.cme.it](http://www.cme.it) (tablas de correspondencia de teclas / funciones, manual de uso completo, video guía de las funciones avanzadas).

### REPLACEMENT REMOTE CONTROL FOR PANASONIC TV

- Replacement remote control for 1 PANASONIC TV, it replaces the original TV remote control that does not work, is broken or lost.
- Already programmed for PANASONIC TV (no programming code required). May require a simple initial setting to function most properly).
- All infrared functions of the original remote controls available. Thanks to the tables on [www.cme.it](http://www.cme.it), you can see exactly which buttons have the original functions you are looking for.
- The ergonomic shape and soft rubber body make it easy to grip, and protect the remote control from knocks and drops.
- Direct access to smart TVs' Home, Netflix functions.
- Learn function: it can acquire signals from other remote controls. Ideal for controlling the volume function of sound-bars and home-audio systems connected to the TV.
- Full web support at [www.cme.it](http://www.cme.it) (code search software, key/function correspondence tables, image search, complete PDF instruction manual, video tutorials, frequently asked questions and more).

Product	Art. Code	Pcs x carton	Carton sizes (cm)	EAN code
All languages	806076	4	26,3 x 14,5 x 14	8006023315703

## GUMBODY PERSONAL 6+

### TÉLÉCOMMANDE DE REMPLACEMENT POUR TV MULTIMARQUE

- Télécommande dédiée pour 1 téléviseur de la marque : **AYA - HARROW - TECHNICAL - CLAYTON - EDENWOOD - TUCSON - WESTWOOD - LINETECH - ORMOND - TECHWOOD - WELLINGTON DIGIHOME - MANHATTAN - TELEFUNKEN - WALTHAM - WINDSOR**, elle remplace la télécommande d'origine infrarouge qui est en panne, cassée ou perdue.
- Déjà programmée pour ces TV (aucun code de programmation n'est requis, cependant un simple réglage initial peut être demandé pour un fonctionnement optimal).
- Toutes les fonctions des télécommandes d'origine infrarouges sont disponibles. Grâce aux tableaux de correspondance sur le site [www.cme.it](http://www.cme.it), vous pouvez visualiser exactement quelles sont les touches attribuées aux fonctions d'origine.
- Sa forme ergonomique et son corps en caoutchouc souple facilitent la prise en main et protègent la télécommande des chocs et des chutes.
- Accès direct aux fonctions Home, Netflix, Prime video, YouTube de la Smart TV.
- Fonction d'apprentissage (LEARN).
- Support web complet à l'adresse [www.cme.it](http://www.cme.it) (tableaux de correspondance des touches/ fonctions, recherche par l'image, manuel d'instructions complet, tutoriels vidéo, FAQ et autres).
- Assistance technique par mail en français.

### MANDO A DISTANCIA DE SOSTITUCCION PARA TV TELEFUNKEN

- Mando a distancia específico para 1 televisor marca TELEFUNKEN, sustituye al mando a distancia original que no funciona, está roto o se ha perdido.
- Ya programado para televisores TELEFUNKEN (no requiere código de programación). Puede requerir una sencilla configuración inicial para funcionar correctamente.
- Todas las funciones de los mandos a distancia originales están disponibles. Gracias a las tablas disponibles en [www.cme.it](http://www.cme.it), es posible comprobar exactamente a cuales teclas corresponden las funciones originales deseadas.
- La forma ergonómica y el cuerpo de goma suave favorecen el agarre y protegen el mando a distancia de golpes y caídas..
- Acceso directo a las funciones Home, Netflix, Prime video, YouTube en los televisores Smart.
- Puede adquirir señales de otros mandos a distancia (función LEARN): ideal para controlar, junto con el televisor, también la función de volumen de las barras de sonido y de los sistemas de audio doméstico conectados a él.
- Soporte web específico en español en [www.cme.it](http://www.cme.it) (tablas de correspondencia de teclas / funciones, manual de uso completo, video guía de las funciones avanzadas).

### REPLACEMENT REMOTE CONTROL FOR TELEFUNKEN TV

- Replacement remote control for 1 TELEFUNKEN TV, it replaces the original TV remote control that does not work, is broken or lost.
- Already programmed for TELEFUNKEN TV (no programming code required). May require a simple initial setting to function most properly).
- All infrared functions of the original remote controls available. Thanks to the tables on [www.cme.it](http://www.cme.it), you can see exactly which buttons have the original functions you are looking for.
- The ergonomic shape and soft rubber body make it easy to grip, and protect the remote control from knocks and drops.
- Direct access to smart TVs' Home, Netflix, Prime video and YouTube functions.
- Learn function: it can acquire signals from other remote controls. Ideal for controlling the volume function of sound-bars and home-audio systems connected to the TV.
- Full web support at [www.cme.it](http://www.cme.it) (code search software, key/function correspondence tables, image search, complete PDF instruction manual, video tutorials, frequently asked questions and more).

Product	Art. Code	Pcs x carton	Carton sizes (cm)	EAN code
Export (TELEFUNKEN)	806077 BA	4	26,3 x 14,5 x 14	8006023315727
France (Multimarque)	806077 BB	4	26,3 x 14,5 x 14	8006023315727



READY TO USE



LEARNING FUNCTION



COMPLETE WEB SUPPORT



READY TO USE



LEARNING FUNCTION



COMPLETE WEB SUPPORT

## GUMBODY PERSONAL 7+

### TÉLÉCOMMANDE DE REMPLACEMENT POUR TCL / THOMSON

- Télécommande dédiée pour 1 téléviseur TCL / THOMSON, elle remplace la télécommande d'origine infrarouge qui est en panne, cassée ou perdue.
- Déjà programmée pour les TV TCL/THOMSON (aucun code de programmation n'est requis, cependant un simple réglage initial peut être demandé pour un fonctionnement optimal).
- Toutes les fonctions des télécommandes d'origine infrarouges sont disponibles. Grâce aux tableaux de correspondance sur le site [www.cme.it](http://www.cme.it), vous pouvez visualiser exactement quelles sont les touches attribuées aux fonctions d'origine.
- Sa forme ergonomique et son corps en caoutchouc souple facilitent la prise en main et protègent la télécommande des chocs et des chutes.
- Accès direct aux fonctions Home, Netflix, Prime video de la Smart TV.
- Fonction d'apprentissage (LEARN) qui permet d'acquérir les signaux d'autres télécommandes infrarouges. Idéal pour contrôler, avec le téléviseur, la fonction de volume d'une barre de son et d'un système audio.
- Support web complet à l'adresse [www.cme.it](http://www.cme.it) (tableaux de correspondance des touches/fonctions, recherche par l'image, manuel d'instructions complet, tutoriels vidéo, FAQ et autres).
- Assistance technique par mail en français.

### MANDO A DISTANCIA DE SOSTITUCCIÓN PARA TV TCL / THOMSON

- Mando a distancia específico para 1 televisor marca TCL / THOMSON, sustituye al mando a distancia original que no funciona, está roto o se ha perdido.
- Ya programado para televisores TCL / THOMSON (no requiere código de programación). Puede requerir una sencilla configuración inicial para funcionar correctamente.
- Todas las funciones de los mandos a distancia originales están disponibles. Gracias a las tablas disponibles en [www.cme.it](http://www.cme.it), es posible comprobar exactamente a cuales teclas corresponden las funciones originales deseadas.
- La forma ergonómica y el cuerpo de goma suave favorecen el agarre y protegen el mando a distancia de golpes y caídas.
- Acceso directo a las funciones Home, Netflix, Prime video en los televisores Smart.
- Puede adquirir señales de otros mandos a distancia (función LEARN): ideal para controlar, junto con el televisor, también la función de volumen de las barras de sonido y de los sistemas de audio doméstico conectados a él.
- Soporte web específico en español en [www.cme.it](http://www.cme.it) (tablas de correspondencia de teclas / funciones, manual de uso completo, video guía de las funciones avanzadas).

### REPLACEMENT REMOTE CONTROL FOR TCL / THOMSON TV

- Replacement remote control for 1 TCL / THOMSON TV, it replaces the original TV remote control that does not work, is broken or lost.
- Already programmed for TCL/THOMSON TV (no programming code required. May require a simple initial setting to function most properly).
- All infrared functions of the original remote controls available. Thanks to the tables on [www.cme.it](http://www.cme.it), you can see exactly which buttons have the original functions you are looking for.
- The ergonomic shape and soft rubber body make it easy to grip, and protect the remote control from knocks and drops.
- Direct access to smart TVs' Home, Netflix, Prime video functions.
- Learn function: it can acquire signals from other remote controls. Ideal for controlling the volume function of sound-bars and home-audio systems connected to the TV.
- Full web support at [www.cme.it](http://www.cme.it) (code search software, key/function correspondence tables, image search, complete PDF instruction manual, video tutorials, frequently asked questions and more).

Product	Art. Code	Pcs x carton	Carton sizes (cm)	EAN code
All languages	806078	4	26,3 x 14,5 x 14	8006023315758

	Gumbody Personal 1+	Gumbody Personal 2+	Gumbody Personal 3+	Gumbody Personal 4+	Gumbody Personal 5+	Gumbody Personal 6+	Gumbody Personal 7+
Pour les téléviseurs numériques de la marque indiquée (toutes fonctions)	SAMSUNG	LG	SONY	PHILIPS	PANASONIC	MULTIMARQUE	TCL / THOMSON
Pour le Home Cinéma ou la barre de son (via la fonction Learn)	•	•	•	•	•	•	•
Prête à l'emploi, aucune programmation requise	•	•					
Déjà programmée, aucun code de programmation n'est requis			•	•	•	•	•
Corps en caoutchouc antichoc et antidérapant	•	•	•	•	•	•	•
Toutes les fonctions d'origine infrarouges disponibles	•	•	•	•	•	•	•
Fonction d'apprentissage (Learn)	•	•	•	•	•	•	•
Tableaux de correspondance des touches/fonctions disponibles en ligne	•	•	•	•	•	•	•
Support web en français sur <a href="http://www.cme.it">www.cme.it</a>	•	•	•	•	•	•	•
Led de confirmation de la transmission du signal	•	•	•	•	•	•	•
Idéal pour les téléviseurs Smart	•	•	•	•	•	•	•
Diode d'émission IR haute puissance	•	•	•	•	•	•	•
Protection contre l'inversion des piles	•	•	•	•	•	•	•
Signal de pile faible	•	•	•	•	•	•	•
Fonctionne avec 2 piles ALCALINES 1,5V AAA/LR03 (non incluses)	•	•	•	•	•	•	•



	Gumbody Personal 1+	Gumbody Personal 2+	Gumbody Personal 3+	Gumbody Personal 4+	Gumbody Personal 5+	Gumbody Personal 6+	Gumbody Personal 7+
Para televisores digitales de la marca indicada (todas las funciones)	SAMSUNG	LG	SONY	PHILIPS	PANASONIC	TELEFUNKEN	TCL / THOMSON
Para Home Theater o Barra de sonido (mediante función Learn)	•	•	•	•	•	•	•
Listo para el uso, no requiere programación	•	•					
Ya programado, no requiere códigos			•	•	•	•	•
Cuerpo de goma antigolpes y antideslizante	•	•	•	•	•	•	•
Todas las funciones originales infrarrojas están disponibles	•	•	•	•	•	•	•
Función de Aprendizaje (Learn)	•	•	•	•	•	•	•
Tablas de correspondencia de las teclas / funciones disponibles online	•	•	•	•	•	•	•
Soporte web en su idioma en <a href="http://www.cme.it">www.cme.it</a>	•	•	•	•	•	•	•
Led de confirmación de transmisión de la señal	•	•	•	•	•	•	•
ideal para televisores Smart	•	•	•	•	•	•	•
Diodo de emisión IR de alta potencia	•	•	•	•	•	•	•
Protección contra la polaridad inversa	•	•	•	•	•	•	•
Señal de batería baja	•	•	•	•	•	•	•
Funciona con 2 pilas ALCALINAS 1,5V tipo AAA/LR03 (no incluidas)	•	•	•	•	•	•	•



	Gumbody Personal 1+	Gumbody Personal 2+	Gumbody Personal 3+	Gumbody Personal 4+	Gumbody Personal 5+	Gumbody Personal 6+	Gumbody Personal 7+
For digital TVs of the brand indicated (all functions)	SAMSUNG	LG	SONY	PHILIPS	PANASONIC	TELEFUNKEN	TCL / THOMSON
For Home Theater or Soundbar (using Learn function)	•	•	•	•	•	•	•
Ready to use, no programming required	•	•					
Already programmed, no need to enter code			•	•	•	•	•
Shockproof, non-slip rubber body	•	•	•	•	•	•	•
All original infrared functions available	•	•	•	•	•	•	•
LEARN function	•	•	•	•	•	•	•
Table with correspondence of buttons/functions available online	•	•	•	•	•	•	•
Complete web support in English at <a href="http://www.cme.it">www.cme.it</a>	•	•	•	•	•	•	•
LED confirming signal transmission	•	•	•	•	•	•	•
Ideal for Smart TVs	•	•	•	•	•	•	•
High-power IR emitter diode	•	•	•	•	•	•	•
Reverse battery protection	•	•	•	•	•	•	•
Battery running down signal	•	•	•	•	•	•	•
Works with two AAA/LR03 1.5V ALKALINE batteries (not supplied)	•	•	•	•	•	•	•



READY TO USE



COMPLETE WEB SUPPORT

## TLC01+

### TÉLÉCOMMANDE DE REMPLACEMENT POUR TV SAMSUNG

- Télécommande de remplacement pour 1 TV SAMSUNG avec tuner TNT intégré.
- Aucune programmation n'est nécessaire. Il suffit juste d'insérer les piles et la télécommande est prête à être utilisée.
- Toutes les fonctions des télécommandes d'origine infrarouges sont disponibles. Grâce aux tableaux de correspondance sur le site [www.cme.it](http://www.cme.it), vous pouvez visualiser exactement quelles sont les touches attribuées aux fonctions d'origine.
- Clavier complet (50 touches), les fonctions secondaires sont accessibles via la touche
- Accès direct aux fonctions Home, Netflix, Prime video, YouTube de la Smart TV.
- Support web complet à l'adresse [www.cme.it](http://www.cme.it) (tableaux de correspondance des touches/fonctions, recherche par l'image, manuel d'instructions complet, tutoriels vidéo, FAQ et autres).
- Assistance technique par mail en français.

### MANDO A DISTANCIA DE SOSTITUCCIÓN PARA TV SAMSUNG

- Mando a distancia de sustitución para tv digital SAMSUNG.
- No necesita ninguna programación.
- Todas las funciones de los mandos a distancia originales están disponibles. Gracias a las tablas disponibles en [www.cme.it](http://www.cme.it), es posible comprobar exactamente a cuales teclas corresponden las funciones originales deseadas
- Es suficiente introducir las pilas y esta listo para ser utilizado.
- Teclado completo (50 teclas). Otras funciones infrarrojas originales disponibles con la tecla
- Acceso directo a las funciones Home, Netflix, Prime video, YouTube en los televisores Smart.
- Soporte web específico en español en [www.cme.it](http://www.cme.it) (tablas de correspondencia de teclas / funciones, manual de uso completo, videoguía de las funciones avanzadas).

### REPLACEMENT REMOTE CONTROL FOR SAMSUNG TV

- Replacement remote control for SAMSUNG digital TVs.
- No programming required.
- All infrared functions of the original remote controls available. Thanks to the tables on [www.cme.it](http://www.cme.it), you can see exactly which buttons have the original functions you are looking for.
- Complete keypad (50 buttons), further functions can be accessed with the button
- Direct access to smart TVs' Home, Netflix Prime Video and YouTube functions.
- Full web support in English at [www.cme.it](http://www.cme.it) (code search software, key/function correspondence tables, image search, complete PDF instruction manual, video tutorials, frequently asked questions and more).

Product	Art. Code	Pcs x carton	Carton sizes (cm)	EAN code
France + Export	808015 BA	6	21,3 x 18,5 x 14	8006023315840

## TLC02+

### TÉLÉCOMMANDE DE REMPLACEMENT POUR TV LG

- Télécommande de remplacement pour 1 TV LG avec tuner TNT intégré.
- Aucune programmation n'est nécessaire. Il suffit juste d'insérer les piles et la télécommande est prête à être utilisée.
- Toutes les fonctions des télécommandes d'origine infrarouges sont disponibles. Grâce aux tableaux de correspondance sur le site [www.cme.it](http://www.cme.it), vous pouvez visualiser exactement quelles sont les touches attribuées aux fonctions d'origine.
- Clavier complet (50 touches), les fonctions secondaires sont accessibles via la touche
- Accès direct aux fonctions Home, Netflix, Prime video, YouTube de la Smart TV.
- Support web complet à l'adresse [www.cme.it](http://www.cme.it) (tableaux de correspondance des touches/fonctions, recherche par l'image, manuel d'instructions complet, tutoriels vidéo, FAQ et autres).
- Assistance technique par mail en français.

### MANDO A DISTANCIA DE SOSTITUCCIÓN PARA TV LG

- Mando a distancia de sustitución para tv digital LG.
- No necesita ninguna programación.
- Todas las funciones de los mandos a distancia originales están disponibles. Gracias a las tablas disponibles en [www.cme.it](http://www.cme.it), es posible comprobar exactamente a cuales teclas corresponden las funciones originales deseadas
- Es suficiente introducir las pilas y esta listo para ser utilizado.
- Teclado completo (50 teclas). Otras funciones infrarrojas originales disponibles con la tecla
- Acceso directo a las funciones Home, Netflix, Prime video, YouTube en los televisores Smart.
- Soporte web específico en español en [www.cme.it](http://www.cme.it) (tablas de correspondencia de teclas / funciones, manual de uso completo, videoguía de las funciones avanzadas).

Product	Art. Code	Pcs x carton	Carton sizes (cm)	EAN code
France + Export	808016 BA	6	21,3 x 18,5 x 14	8006023315895

### REPLACEMENT REMOTE CONTROL FOR LG TV

- Replacement remote control for LG digital TVs.
- No programming required.
- All infrared functions of the original remote controls available. Thanks to the tables on [www.cme.it](http://www.cme.it), you can see exactly which buttons have the original functions you are looking for.
- Complete keypad (50 buttons), further functions can be accessed with the button
- Direct access to smart TVs' Home, Netflix Prime Video and YouTube functions.
- Full web support in English at [www.cme.it](http://www.cme.it) (code search software, key/function correspondence tables, image search, complete PDF instruction manual, video tutorials, frequently asked questions and more).



READY TO USE



COMPLETE WEB SUPPORT





READY TO USE



COMPLETE WEB SUPPORT

## TLC03+

### TÉLÉCOMMANDE DE REMPLACEMENT POUR TV SONY

- Télécommande de remplacement pour 1 TV SONY avec tuner TNT intégré.
- Déjà programmée, ne nécessite pas la saisie d'un code de programmation ; cependant un simple réglage initial peut être demandé pour un fonctionnement optimal.
- Toutes les fonctions des télécommandes d'origine infrarouges sont disponibles. Grâce aux tableaux de correspondance sur le site [www.cme.it](http://www.cme.it), vous pouvez visualiser exactement quelles sont les touches attribuées aux fonctions d'origine.
- Clavier complet (50 touches), les fonctions secondaires sont accessibles via la touche .
- Accès direct aux fonctions Home, Netflix, Prime video, YouTube de la Smart TV.
- Support web complet à l'adresse [www.cme.it](http://www.cme.it) (tableaux de correspondance des touches/fonctions, recherche par l'image, manuel d'instructions complet, tutoriels vidéo, FAQ et autres).
- Assistance technique par mail en français.

### MANDO A DISTANCIA DE SOSTITUCCIÓN PARA TV SONY

- Mando a distancia de sustitución para tv digital SONY.
- Ya programado para los televisores SONY (no requiere código de programación; puede requerir un simple ajuste inicial para funcionar de manera óptima).
- Todas las funciones de los mandos a distancia originales están disponibles. Gracias a las tablas disponibles en [www.cme.it](http://www.cme.it), es posible comprobar exactamente a cuales teclas corresponden las funciones originales deseadas.
- Teclado completo (50 teclas). Otras funciones infrarrojas originales disponibles con la tecla .
- Acceso directo a las funciones Home, Netflix, Prime video, YouTube en los televisores Smart.
- Soporte web específico en español en [www.cme.it](http://www.cme.it) (tablas de correspondencia de teclas / funciones, manual de uso completo, videoguía de las funciones avanzadas).

### REPLACEMENT REMOTE CONTROL FOR SONY TV

- Replacement remote control for SONY digital TVs
- Already programmed for SONY TV (no programming code required; may require a simple initial setting to operate most properly).
- All infrared functions of the original remote controls available. Thanks to the tables on [www.cme.it](http://www.cme.it), you can see exactly which buttons have the original functions you are looking for.
- Complete keypad (50 buttons), further functions can be accessed with the button .
- Direct access to smart TVs' Home, Netflix Prime Video and YouTube functions.
- Full web support in English at [www.cme.it](http://www.cme.it) (code search software, key/function correspondence tables, image search, complete PDF instruction manual, video tutorials, frequently asked questions and more).

Product	Art. Code	Pcs x carton	Carton sizes (cm)	EAN code
France + Export	808017 BA	6	21,3 x 18,5 x 14	8006023315918

## TLC04+

### TÉLÉCOMMANDE DE REMPLACEMENT POUR TV PHILIPS

- Télécommande de remplacement pour 1 TV PHILIPS avec tuner TNT intégré.
- Déjà programmée, ne nécessite pas la saisie d'un code de programmation ; cependant un simple réglage initial peut être demandé pour un fonctionnement optimal.
- Toutes les fonctions des télécommandes d'origine infrarouges sont disponibles. Grâce aux tableaux de correspondance sur le site [www.cme.it](http://www.cme.it), vous pouvez visualiser exactement quelles sont les touches attribuées aux fonctions d'origine.
- Clavier complet (50 touches), les fonctions secondaires sont accessibles via la touche .
- Accès direct aux fonctions Home, Netflix, Prime video, YouTube de la Smart TV.
- Support web complet à l'adresse [www.cme.it](http://www.cme.it) (tableaux de correspondance des touches/fonctions, recherche par l'image, manuel d'instructions complet, tutoriels vidéo, FAQ et autres).
- Assistance technique par mail en français.

### MANDO A DISTANCIA DE SOSTITUCCIÓN PARA TV PHILIPS

- Mando a distancia de sustitución para tv digital PHILIPS.
- Ya programado para los televisores PHILIPS (no requiere código de programación; puede requerir un simple ajuste inicial para funcionar de manera óptima).
- Todas las funciones de los mandos a distancia originales están disponibles. Gracias a las tablas disponibles en [www.cme.it](http://www.cme.it), es posible comprobar exactamente a cuales teclas corresponden las funciones originales deseadas.
- Teclado completo (50 teclas). Otras funciones infrarrojas originales disponibles con la tecla .
- Acceso directo a las funciones Home, Netflix, Prime video, YouTube en los televisores Smart.
- Soporte web específico en español en [www.cme.it](http://www.cme.it) (tablas de correspondencia de teclas / funciones, manual de uso completo, videoguía de las funciones avanzadas).

### REPLACEMENT REMOTE CONTROL FOR PHILIPS TV

- Replacement remote control for PHILIPS digital TVs
- Already programmed for PHILIPS TV (no programming code required; may require a simple initial setting to operate most properly).
- All infrared functions of the original remote controls available. Thanks to the tables on [www.cme.it](http://www.cme.it), you can see exactly which buttons have the original functions you are looking for.
- Complete keypad (50 buttons), further functions can be accessed with the button .
- Direct access to smart TVs' Home, Netflix Prime Video and YouTube functions.
- Full web support in English at [www.cme.it](http://www.cme.it) (code search software, key/function correspondence tables, image search, complete PDF instruction manual, video tutorials, frequently asked questions and more).

Product	Art. Code	Pcs x carton	Carton sizes (cm)	EAN code
France + Export	808018 BA	6	21,3 x 18,5 x 14	8006023315932



READY TO USE



COMPLETE WEB SUPPORT





READY TO USE

COMPLETE  
WEB SUPPORT

## TLC05+

### TÉLÉCOMMANDE DE REMPLACEMENT POUR TV TCL/THOMSON

- Télécommande de remplacement pour 1 TV TCL/THOMSON avec tuner TNT intégré.
- Déjà programmée, ne nécessite pas la saisie d'un code de programmation ; cependant un simple réglage initial peut être demandé pour un fonctionnement optimal.
- Toutes les fonctions des télécommandes d'origine infrarouges sont disponibles. Grâce aux tableaux de correspondance sur le site [www.cme.it](http://www.cme.it), vous pouvez visualiser exactement quelles sont les touches attribuées aux fonctions d'origine.
- Clavier complet (50 touches), les fonctions secondaires sont accessibles via la touche .
- Accès direct aux fonctions Home, Netflix, Prime video, YouTube de la Smart TV.
- Support web complet à l'adresse [www.cme.it](http://www.cme.it) (tableaux de correspondance des touches/fonctions, recherche par l'image, manuel d'instructions complet, tutoriels vidéo, FAQ et autres).
- Assistance technique par mail en français.

### MANDO A DISTANCIA DE SOSTITUCCIÓN PARA TV TCL/THOMSON

- Mando a distancia de sustitución para tv digital TCL/THOMSON.
- Ya programado para los televisores TCL/THOMSON (no requiere código de programación; puede requerir un simple ajuste inicial para funcionar de manera óptima).
- Todas las funciones de los mandos a distancia originales están disponibles. Gracias a las tablas disponibles en [www.cme.it](http://www.cme.it), es posible comprobar exactamente a cuales teclas corresponden las funciones originales deseadas.
- Teclado completo (50 teclas). Otras funciones infrarrojas originales disponibles con la tecla .
- Acceso directo a las funciones Home, Netflix, Prime video, YouTube en los televisores Smart.
- Soporte web específico en español en [www.cme.it](http://www.cme.it) (tablas de correspondencia de teclas / funciones, manual de uso completo, videoguía de las funciones avanzadas).

### REPLACEMENT REMOTE CONTROL FOR TCL/THOMSON TV

- Replacement remote control for TCL/THOMSON digital TVs
- Already programmed for TCL/THOMSON TV (no programming code required; may require a simple initial setting to operate most properly).
- All infrared functions of the original remote controls available. Thanks to the tables on [www.cme.it](http://www.cme.it), you can see exactly which buttons have the original functions you are looking for.
- Complete keypad (50 buttons), further functions can be accessed with the button .
- Direct access to smart TVs' Home, Netflix Prime Video and YouTube functions.
- Full web support in English at [www.cme.it](http://www.cme.it) (code search software, key/function correspondence tables, image search, complete PDF instruction manual, video tutorials, frequently asked questions and more).

Product	Art. Code	Pcs x carton	Carton sizes (cm)	EAN code
France + Export	808019 BA	6	21,3 x 18,5 x 14	8006023315956

## TLC06+

### TÉLÉCOMMANDE DE REMPLACEMENT POUR TV

- Télécommande de remplacement pour 1 TV avec tuner TNT intégré des marques indiquées ci-dessous (\*). Elle remplace la télécommande d'origine infrarouge en panne, perdue ou cassée.
- Déjà programmée, ne nécessite pas la saisie d'un code de programmation ; cependant un simple réglage initial peut être demandé pour un fonctionnement optimal.
- Toutes les fonctions d'origine infrarouges disponibles. Clavier complet (50 touches), les fonctions secondaires sont accessibles via la touche .
- Accès direct aux fonctions Home, Netflix, Prime video, YouTube de la Smart TV.
- Support web complet à l'adresse [www.cme.it](http://www.cme.it) (tableaux de correspondance des touches/fonctions, recherche par l'image, manuel d'instructions complet, tutoriels vidéo, FAQ et autres).
- Assistance technique par mail en français.

- (\*) AYA • CLAYTON • DIGIHOME • EDENWOOD • HARROW • LINETECH  
 • MANHATTAN • ORMOND • TECHNICAL • TECHWOOD • TELEFUNKEN  
 • TUCSON • WALTHAM • WELLINGTON • WESTWOOD • WINDSOR



READY TO USE

COMPLETE  
WEB SUPPORT

Product	Art. Code	Pcs x carton	Carton sizes (cm)	EAN code
France	808027 BA	6	21,3 x 18,5 x 14	8006023315970



READY TO USE



COMPLETE WEB SUPPORT

## TLC09+

### TÉLÉCOMMANDE DE REMPLACEMENT POUR TV HISENSE

- Télécommande de remplacement pour 1 TV HISENSE avec tuner TNT intégré.
- Déjà programmée, ne nécessite pas la saisie d'un code de programmation ; cependant un simple réglage initial peut être demandé pour un fonctionnement optimal.
- Toutes les fonctions des télécommandes d'origine infrarouges sont disponibles. Grâce aux tableaux de correspondance sur le site [www.cme.it](http://www.cme.it), vous pouvez visualiser exactement quelles sont les touches attribuées aux fonctions d'origine.
- Clavier complet (50 touches), les fonctions secondaires sont accessibles via la touche
- Accès direct aux fonctions Home, Netflix, Prime video, YouTube de la Smart TV.
- Support web complet à l'adresse [www.cme.it](http://www.cme.it) (tableaux de correspondance des touches/fonctions, recherche par l'image, manuel d'instructions complet, tutoriels vidéo, FAQ et autres).
- Assistance technique par mail en français.

### MANDO A DISTANCIA DE SOSTITUCCIÓN PARA TV HISENSE

- Mando a distancia de sustitución para tv digital HISENSE.
- Ya programado para los televisores HISENSE (no requiere código de programación; puede requerir un simple ajuste inicial para funcionar de manera óptima).
- Todas las funciones de los mandos a distancia originales están disponibles. Gracias a las tablas disponibles en [www.cme.it](http://www.cme.it), es posible comprobar exactamente a cuales teclas corresponden las funciones originales deseadas.
- Teclado completo (50 teclas). Otras funciones infrarrojas originales disponibles con la tecla
- Acceso directo a las funciones Home, Netflix, Prime video, YouTube en los televisores Smart.
- Soporte web específico en español en [www.cme.it](http://www.cme.it) (tablas de correspondencia de teclas / funciones, manual de uso completo, videoguía de las funciones avanzadas).

### REPLACEMENT REMOTE CONTROL FOR HISENSE TV

- Replacement remote control for HISENSE digital TVs
- Already programmed for HISENSE TV (no programming code required; may require a simple initial setting to operate most properly).
- All infrared functions of the original remote controls available. Thanks to the tables on [www.cme.it](http://www.cme.it), you can see exactly which buttons have the original functions you are looking for.
- Complete keypad (50 buttons), further functions can be accessed with the button
- Direct access to smart TVs' Home, Netflix Prime Video and YouTube functions.
- Full web support in English at [www.cme.it](http://www.cme.it) (code search software, key/function correspondence tables, image search, complete PDF instruction manual, video tutorials, frequently asked questions and more).

Product	Art. Code	Pcs x carton	Carton sizes (cm)	EAN code
France + Export	808013 BA	6	21,3 x 18,5 x 14	8006023311187

	TLC01+	TLC02+	TLC03+	TLC04+	TLC05+	TLC06+	TLC09+
Pour les téléviseurs numériques de la marque indiquée	SAMSUNG	LG	SONY	PHILIPS	TCL / THOMSON	MULTIMARQUE	HISENSE
Prête à l'emploi, aucune programmation requise	•	•					
Déjà programmée, aucun code de programmation n'est requis			•	•	•	•	•
Toutes les fonctions d'origine infrarouges disponibles	•	•	•	•	•	•	•
Tableaux de correspondance des touches/fonctions disponibles en ligne	•	•	•	•	•	•	•
Support web en français sur <a href="http://www.cme.it">www.cme.it</a>	•	•	•	•	•	•	•
LED de confirmation de la transmission du signal	•	•	•	•	•	•	•
Diode d'émission IR forte puissance	•	•	•	•	•	•	•
Protection contre l'inversion des piles	•	•	•	•	•	•	•
Signal de pile faible	•	•	•	•	•	•	•
Fonctionne avec 2 piles ALCALINES 1,5V AAA/LR03 (non incluses)	•	•	•	•	•	•	•
Idéal pour les téléviseurs Smart	•	•	•	•	•	•	•



	TLC01+	TLC02+	TLC03+	TLC04+	TLC05+	TLC09+
Para televisores digitales de la marca ...	SAMSUNG	LG	SONY	PHILIPS	TCL / THOMSON	HISENSE
Listo para usar, no requiere programación	•	•				
Ya programado, no requiere códigos			•	•	•	•
Todas las funciones originales infrarrojas están disponibles	•	•	•	•	•	•
Tablas de correspondencia de las teclas / funciones disponibles online	•	•	•	•	•	•
Soporte web en su idioma en <a href="http://www.cme.it">www.cme.it</a>	•	•	•	•	•	•
Led de confirmación de transmisión de la señal	•	•	•	•	•	•
Diodo de emisión IR de alta potencia	•	•	•	•	•	•
Protección contra la polaridad inversa	•	•	•	•	•	•
Señal de batería a punto de agotarse	•	•	•	•	•	•
Funciona con 2 pilas ALCALINAS 1,5V tipo AAA/LR03 (no incluidas)	•	•	•	•	•	•
Ideal para televisores Smart	•	•	•	•	•	•



	TLC01+	TLC02+	TLC03+	TLC04+	TLC05+	TLC09+
For digital TVs of the brand indicated	SAMSUNG	LG	SONY	PHILIPS	TCL / THOMSON	HISENSE
Ready to use, no programming required	•	•				
Already programmed, no need to enter code			•	•	•	•
All original infrared functions available	•	•	•	•	•	•
Table with correspondence of buttons/functions available online	•	•	•	•	•	•
Complete web support in English at <a href="http://www.cme.it">www.cme.it</a>	•	•	•	•	•	•
LED confirming signal transmission	•	•	•	•	•	•
High-power IR emitter diode	•	•	•	•	•	•
Reverse battery protection	•	•	•	•	•	•
Battery running down signal	•	•	•	•	•	•
Works with two AAA/LR03 1.5V ALKALINE batteries (not supplied)	•	•	•	•	•	•
Ideal for Smart TVs	•	•	•	•	•	•

UPGRADABLE  
VIA WEBLEARNING  
FUNCTIONCOMPLETE  
WEB SUPPORT

## ALGO 2+

### TÉLÉCOMMANDE DE REMPLACEMENT POUR TÉLÉVISEURS ET AUTRES APPAREILS AUDIO-VIDÉO

- Télécommande de remplacement permettant de piloter jusqu'à 2 types d'appareils différents :  
TV - Décodeurs externes numériques terrestre et satellite  
- TV Box ADSL/Fibre - Lecteurs DVD (Blu-Ray compris), barres de son et d'autres appareils audio-vidéo.
- Toutes les fonctions d'origine infrarouges sont directement accessibles (les fonctions secondaires sont accessibles via la touche spéciale **◆◆**).
- 2 programmations possibles : par saisie directe du code (accès uniquement aux fonctions de base d'un TV ou d'un décodeur TNT ou SAT) ou via le câble audio-store pour le reste des appareils (accès à toutes les fonctions de tous types d'appareils compatibles), en se connectant au site web [www.cme.it](http://www.cme.it)
- Elle est en mesure d'acquérir des signaux d'autres télécommandes infrarouge (fonction LEARN) : idéale pour contrôler d'autres dispositifs (ex. barre de son) et d'ajouter de nouvelles fonctions.
- Support web complet à l'adresse [www.cme.it](http://www.cme.it) (logiciel de recherche de codes, tableaux de correspondance des touches/fonctions, recherche par l'image, manuel d'instructions complet, tutoriels vidéo, FAQ et autres).

### MANDO A DISTANCIA DE REPUESTO PARA TELEVISORES Y OTROS DISPOSITIVOS AV

- Mando a distancia de repuesto para Televisores y otros dispositivos AV, puede agrupar hasta 2 mandos a distancia en 1.
- Compatible con los siguientes tipos de dispositivos: Televisores, Decodificadores externos (digitales terrestres y satelitales), Blu Ray / DVD, Barra de sonido, sistemas de Home Theater y otros dispositivos AV.
- Todas las funciones infrarrojas originales directamente accesibles (las funciones adicionales, no indicadas en el teclado, son accesibles con la tecla especial **◆◆**).
- Se programa solo a través de un cable especial suministrado por separado (accediendo al sitio web [www.cme.it](http://www.cme.it)).
- Puede adquirir señales de otros mandos a distancia (función LEARN): ideal para controlar, junto con el televisor, también la función de volumen de las barras de sonido y de los sistemas de audio doméstico conectados a él.
- Soporte web completo en español en [www.cme.it](http://www.cme.it) (software de búsqueda de código, tablas de correspondencia de teclas / funciones, búsqueda de imágenes, manual de instrucciones, videoguía y más).

### REPLACEMENT REMOTE CONTROL FOR TVS AND OTHER AV APPLIANCES

- Replacement remote control for TV and other AV equipment, can combine up to 2 remote controls in 1.
- Compatible with the following types of equipment: TVs (including Smart TVs), external decoders (digital terrestrial and satellite), Blu Ray / DVD, sound bars, home theatre systems and other AV equipment.
- All original infrared functions directly accessible (further functions, not indicated on the keypad, are accessible via the special key **◆◆**).
- Can only be programmed using a special cable supplied separately (by connecting to the [www.cme.it](http://www.cme.it) website).
- Learning function (LEARN) and other advanced features.
- Full web support at [www.cme.it](http://www.cme.it) (code search software, key/function correspondence tables, image search, complete PDF instruction manual, video tutorials, frequently asked questions and more).

Product	Art. Code	Pcs x carton	Carton sizes (cm)	EAN code
France	868006 BA	4	23,3 x 13,7 x 12,1	8006023316632
Export	868005 BA	8	23,3 x 13,7 x 12,1	8006023316618

Nombre de dispositifs contrôlables	2
TV	•
Décodeur numérique terrestre	•
Décodeurs satellites	•
Blu-ray / DVD	•
TV Box, boîtes multimédia	•
Home Cinema, Barre de son et autres	•
Programmation via le web (à partir d'un Smartphone ou d'un PC ou d'une tablette)	•
Toutes les fonctions infrarouges d'origine sont directement accessibles	•
Tableaux de correspondance des touches / fonctions disponibles en ligne	•
Corps en caoutchouc antichoc et antidérapant	•
Support web complet sur <a href="http://www.cme.it">www.cme.it</a>	•
Fonction d'apprentissage (LEARN)	•
LED de confirmation de la transmission du signal	•
Ne perd pas le paramétrage du code	•
Affichage des codes	•
Diode d'émission IR de forte puissance	•
Protection contre l'inversion de la batterie	•
Signal de batterie faible	•
Fonctionne avec 2 piles ALCALINES 1,5V de type AAA/LR03 (non incluses)	•

ALGO 2+



	ALGO 2+
Nombre de dispositifs contrôlables	2
TV	•
Décodeur numérique terrestre	•
Décodeurs satellites	•
Blu-ray / DVD	•
TV Box, boîtes multimédia	•
Home Cinema, Barre de son et autres	•
Programmation via le web (à partir d'un Smartphone ou d'un PC ou d'une tablette)	•
Toutes les fonctions infrarouges d'origine sont directement accessibles	•
Tableaux de correspondance des touches / fonctions disponibles en ligne	•
Corps en caoutchouc antichoc et antidérapant	•
Support web complet sur <a href="http://www.cme.it">www.cme.it</a>	•
Fonction d'apprentissage (LEARN)	•
LED de confirmation de la transmission du signal	•
Ne perd pas le paramétrage du code	•
Affichage des codes	•
Diode d'émission IR de forte puissance	•
Protection contre l'inversion de la batterie	•
Signal de batterie faible	•
Fonctionne avec 2 piles ALCALINES 1,5V de type AAA/LR03 (non incluses)	•



	ALGO 2+
Número de dispositivos controlables	2
Televisores	•
Decodificadores TDT	•
Decodificadores Satelitales	•
Bluray / DVD	•
TV Box, box multimedia	•
Home theater, Barras de sonido y otros dispositivos de audio	•
Se programa exclusivamente vía web (de Smartphone o PC o Tablet)	•
Se puede acceder directamente a todas las funciones originales	•
Tablas de correspondencia de las teclas / funciones disponibles online	•
Cuerpo de goma antigolpes y antideslizante	•
Soporte web en su idioma en <a href="http://www.cme.it">www.cme.it</a>	•
Función de Aprendizaje (LEARN)	•
Led de confirmación de transmisión de la señal	•
No pierde la configuración de los códigos	•
Visualización de códigos configurados	•
Diodo de emisión IR de alta potencia	•
Protección co contra la polaridad inversa	•
Señal de batería baja	•
Funciona con 2 pilas ALCALINAS 1,5V tipo AAA/LR03 (no incluidas)	•



## AC100 PLUS

### TÉLÉCOMMANDE UNIVERSELLE POUR CLIMATISEURS À USAGE DOMESTIQUE

- Fonctionne avec 99 % des marques en circulation (non compatible avec les modèles gainés, portables ou encastrables).
- Toutes les fonctions principales sont couvertes.
- Grand écran rétro-éclairé, vous pouvez l'utiliser dans l'obscurité.
- Fonction de torche LED.
- Horloge et minuterie de marche/arrêt.
- Réglages rapides de refroidissement / chauffage.
- Mémoire permanente du code programmé.
- Base de données des codes étendus.

### MANDO A DISTANCIA UNIVERSAL PARA ACONDICIONADORES DE AIRE DE USO DOMÉSTICO

- Funciona con el 99% de las marcas comercializadas (no es compatible con los modelos enfundados, portátiles o empotrados).
- Incluye todas las funciones principales.
- Écran de grandes dimensions rétro-éclairé / visible aussi dans l'obscurité.
- Fonction LED torche.
- Reloj y timer interno encendido / apagado.
- Ajustes rápidos refrigeración / calefacción.
- Memoria permanente del código programado.
- Base de datos de códigos ampliada.

### UNIVERSAL REMOTE CONTROL FOR DOMESTIC AIR CONDITIONERS.

- Works with 99% of the brands in circulation (not compatible with ducted, portable or built-in models).
- All main functions covered.
- Large backlit screen / can be seen even in the dark.
- LED torch function.
- Clock and on/off timer.
- Fast cooling / heating settings.
- Permanent memory of the programmed code.
- Extended code database .

Product	Art. Code	Pcs x carton	Carton sizes (cm)	EAN code
All languages	802101	6	20,5 x 12 x 26	8006023257287

	ACT100 PLUS
N. appareils contrôlables	1
Climatiseurs / pompes à chaleur pour intérieur	•
Fonctionne avec 99 % des marques en circulation	•
Sélecteur fonctions (MODE) : Auto / froid / humidificateur / ventilateur /chaud	•
Réglage débit d'air automatique (SWING)	•
Réglage débit d'air manuel (VANE)	•
Réglage ventilateur à 3 vitesses (FAN)	•
Écran de grandes dimensions rétro-éclairé / visible aussi dans l'obscurité	•
Fonction LED torche	•
Horloge (réglage heure)	•
Timer allumage et extinction	•
Touches chauffage et refroidissement rapide (i.heat et i.cool)	•
Guide de programmation sur <a href="http://www.meliconi.fr">www.meliconi.fr</a>	•
2 piles AAA 1,5 V (Non incluses)	•
Mémoire permanente du code programmé	•
Garantie 2 ans	•



ACT100 PLUS

N.º de aparatos controlables	1
Acondicionadores/bombas de calor para interior	•
Funciona con el 99% de las marcas comercializadas	•
Selector de funciones (MODE): Auto/frío/humidificador/ventilador/calor	•
Ajuste automático del flujo de aire (SWING)	•
Ajuste manual del flujo de aire (VANE)	•
Ajuste del ventilador de 3 velocidades (FAN)	•
Gran pantalla retroiluminada / se ve también en la oscuridad	•
Función de linterna led	•
Reloj (ajuste de la hora)	•
Temporizador de encendido y apagado	•
Teclas de calentamiento y enfriamiento rápido (i.heat e i.cool)	•
Guía de programación su <a href="http://www.meliconi.com">www.meliconi.com</a>	•
2 Pilas pequeñas 1,5V (no incluidas)	•
Memoria permanente del código programado	•
2 años de garantía	•



ACT100 PLUS

No. of controllable devices	1
Air conditioners/heat pumps for interiors	•
Works with 99% of brands on the market	•
Function selector (MODE) : Auto / cool / humidifier / fan / warm	•
Automatic air flow adjustment (SWING)	•
Manual air flow adjustment (VANE)	•
3 speed fan adjustment (FAN)	•
Large backlit screen / visible in the dark too	•
LED torch function	•
Clock (time adjustment)	•
ON/OFF timer	•
Quick heat and cool buttons	•
Programming guide on <a href="http://www.meliconi.com">www.meliconi.com</a>	•
2 x 1.5V AAA batteries (not included)	•
Permanent memory of the programmed code	•
2 year warranty	•



Art: 806080 BB



Art: 806170 BB



Art: 806170 BC



Art: 806079 BB



Art: 808014 BB



Art: 808014 BC



Art: 802111 BA



Art: 807026 BB



Art: 807026 BC



Art: 808055 BA



Art: 808054 BA



Art: 808053 BA



Art: 808038 BB



Art: 808038 BC



Art: 808035 BB



Art: 808035 BC



Art: 806072 BA



Art: 806073 BA



Art: 806074 BA



Art: 806075 BA



Art: 808015 BA



Art: 808016 BA



Art: 808017 BA



Art: 808018 BA



Art: 868005 BA



Art: 868006 BA



Art: 806076 BA



Art: 806077 BA



Art: 806077 BB



Art: 806078 BA



Art: 808019 BA



Art: 808027 BA



Art: 808013 BA



Art: 802101

AUDIO

VIDÉO

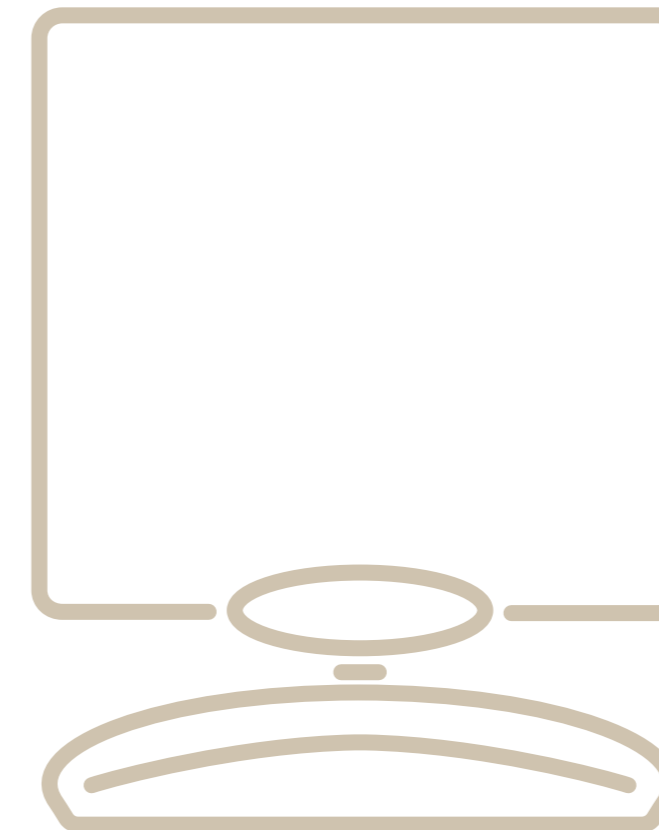

## ANTENNES TV ET AMPLIFICATEUR DE SIGNAL

Antenas TV et amplificador de la senal  
TV antennas and amplifier

Antennes TV ..... 154  
Antenas TV - TV antennas

Amplificateur ..... 159  
Amplificador - Amplifier

## MELICONI TV ANTENNES INTÉRIEURES

Elles permettent une réception optimale du signal numérique terrestre (DVB-T et DVB-T2) via un décodeur (intégré au téléviseur ou externe). Idéales pour un usage intérieur (dans les résidences secondaires non équipées d'une antenne extérieure, dans les établissements publics, dans les pièces de la maison non desservies par le câble d'antenne de la copropriété), elles sont proposées sur le marché européen par Meliconi depuis le début des années 2000, et se caractérisent par :

- Qualité garantie\*
- Une grande attention apportée au design
- L'expérience de plus de dix ans de Meliconi dans le secteur (connaissance du produit et du marché)
- Une large gamme, à différents niveaux de prix
- Outils web pour aider le consommateur (tutoriels vidéo, FAQ sur le site [www.meliconi.fr](http://www.meliconi.fr))

\* ne pas confondre avec un fonctionnement dans 100% des cas, la réception optimale du signal hertzien dépend essentiellement de la localisation géographique.

En outre, la gamme 2022 présente les caractéristiques suivantes :

- Tous les modèles sont prêts pour la nouvelle directive CE RED 1 (\*)
- Haute qualité de l'amplificateur interne
- Alimentation électrique : via le réseau électrique traditionnel et/ou une prise USB pour une utilisation plus facile à l'intérieur et même en vacances.
- Filtres 4G/5G pour éviter les interférences des signaux indésirables



## ANTENAS TV MELICONI AMPLIFICADAS PARA INTERIORES

Las antenas de TV de interior de Meliconi permiten una recepción óptima de la señal digital terrestre (DVB-T y DVB-T2) a través de un decodificador (integrado en la TV o externo).

Ideales para su uso en interiores (en segundas viviendas no equipadas con una antena exterior, en establecimientos públicos, en habitaciones de la casa a las que no llegan los cables de la antena del condominio), son ofrecidos en el mercado europeo por Meliconi desde principios de los años 2000, y se caracterizan por:

- Calidad garantizada\*
- Gran atención al diseño
- La experiencia de más de diez años de Meliconi en el sector (conocimiento del producto y del mercado)
- Amplia gama, a diferentes niveles de precio
- Herramientas de la web para apoyar al consumidor (guías en vídeo, preguntas frecuentes en el sitio web [www.meliconi.com](http://www.meliconi.com))

\*que no es lo mismo que el funcionamiento óptimo en el 100% de los casos, la recepción óptima también depende de las condiciones ambientales.

Además, la gama 2022 tiene las siguientes características:

- Casi todos los modelos están listos para la nueva directiva RED1
- La alta calidad del amplificador interno
- Alimentación: a través de la red tradicional y/o toma USB para un uso más fácil en el interior y en las vacaciones
- Filtros 4G/5G para evitar interferencias de señales no deseadas



## INDOOR TV ANTENNAS

Meliconi indoor TV antennas allow optimal reception of the digital terrestrial signal (DVB-T and DVB-T2) via decoder (integrated in the TV or external).

Ideal for indoor use (in houses not equipped with an external aerial, in public facilities, in the rooms not reached by the external aerial cables), they have been offered on the European market by Meliconi since the early 2000s, and are characterised by:

- Guaranteed quality\*
- Great attention to design
- Meliconi's more than ten years' experience in the sector (product and market knowledge)
- Wide range, covering different price levels
- Web tools to support the consumer (video tutorials and FAQ on the website [www.meliconi.com](http://www.meliconi.com))

\*which is NOT the same as optimal operation in 100% of cases, optimal reception also depends on environmental conditions.

In addition, the 2022 range has the following unique features:

- Almost all models are ready for the new RED1 directive
- High quality internal amplifier
- Power supply: via traditional mains and/or USB socket (\*\*) for easier use indoors and on holiday
- 4G/5G filters to avoid interference from unwanted signals





## AD PROFESSIONAL R1 USB

### ANTENNE TV INTÉRIEURE AMPLIFIÉE

- À la pointe de la technologie, cette antenne est compatible avec les signaux numériques terrestres DVBT actuels. Elle est équipée de filtres anti-interférences 4G et 5G et est déjà prête à recevoir les signaux DVBT2 HEVC.
- Grâce à sa portée de 20km, l'antenne permet de recevoir les signaux d'un émetteur ou réémetteur TV situés dans ce rayon.
- Circuit d'amplification interne à gain fixe de haute qualité (facteur de bruit = 1 dB).
- Orientable : horizontalement et verticalement pour une réception optimale du signal.
- Alimentée en 5V via le câble USB inclus (à brancher sur la prise USB du téléviseur ou du décodeur).
- Compatible avec les signaux DVB-T, DVB-T HD, DVB-T2 HEVC, DAB+ Radio. Bandes de réception VHF + UHF (174-230 MHz 470-694 MHz).

### ANTENA DE TELEVISOR AMPLIFICADA PARA INTERIORES

- Lista para el futuro: la antena, compatible con las señales digitales terrestres DVBT, esta equipada con filtros contra interferencias 4G y 5G, y ya está preparada para recibir señales DVBT2 HEVC.
- Alcance de la antena: ideal para recibir señales de repetidores situados a una distancia de hasta 20 km.
- Calidad del amplificador: circuito de amplificación interno de ganancia fija de alta calidad (figura de ruido = 1 dB).
- Orientable: se puede orientar horizontalmente y verticalmente para una recepción óptima de la señal.
- Alimentación: 5V mediante cable USB incluido (se debe conectar a la entrada USB del televisor o del decodificador).
- Compatibilidad: señales DVB-T, DVB-T HD, DVB-T2 HEVC, Radio DAB+. Rango de recepción VHF + UHF (174-230 MHz 470-694 MHz).

### AMPLIFIED INDOOR TV AERIAL

- Future-ready: the antenna, which is compatible with DVB-T digital terrestrial signals, is equipped with 4G and 5G anti-interference filters and is already prepared to receive DVBT2 HEVC signals.
- Antenna range: ideal for receiving signals from repeaters located up to 20 km away.
- Amplifier quality: High-quality internal fixed-gain amplifier circuit (noise figure = 1 dB).
- Swivelling: horizontally and vertically orientable for optimal signal reception.
- Power supply: 5V via USB cable included (connect to USB socket of TV or decoder or to any USB adapter).
- Compatibility: DVB-T, DVB-T HD, DVB-T2 HEVC, DAB+ radio signals. Reception range VHF + UHF (174-230 MHz 470-694 MHz).

Colour	Art. Code	Pcs x carton	Carton sizes (cm)	EAN code
■	881031	2	22 x 14,6 x 15	8006023301706



**20 Km**  
**PORTÉE DE L'ANTENNE**  
ANTENNA RANGE

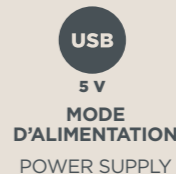

**USB**  
**5 V**  
**MODE D'ALIMENTATION**  
POWER SUPPLY



**HAUT NIVEAU D'AMPLIFICATION**  
HIGH AMPLIFIER QUALITY



**5G+ DVB-T2 HEVC**  
Prête pour / Ready for  
**5G+DVB-T2**



## AT380 USB

### ANTENNE TV INTÉRIEURE AMPLIFIÉE

- À la pointe de la technologie, cette antenne est compatible avec les signaux numériques terrestres DVBT actuels. Elle est équipée de filtres anti-interférences 4G et 5G et est déjà prête à recevoir les signaux DVBT2 HEVC.
- Grâce à sa portée de 20km, l'antenne permet de recevoir les signaux d'un émetteur ou réémetteur TV situés dans ce rayon.
- Élément de réception orientable à 340° et inclinable à 180° pour optimiser la réception du signal.
- Alimentée en 5V via le câble USB inclus (à brancher sur la prise USB du téléviseur ou du décodeur).
- Des filtres spéciaux minimisent les interférences des signaux indésirables.
- Compatible avec les signaux DVB-T, DVB-T HD, DVB-T2 HEVC, DAB+ Radio. Bandes de réception VHF + UHF (174-230 MHz 470-694 MHz).

### ANTENA DE TELEVISOR AMPLIFICADA PARA INTERIORES

- Lista para el futuro: la antena, compatible con las señales digitales terrestres DVBT, esta equipada con filtros contra interferencias 4G y 5G, y ya está preparada para recibir señales DVBT2 HEVC.
- Alcance de la antena: ideal para recibir señales de repetidores situados hasta a 20 km de distancia.
- Orientable: elemento de captura orientable horizontalmente a 340° y verticalmente a 180° para una recepción ideal de la señal.
- Alimentación: 5V mediante cable USB incluido (se debe conectar a la entrada USB del televisor o del decodificador).
- No 4G/LTE 5G: filtro especiales para reducir al mínimo las interferencias de señales no deseadas.
- Compatibilidad: señales DVB-T, DVB-T HD, DVB-T2 HEVC, Radio DAB+. Rango de recepción VHF + UHF (174-230 MHz 470-694 MHz).

### AMPLIFIED INDOOR TV AERIAL

- Future-ready: the antenna, which is compatible with DVB-T digital terrestrial signals, is equipped with 4G and 5G anti-interference filters and is already prepared to receive DVBT2 HEVC signals.
- Ideal for receiving signals from repeaters located up to 20 km away.
- Horizontally and vertically adjustable receiving element to optimise signal reception.
- Power supply: 5V via USB cable included (connect to USB socket of TV or decoder or to any USB adapter).
- Special filters minimise interference from unwanted signals.
- Compatibility: DVB-T, DVB-T HD, DVB-T2 HEVC, DAB+ radio signals. Reception range VHF + UHF (174-230 MHz 470-694 MHz).

Colour	Art. Code	Pcs x carton	Carton sizes (cm)	EAN code
■	881001	4	37,5 x 16,5 x 26,5	8006023310814



**20 Km**  
**PORTÉE DE L'ANTENNE**  
ANTENNA RANGE

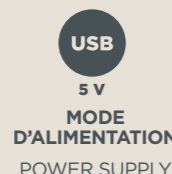

**USB**  
**5 V**  
**MODE D'ALIMENTATION**  
POWER SUPPLY

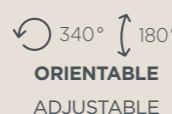

**5G+ DVB-T2 HEVC**  
Prête pour / Ready for  
**5G+DVB-T2**



 **30 Km**  
**PORTÉE DE L'ANTENNE**  
ANTENNA RANGE

 **230 V** **5 V**  
**MODE D'ALIMENTATION**  
POWER SUPPLY

 **HAUT NIVEAU D'AMPLIFICATION**  
HIGH AMPLIFIER QUALITY

 **5G+ DVB-T2 HEVC**  
Prête pour / Ready for **5G+DVB-T2**

## AMPLIFIED INDOOR TV AERIAL

- Future-ready: the antenna, which is compatible with DVB-T digital terrestrial signals, is equipped with 4G and 5G anti-interference filters and is already prepared to receive DVB-T2 HEVC signals.
- Antenna range: ideal for receiving signals from repeaters located up to 30 km away.
- Amplifier quality: high quality internal amplifier circuit (noise figure = 1 dB).
- Power supply: via conventional wall socket (\*) or via USB cable (5V).
- Compatibility: DVB-T, DVB-T HD, DVB-T2 HEVC, DAB+ radio signals. Reception range VHF + UHF (174-230 MHz 470-694 MHz).

(\*) Supplied with certified USB power supply for optimal safety.

## ANTENA DE TELEVISOR AMPLIFICADA PARA INTERIORES

- Preparada para el futuro: la antena, compatible con señales digitales terrestres DVBT, esta equipada con filtros anti-interferencia 4G y 5G y ya esta configurada para recibir señales HEVC DVBT2.
- Alcance de antena: antena ideal para recibir señales de repetidores ubicados hasta 30 km de distancia.
- Calidad del amplificador: circuito de amplificación interno de alta calidad (figura de ruido = 1 dB).
- Fuente de alimentación: mediante toma eléctrica tradicional de pared o mediante cable USB (5V).
- Compatibilidad: señales DVB-T, DVB-T HD, DVB-T2 HEVC, DAB+. Rango de recepción VHF + UHF (174 - 230 MHz 470 - 694 MHz).

(\*) Fuente de alimentación suministrada certificada para una seguridad óptima.

## AT52 R1

### ANTENNE TV INTÉRIEURE AMPLIFIÉE

- À la pointe de la technologie, cette antenne est compatible avec les signaux numériques terrestres DVBT actuels. Elle est équipée de filtres anti-interférences 4G et 5G et est déjà prête à recevoir les signaux DVBT2 HEVC.
- Grâce à sa portée de 30km, l'antenne permet de recevoir les signaux d'un émetteur ou réémetteur TV situés dans ce rayon.
- Circuit d'amplification interne de haute qualité (facteur de bruit = 1 dB).
- Alimentée via une prise électrique murale traditionnelle (\*) ou via un câble USB (5V).
- Compatible avec les signaux DVB-T, DVB-T HD, DVB-T2 HEVC, DAB+ Radio. Bandes de réception VHF + UHF (174-230 MHz 470-694 MHz).

(\*) Alimentation USB certifiée incluse, pour une sécurité optimale lors de l'utilisation quotidienne.

### AMPLIFIED INDOOR TV AERIAL

- Future-ready: the antenna, which is compatible with DVB-T digital terrestrial signals, is equipped with 4G and 5G anti-interference filters and is already prepared to receive DVB-T2 HEVC signals.
- Antenna range: ideal for receiving signals from repeaters located up to 30 km away.
- Amplifier quality: high quality internal amplifier circuit (noise figure = 1 dB).
- Swivelling: The receiving element can be swivelled horizontally by 340° and vertically by 180° for optimum signal reception.
- Power supply: via conventional wall socket (\*) or via antenna cable (5V) if decoder is prepared.
- Compatibility: DVB-T, DVB-T HD, DVB-T2 HEVC, DAB+ radio signals. Reception range VHF + UHF (174-230 MHz 470-694 MHz).

(\*) Supplied with certified power supply for optimal safety.

## ANTENA DE TELEVISOR AMPLIFICADA PARA INTERIORES

- Lista para el futuro: la antena, compatible con señales digitales terrestres DVBT, está equipada con filtros anti-interferencia 4G y 5G y ya está configurada para recibir señales HEVC DVBT2.
- Alcance de antena: antena ideal para recibir señales de repetidores ubicados hasta 30 km de distancia.
- Calidad del amplificador: circuito de amplificación interno de alta calidad (figura de ruido = 1 dB).
- Orientable: elemento de captura orientable horizontalmente a 340° y verticalmente a 180° para una recepción ideal de señal.
- Fuente de alimentación: mediante toma eléctrica tradicional de pared o mediante cable de antena (5V), en caso que el decodificador esté configurado.
- Compatibilidad: señales DVB-T, DVB-T HD, DVB-T2 HEVC, DAB+. Rango de recepción VHF + UHF 174 - 230 MHz 470 - 694 MHz).

(\*) Fuente de alimentación suministrada certificada para una seguridad óptima.

## AT49 R1

### ANTENNE TV INTÉRIEURE AMPLIFIÉE

- À la pointe de la technologie, cette antenne est compatible avec les signaux numériques terrestres DVBT actuels. Elle est équipée de filtres anti-interférences 4G et 5G et est déjà prête à recevoir les signaux DVBT2 HEVC.
- Grâce à sa portée de 30km, l'antenne permet de recevoir les signaux d'un émetteur ou réémetteur TV situés dans ce rayon.
- Circuit d'amplification interne de haute qualité (facteur de bruit = 1 dB).
- Orientation : l'élément de réception peut être pivoté horizontalement de 340° et verticalement de 180° pour une réception optimale du signal.
- Alimentée via une prise électrique murale traditionnelle (\*) ou via un câble d'antenne (5V) si le décodeur en est équipé.
- Compatible avec les signaux DVB-T, DVB-T HD, DVB-T2 HEVC, DAB+ Radio. Bandes de réception VHF + UHF (174-230 MHz 470-694 MHz).

(\*) Bloc d'alimentation fourni avec certificat, pour une sécurité optimale dans l'utilisation quotidienne.

 **5G+ DVB-T2 HEVC**  
Prête pour / Ready for **5G+DVB-T2**

Colour	Art. Code	Pcs x carton	Carton sizes (cm)	EAN code
■	881011	2	20,7 x 14,7 x 31,3	8006023097937

Colour	Art. Code	Pcs x carton	Carton sizes (cm)	EAN code
■	881013	2	22,5 x 22,5 x 16	8006023240067

 **30 Km**  
**PORTÉE DE L'ANTENNE**  
ANTENNA RANGE

 **230 V** **5 V**  
**MODE D'ALIMENTATION**  
POWER SUPPLY

 **HAUT NIVEAU D'AMPLIFICATION**  
HIGH AMPLIFIER QUALITY

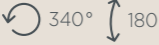
 **340°** **180°**  
**ORIENTABLE**  
ADJUSTABLE





## AMP200

### AMPLIFICATEUR INTÉRIEUR DE SIGNAL

- Amplifie plus de 10 fois le signal hertzien.
- Améliore la qualité du signal dans les cas suivants :
  - signal trop faible à l'entrée ;
  - perturbations dues à une longueur de câble importante.
- Idéal pour répartir le signal amplifié à deux appareils distincts.
- Alimentation électrique directe sur la prise secteur 230V.
- Facile à installer, prêt à l'emploi.
- Meilleure plage de réglage de l'amplification permet d'éviter la saturation du signal

### AMPLIFICADOR DE LA SEÑAL PARA INTERIORES

- Amplifica señales hasta 10 veces.
- Mejora la calidad de la señal en caso de:
  - señal demasiado débil en la entrada
  - perturbaciones debidas a conexiones excesivamente largas.
- Ideal para distribuir la señal a dos aparatos.
- Alimentación directa de 230V.
- Fácil de instalar, listo para usar.
- Rango de regulación de la amplificación mejorado: ayuda a evitar la saturación de la señal.

### INDOOR SIGNAL AMPLIFIER

- Amplifies signals more than 10 times.
- Improves signal quality in the following cases:
  - too weak signal at the input;
  - disturbances due to excessively long connections.
- Also ideal for distributing the amplified signal to two separate devices.
- Direct 230V power supply.
- Easy to install, ready to use.
- Improved amplification adjustment range - helps avoiding signal saturation.

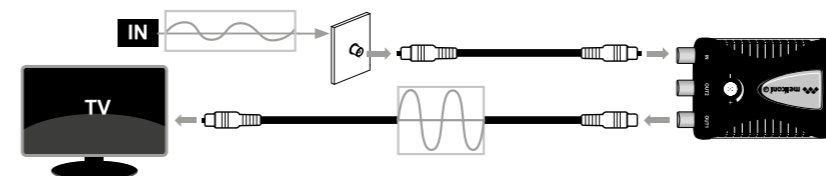

Colour	Art. Code	Pcs x carton	Carton sizes (cm)	EAN code
■	880102	4	17,5 x 16 x 12,2	8006023310838

## AT55 R1

### ANTENNE TV INTÉRIEURE AMPLIFIÉE

- À la pointe de la technologie, cette antenne est compatible avec les signaux numériques terrestres DVBT actuels. Elle est équipée de filtres anti-interférences 4G et 5G et est déjà prête à recevoir les signaux DVBT2 HEVC.
- Grâce à sa portée de 30 km, l'antenne permet de recevoir les signaux d'un
- émetteur ou réémetteur TV situés dans ce rayon.
- Circuit d'amplification interne de haute qualité (facteur de bruit = 1 dB).
- Alimentation électrique : via une prise murale traditionnelle (\*) ou via un câble USB (5V).
- Compatible avec les signaux DVB-T, DVB-T HD, DVB-T2 HEVC, DAB+ Radio. Bandes de réception VHF + UHF (174-230 MHz 470-694 MHz).

### ANTENA DE TELEVISOR AMPLIFICADA PARA INTERIORES

- Preparada para el futuro: la antena, compatible con señales digitales terrestres DVBT, esta equipada con filtros anti-interferencia 4G y 5G y ya esta configurada para recibir señales HEVC DVBT2.
- Alcance de antena: antena ideal para recibir señales de repetidores ubicados hasta 30 km de distancia.
- Calidad del amplificador: circuito de amplificación interno de alta calidad (figura de ruido = 1 dB).
- Fuente de alimentación: mediante toma eléctrica tradicional de pared o mediante cable USB (5V).
- Compatibilidad: señales DVB-T, DVB-T HD, DVB-T2 HEVC, DAB+. Rango de recepción VHF + UHF (174 - 230 MHz 470 - 694 MHz).

### AMPLIFIED INDOOR TV AERIAL

- Future-ready: the antenna, which is compatible with DVB-T digital terrestrial signals, is equipped with 4G and 5G anti-interference filters and is already prepared to receive DVB-T2 HEVC signals.
- Antenna range: ideal for receiving signals from repeaters located up to 30 km away.
- Amplifier quality: high quality internal amplifier circuit (noise figure = 1 dB).
- Power supply: via conventional wall socket (\*) or via USB cable (5V).
- Compatibility: DVB-T, DVB-T HD, DVB-T2 HEVC, DAB+ radio signals. Reception range VHF + UHF (174-230 MHz 470-694 MHz).

(\*) Supplied with certified USB power supply for optimal safety.

(\*) Alimentation USB certifiée incluse, pour une sécurité optimale lors de l'utilisation quotidienne.

(\*) Fuente de alimentación suministrada certificada para una seguridad optima.

Colour	Art. Code	Pcs x carton	Carton sizes (cm)	EAN code
■	881016	2	32 x 16,8 x 18,8	8006023260447
□	881014	2	32 x 16,8 x 18,8	8006023242009



**30 Km**  
PORTÉE DE L'ANTENNE  
ANTENNA RANGE

**230 V** **5 V**  
MODE D'ALIMENTATION  
POWER SUPPLY

**HAUT NIVEAU D'AMPLIFICATION**  
HIGH AMPLIFIER QUALITY

**5G+ DVB-T2 HEVC**  
Prête pour / Ready for **5G+DVB-T2**

Disponible en 2 couleurs (Noir / Blanc)  
Available in 2 colors (Black / White)





Art: 881001



Art: 881031



Art: 881014



Art: 881016



Art: 881011



Art: 881013



Art: 880102



AUDIO

VIDÉO



## CASQUES TV

Auriculares TV - TV Headsets

Casque filaire ..... 166

Auriculares con cable - Wired headsets

Casques sans fil ..... 167

Auriculares inalámbricos - Wireless headsets

## CASQUES MELICONI TV

Filaire, sans fil, avec ou sans support de charge, circum-aural ou stéthoscope, la gamme de casques TV Meliconi se distingue par sa haute qualité sonore et la recherche d'un design essentiel, moderne et distinctif.

Utilisables avec tout appareil Audio/Vidéo doté d'une sortie audio, les casques Meliconi sont équipés de multiples entrées (Jack 3,5 mm, RCA, Coaxiale numérique et Toslink numérique optique) assurant une compatibilité totale avec tous les modèles de téléviseurs actuellement sur le marché.

Éléphants et fonctionnels, tous les casques TV Meliconi s'adaptent parfaitement à la morphologie de chaque utilisateur grâce à un design ergonomique, étudié pour offrir un confort maximal lors de l'utilisation.

## MELICONI TV HEADSETS

Wired headsets, wireless headsets, with or without charging base, over-ear or stethoscope style, the Meliconi range of TV headsets stands out for its high sound quality and its essential, modern and distinctive design.

Designed to work with any audio/video device equipped with audio output, Meliconi headsets are equipped with multiple inputs (3.5 mm AUX jack, RCA, digital coaxial and Toslink digital optical) thus ensuring total compatibility with all existing TV models today on the market.

Elegant and functional, all Meliconi TV headsets perfectly accommodate the shape of each ear thanks to an ergonomic design to offer maximum comfort of use.

## AURICULARES DE TV MELICONI

Auriculares con cable, auriculares inalámbricos, con o sin base de carga, supraaurales o estetoscópicos, la gama de auriculares para TV Meliconi destaca por su alta calidad de sonido y una estética esencial, moderna y distintiva.

Utilizable con cualquier dispositivo de audio / video equipado con salida de audio, los cascos Meliconi están equipados con múltiples entradas (conector AUX de 3,5 mm, RCA, coaxial digital y óptico digital Toslink), lo que garantiza una compatibilidad total con todos los modelos de TV existentes en el mercado.

Elegantes y funcionales, todos los auriculares Meliconi TV se adaptan perfectamente a la forma de cada oreja gracias a un diseño ergonómico, diseñado para ofrecer la máxima comodidad durante el uso.





5m  
CÂBLE  
CABLE

RÉGLAGE  
DU VOLUME  
VOLUME  
CONTROL

ARCEAU RÉGLABLE  
ET ERGONOMIQUE  
ADJUSTABLE  
AND ERGONOMIC ARC

ADAPTATEUR  
JACK 3,5 À 6.35mm  
ADAPTER  
JACK 3,5 TO 6,35MM

JACK 3.5mm  
JACK 3.5mm

## HP 50 PLUS

### CASQUE TV STÉRÉO FILAIRE

- Connexion rapide à la télévision et à d'autres sources audio analogiques.
- Excellente isolation acoustique des bruits ambiants.
- Ergonomiques et confortables, les oreillettes de forme ovale épousant parfaitement la forme de l'oreille.
- Câble de 5 m.
- Réglage du volume sur le câble
- Encoches numérotées pour un réglage optimal de l'extension de l'arceau.
- Qualité sonore améliorée.
- Nouveau look tout noir.

### CASCOS TV ESTÉRÉO CON CABLE

- Conexión rápida a la televisión y otras fuentes de audio analógicas.
- Excelente aislamiento del ruido ambiental.
- Ergonómicos y cómodos, los cascos de forma ovalada se ajustan perfectamente a las orejas.
- Cable de 5 m.
- Ajuste de volumen en el cable.
- Muecas numeradas para un ajuste óptimo de la extensión de la cinta.
- Calidad de sonido mejorada.
- Nuevo look all-black.

### WIRED STEREO TV HEADSETS

- Quick connection to TV and other analogic audio sources.
- Excellent noise isolation from ambient noise.
- Ergonomic and comfortable, oval-shaped earcups perfectly fit over the ear.
- 5 m cable.
- Volume adjustment on the cable.
- Numbered notches for optimal adjustment of headband extension.
- Improved sound quality.
- New all-black look.

Colour	Art. Code	Pcs x carton	Carton sizes (cm)	EAN code
■	497312	2	19 x 18 x 17	8006023310869

## HP EASY

### CASQUE TV STÉRÉO SANS FIL

- Système sans fil (863 MHz) permettant d'écouter des programmes sans l'encombrement d'un câble tout en laissant une totale liberté de mouvement.
- Portée maximale de 100 m en champ libre.
- Connexion rapide à la télévision et à d'autres sources audio analogiques via un câble AUX (Jack 3,5 mm) inclus.
- Base émetteur compacte, alimentée par une prise USB (câble USB inclus).
- Le casque est équipé d'une batterie lithium-polymère intégrée, qui se recharge très rapidement via le câble USB (2 heures pour une charge complète). Environ 8 heures d'utilisation en continu sur une seule charge.
- Excellente isolation acoustique contre les bruits ambiants.
- Léger, ergonomique et confortable, avec des oreillettes de forme ovale épousant parfaitement la forme de vos oreilles.
- Deux canaux de transmission disponibles pour éviter les interférences.
- Le casque peut également être utilisé comme un casque filaire ordinaire.

### CASCOS TV ESTÉRÉO INALÁMBRICOS

- Sistema inalámbrico (863 MHz) que permite escuchar los programas sin el estorbo de los cables y dejando total libertad de movimientos.
- Alcance máximo de 100 m en campo abierto.
- Conexión rápida al televisor y a otras fuentes de audio analógicas mediante el cable AUX (toma de 3,5 mm) incluido.
- Pequeña base transmisora, alimentada por enchufe USB (cable USB incluido).
- Los cascos incorporan una batería de polímero de litio, que se recarga muy rápidamente a través del cable USB (2 horas para una carga completa) Aproximadamente 8 horas de uso continuo con una sola carga.
- Excelente aislamiento acústico del ruido ambiental.
- Ligeros, ergonómicos y cómodos, con cascos de forma ovalada que se adaptan perfectamente a la forma de las orejas.
- Dos canales de transmisión disponibles para evitar interferencias.
- Los cascos también pueden utilizarse como cascos normales con cable.

### STEREO WIRELESS TV HEADSETS

- Wireless system (863 MHz) that allows you to listen to programs without the encumbrance of cables and leaving complete freedom of movement.
- Maximum range 100 m in open field.
- Quick connection to TV and other analog audio sources via AUX cable (3.5mm jack) included.
- Small-sized transmitter base, powered by USB (USB cable included).
- Headsets equipped with built-in lithium-polymer battery, ultra-fast charging via USB cable (2hrs for a full charge). Approximately 8 hours of continuous use on a single charge.
- Excellent acoustic insulation against ambient noise.
- Lightweight, ergonomic and comfortable, with oval-shaped earcups that perfectly fit over the ear.
- Two transmission channels available to prevent interferences.
- Headsets can also be used as regular wired headsets.

Colour	Art. Code	Pcs x carton	Carton sizes (cm)	EAN code
■	497318	2	20 x 8,8 x 19	8006023291663



BASE ÉMETTRICE  
COMPACTE  
COMPACT  
TRANSMITTER  
BASE

BATTERIE AU  
LITHIUM POLYMÈRE  
À CHARGE RAPIDE  
QUICK-CHARGING  
LITHIUM BATTERY

100 M  
PORTÉE SANS FIL  
WIRELESS RANGE

PEUT ÊTRE UTILISÉ  
EN MODE FILAIRE  
CAN ALSO BE USED  
WITH A CABLE





**BASE ÉMETTRICE COMPACTE**  
COMPACT TRANSMITTER BASE



**BATTERIE AU LITHIUM POLYMÈRE À CHARGE RAPIDE**  
QUICK-CHARGING LITHIUM BATTERY



**100 M PORTÉE SANS FIL**  
WIRELESS RANGE



**PEUT ÊTRE UTILISÉ EN MODE FILAIRE**

CAN ALSO BE USED WITH A CABLE



**TOSLINK**  
JACK 3,5 mm

## HP EASY DIGITAL

### CASQUE TV STÉRÉO SANS FIL

- Système sans fil (863 MHz) permettant d'écouter les programmes sans l'encombrement d'un câble tout en laissant une totale liberté de mouvement.
- Portée maximale de 100 m en champ libre.
- Connexion rapide à la télévision et à d'autres sources audio numériques via le câble optique (Toslink) et aux sources audio analogiques via le câble AUX (Jack 3,5 mm) inclus.
- Base émetteur compacte, alimentée via une prise USB (câble USB inclus).
- Le casque est équipé d'une batterie lithium-polymère intégrée, qui se recharge très rapidement via un câble USB (2 heures pour une charge complète). Environ 8 heures d'utilisation en continu sur une seule charge.
- Excellente isolation acoustique des bruits ambiants.
- Léger, ergonomique et confortable, avec des oreillettes de forme ovale épousant parfaitement la forme de vos oreilles.
- Deux canaux de transmission disponibles pour éviter les interférences.
- Le casque peut également être utilisé comme un casque filaire ordinaire.

### CASCOS TV ESTÉRÉO INALÁMBRICOS

- Sistema inalámbrico (863 MHz) que permite escuchar los programas sin el estorbo de los cables y dejando total libertad de movimientos.
- Alcance máximo de 100 m en campo abierto.
- Conexión rápida a la TV y a otras fuentes de audio digitales mediante cable óptico (Toslink) y a fuentes de audio analógicas mediante cable AUX (conector de 3,5 mm) incluido.
- Base transmisora de tamaño reducido, alimentada por enchufe USB (cable USB incluido).
- El cascos tiene una batería de polímero de litio incorporada, que se recarga muy rápidamente a través del cable USB (2 horas para una carga completa). Aproximadamente 8 horas de uso continuo con una sola carga.
- Excelente aislamiento del ruido ambiental.
- Ligeros, ergonómicos y cómodos, con cascos de forma ovalada que se adaptan a la forma de las orejas.
- Dos canales de transmisión disponibles para evitar interferencias.
- El casco también puede utilizarse como un casco normal con cable.

### STEREO WIRELESS TV HEADSETS

- Wireless system (863 MHz) that allows you to listen to programs without the encumbrance of cables and leaving complete freedom of movement.
- Maximum range 100 m in open field.
- Quick connection to TV and other digital audio sources via optical cable (Toslink) and analog audio sources via AUX cable (3.5 mm jack) included.
- Small-sized transmitter base, powered by USB (USB cable included).
- Headsets equipped with built-in lithium-polymer battery, ultra-fast charging via USB cable (2hrs for a full charge). Approximately 8 hours of continuous use on a single charge.
- Excellent acoustic insulation against ambient noise.
- Lightweight, ergonomic and comfortable, with oval-shaped earcups that perfectly fit over the ear.
- Two transmission channels available to prevent interferences.
- Headsets can also be used as regular wired headsets.

Colour	Art. Code	Pcs x carton	Carton sizes (cm)	EAN code
■	497319	2	20,6 x 18,5 x 18	8006023293582

## BUNDLE HP EASY DIGITAL

### 2 CASQUES TV STÉRÉO SANS FIL, UNIVERSAL

- Système sans fil (863 MHz) permettant d'écouter les programmes sans l'encombrement d'un câble tout en laissant une totale liberté de mouvement.
- Portée maximale de 100m en champ libre.
- Deux écouteurs et une base sont inclus dans l'emballage.
- Connexion rapide à la télévision et à d'autres sources audio numériques via le câble optique (Toslink) et aux sources audio analogiques via le câble AUX (Jack 3,5 mm) inclus.
- Base émetteur compacte, alimentée via une prise USB (câble USB inclus).
- Les casques sont équipés d'une batterie lithium-polymère intégrée, qui se recharge très rapidement via un câble USB (2 heures pour une charge complète). Environ 8 heures d'utilisation en continu sur une seule charge.
- Excellente isolation acoustique des bruits ambiants.
- Légers, ergonomiques et confortables, avec des oreillettes de forme ovale épousant parfaitement la forme de vos oreilles.
- Deux canaux de transmission disponibles pour éviter les interférences.
- Les casques peuvent également être utilisés comme des casques filaires ordinaires.

### 2 CASCOS TV ESTÉRÉO INALÁMBRICOS, UNIVERSALES

- Sistema inalámbrico (863 MHz) que permite escuchar los programas sin el estorbo de los cables y dejando total libertad de movimientos.
- Alcance máximo de 100 m en campo abierto.
- El paquete incluye dos auriculares y una base.
- Conexión rápida a la TV y a otras fuentes de audio digitales mediante cable óptico (Toslink) y a fuentes de audio analógicas mediante cable AUX (conector de 3,5 mm) incluido.
- Base transmisora de tamaño reducido, alimentada por enchufe USB (cable USB incluido).
- El cascos tiene una batería de polímero de litio incorporada, que se recarga muy rápidamente a través del cable USB (2 horas para una carga completa). Aproximadamente 8 horas de uso continuo con una sola carga.
- Excelente aislamiento del ruido ambiental.
- Ligeros, ergonómicos y cómodos, con cascos de forma ovalada que se adaptan a la forma de las orejas.
- Dos canales de transmisión disponibles para evitar interferencias.
- El casco también puede utilizarse como un casco normal con cable.

Colour	Art. Code	Pcs x carton	Carton sizes (cm)	EAN code
■	497320	2	29 x 21,5 x 15,2	8006023295609



**BASE ÉMETTRICE COMPACTE**  
COMPACT TRANSMITTER BASE



**BATTERIE AU LITHIUM POLYMÈRE À CHARGE RAPIDE**  
QUICK-CHARGING LITHIUM BATTERY



**100 M PORTÉE SANS FIL**  
WIRELESS RANGE



**PEUT ÊTRE UTILISÉ EN MODE FILAIRE**

CAN ALSO BE USED WITH A CABLE



**TOSLINK**  
JACK 3,5 mm



**BASE ÉMETTRICE  
AVEC FONCTION  
DE CHARGE**

TRANSMITTER  
BASE WITH  
CHARGING FUNCTION



**100 M**  
**PORTÉE SANS FIL**  
WIRELESS RANGE



**ARCEAU RÉGLABLE  
ET ERGONOMIQUE**

ADJUSTABLE  
AND ERGONOMIC ARC



**CONTRÔLE DU  
VOLUME**

VOLUME  
CONTROL



JACK 3,5 mm

**SÉLECTEUR DE CANAL**

## HP COMFORT

### CASQUE TV STÉRÉO SANS FIL AVEC BASE DE CHARGEMENT

- Système sans fil (863 MHz) permettant d'écouter les programmes sans l'encombrement d'un câble tout en laissant une totale liberté de mouvement.
- Le signal passe à travers les murs. Portée maximale de 100 m en champ libre.
- Connexion rapide à la télévision et à d'autres sources audio analogiques via un câble AUX (Jack 3,5 mm) inclus.
- Support pratique et élégant pour ranger les écouteurs après utilisation et les recharger pour une utilisation ultérieure.
- 8 heures d'utilisation en continu avec les piles rechargeables incluses.
- Fonction de réglage du volume des écouteurs.
- Excellente isolation acoustique des bruits ambiants grâce à de grands écouteurs opaques.
- L'arceau ajustable offre un positionnement idéal pour une utilisation prolongée.
- Trois canaux de transmission disponibles pour éviter les interférences.

### CASCOS TV ESTÉRÉO INALÁMBRICOS CON BASE DE CARGA

- Sistema inalámbrico (863 MHz) que permite escuchar los programas sin el estorbo de los cables y dejando total libertad de movimientos.
- La señal atraviesa las paredes. Alcance máximo de 100 m en campo abierto.
- Conexión rápida al televisor y otras fuentes de audio analógicas mediante el cable AUX (toma de 3,5 mm) incluido.
- Práctico y elegante soporte para guardar los cascos después de su uso y cargarlos para su posterior utilización.
- 8 horas de uso continuo con las pilas recargables incluidas.
- Función de control de volumen en los cascos.
- Excelente aislamiento del ruido ambiental gracias a los grandes cascos opacos.
- El diadema ajustable garantiza un cómodo uso prolongado.
- Tres canales de transmisión disponibles para evitar interferencias.

### WIRELESS STEREO TV HEADSETS WITH CHARGING BASE

- Wireless system (863 MHz) that allows you to listen to programs without the encumbrance of cables and leaving complete freedom of movement.
- Maximum range 100 m in open field.
- Quick connection to TV and other analog audio sources via AUX cable (3.5mm jack) included.
- Convenient, stylish base to position and charge the headsets after use.
- 8 hours of continuous use thanks to included rechargeable batteries.
- Volume control feature on headsets.
- Excellent noise isolation from ambient noise thanks to large earcups.
- Adjustable headband ideal for extended use.
- Three transmission channels available to prevent interferences.

Colour	Art. Code	Pcs x carton	Carton sizes (cm)	EAN code
■	497310	2	32,2 x 22 x 29,8	8006023277001

## HP 600 PRO

### CASQUE TV STÉRÉO SANS FIL AVEC BASE DE CHARGEMENT, UNIVERSEL

- Système sans fil (863 MHz) permettant d'écouter des programmes sans l'encombrement d'un câble tout en laissant une totale liberté de mouvement.
- Le signal passe à travers les murs. Portée maximale de 100m en champ libre.
- Le casque dispose de 3 entrées audio - numérique optique (Toslink), numérique coaxiale et analogique AUX (Jack 3,5 mm) - il est donc compatible avec quasiment tous les modèles de TV du marché.
- Support pratique et élégant permettant de ranger l'oreillette après utilisation et de la recharger pour une utilisation ultérieure.
- Environ 8 heures d'utilisation continue d'une batterie au lithium-polymère.
- Excellente isolation acoustique des bruits ambiants.
- Léger, ergonomique et confortable, avec des oreillettes de forme ovale épousant parfaitement la forme de vos oreilles.
- Trois canaux de transmission disponibles pour éviter les interférences.

### CASCOS TV ESTÉRÉO INALÁMBRICOS CON BASE DE CARGA, UNIVERSALES

- Sistema inalámbrico (863 MHz) que permite escuchar los programas sin el estorbo de los cables y dejando total libertad de movimientos.
- La señal atraviesa las paredes. Alcance máximo de 100 m en campo abierto.
- Los cascos disponen de 3 entradas de audio - digital óptica (Toslink), digital coaxial y analógica AUX (jack de 3,5 mm) - por lo que son compatibles con prácticamente todos los modelos de TV del mercado.
- Práctico y elegante soporte para guardar los cascos después de su uso y cargarlos para su posterior utilización.
- Aproximadamente 8 horas de uso continuo con una batería de polímero de litio.
- Excelente aislamiento del ruido ambiental.
- Ligeros, ergonómicos y cómodos, con cascos de forma ovalada que se adaptan a la forma de las orejas.
- Tres canales de transmisión disponibles para evitar interferencias.

### WIRELESS STEREO TV HEADSETS WITH CHARGING BASE, UNIVERSAL

- Wireless system (863 MHz) that allows you to listen to programs without the encumbrance of cables and leaving complete freedom of movement.
- Maximum range 100 m in open field.
- The headset features 3 audio inputs - optical digital (Toslink), coaxial digital and analog AUX (3.5 mm jack) - so it is compatible with virtually all TV models on the market.
- Convenient, stylish base to position and charge the headsets after use.
- Approximately 8 hours of continuous use thanks to embedded lithium-polymer battery.
- Excellent acoustic insulation against ambient noise.
- Lightweight, ergonomic and comfortable, with oval-shaped earcups that perfectly fit over the ear.
- Three transmission channels available to prevent interference.



**BASE ÉMETTRICE  
AVEC FONCTION  
DE CHARGE**

TRANSMITTER  
BASE WITH  
CHARGING FUNCTION



**BATTERIE AU  
LITHIUM DE  
LONGUE DURÉE**

LONG DURATION  
LITHIUM BATTERY



**100 M**  
**PORTÉE SANS FIL**  
WIRELESS RANGE



**ARCEAU RÉGLABLE  
ET ERGONOMIQUE**

ADJUSTABLE  
AND ERGONOMIC ARC



TOSLINK

JACK 3,5 mm

COAXIAL DIGITAL





TRANSMISSION NUMÉRIQUE DU SIGNAL AUDIO

DIGITAL AUDIO SIGNAL TRANSMISSION



BASE ÉMETTRICE AVEC FONCTION DE CHARGE

TRANSMITTER BASE WITH CHARGING FUNCTION



BATTERIE AU LITHIUM DE LONGUE DURÉE

LONG DURATION LITHIUM BATTERY



RÉGLAGE DU VOLUME

VOLUME CONTROL



ARCEAU RÉGLABLE ET ERGONOMIQUE

ADJUSTABLE AND ERGONOMIC ARC

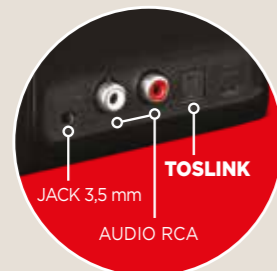

## HP DIGITAL PRO

### CASQUE TV STÉRÉO SANS FIL NUMÉRIQUE AVEC BASE DE CHARGEMENT, UNIVERSEL

- Système numérique sans fil (2,4 GHz) permettant d'écouter les programmes sans l'encombrement d'un câble tout en laissant une totale liberté de mouvement.
- Le signal numérique passe à travers les murs. Portée maximale de 30 m en champ libre.
- Le casque dispose de 3 entrées audio - numérique optique (Toslink), RCA analogique et AUX analogique (Jack 3,5 mm) - il est donc compatible avec quasiment tous les modèles de TV du marché.
- Support pratique et élégant pour ranger les écouteurs après utilisation et les recharger pour une utilisation ultérieure.
- Environ 8 heures d'utilisation continue d'une batterie au lithium-polymère.
- Excellente isolation acoustique des bruits ambiants.
- Le casque peut également être utilisé comme un casque filaire ordinaire.

### CASCOS TV INALÁMBRICOS DIGITALES CON BASE DE CARGA, UNIVERSALES

- Sistema digital inalámbrico (2,4 GHz) que permite escuchar los programas sin el estorbo de los cables y dejando total libertad de movimientos.
- La señal digital atraviesa las paredes. Alcance máximo de 30 m en campo abierto.
- Los cascos disponen de 3 entradas de audio - digital óptica (Toslink), RCA analógica y AUX analógica (toma de 3,5 mm) - por lo que son compatibles con prácticamente todos los modelos de TV del mercado.
- Práctico y elegante soporte para guardar los cascos después de usarlos y cargarlos para su uso posterior.
- Aproximadamente 8 horas de uso continuo con una batería de polímero de litio.
- Excelente aislamiento del ruido ambiental.
- Los cascos también pueden utilizarse como cascos normales con cable.

### DIGITAL WIRELESS STEREO TV HEADSETS WITH CHARGING BASE, UNIVERSAL

- Digital wireless system (2.4 GHz) that allows you to listen to programs without the encumbrance of cables and leaving complete freedom of movement.
- The signal numérique passe à travers les murs. Portée maximale de 30 m in open field.
- The headset features 3 audio inputs - optical digital (Toslink), analog RCA and analog AUX (3.5 mm jack) - so it is compatible with virtually every TV model on the market.
- Convenient, stylish base to position and charge the headsets after use.
- Approximately 8 hours of continuous use thanks to embedded lithium-polymer battery.
- Excellent acoustic insulation against ambient noise.
- Headsets can also be used as regular wired headsets.

Colour	Art. Code	Pcs x carton	Carton sizes (cm)	EAN code
■	497317	2	28 x 21 x 27,5	8006023289974

## HP STETO DIGITAL

### CASQUE TV STÉRÉO SANS FIL NUMÉRIQUE AVEC BASE DE CHARGEMENT, MODÈLE STÉTHOSCOPIQUE, UNIVERSEL

- Système numérique sans fil (2,4 GHz) permettant d'écouter des programmes, des films ou de la musique par le biais du casque, sans l'encombrement d'un câble tout en laissant une totale liberté de mouvement.
- Le signal numérique passe à travers les murs. Portée maximale de 30 m en champ libre.
- La base dispose de deux entrées audio - numérique optique (Toslink) et analogique AUX (Jack 3,5 mm) et sont donc compatibles avec quasiment tous les modèles de téléviseurs du marché.
- L'arceau se place sous le menton pour un ajustement plus confortable et plus léger que les écouteurs traditionnels.
- Les écouteurs sont alimentés par une batterie au lithium-ion pour une durée de 8 heures d'utilisation en continu. 2 batteries incluses dans le pack.
- Support pratique pour ranger et charger les écouteurs après utilisation.
- Contrôle du volume et fonction de balance sonore (sur les écouteurs).
- Microphone intégré (vous pouvez couper le son entrant et transformer le casque en un microphone amplifié pour entendre les voix et les sons autour de vous).
- Microphone intégré (vous pouvez couper le son entrant et transformer le casque en un microphone amplifié pour entendre les voix et les sons autour de vous).
- Fonction égalisation du son : 3 configurations disponibles.
- Sélection du mode mono ou stéréo.

### CASCOS TV INALÁMBRICOS DIGITALES CON BASE DE CARGA, MODELO ESTETOSCÓPICO, UNIVERSAL

- Sistema inalámbrico digital (2,4 GHz) que permite escuchar programas, películas o música a través de los cascos, sin el estorbo de los cables y dejando total libertad de movimientos.
- La señal digital atraviesa las paredes. Alcance máximo de 30 m en campo abierto.
- Los cascos disponen de 2 entradas de audio - digital óptica (Toslink) y analógica AUX (jack de 3,5 mm) - por lo que son compatibles con prácticamente todos los modelos de TV del mercado.
- Ajuste bajo la barbilla para un uso más cómodo y ligero que los cascos tradicionales.
- Los cascos se alimentan con una batería de iones de litio para 8 horas de uso continuo Se incluyen 2 pilas en la caja.
- Soporte ideal para guardar y cargar los cascos después de su uso.
- Control de volumen y función de balance de sonido (en los cascos).
- Micrófono integrado (puede silenciar el audio entrante y convertir los cascos en un micrófono amplificado para escuchar las voces y los sonidos que le rodean).
- Ecualización: 3 configuraciones disponibles.
- Modo mono o estéreo seleccionable.

### DIGITAL WIRELESS STEREO TV HEADSETS WITH CHARGING BASE, STETHOSCOPIC MODEL, UNIVERSAL

- Digital wireless system (2.4 GHz) that allows you to listen to programs without the encumbrance of cables and leaving complete freedom of movement.
- Maximum range 30 m in open field.
- Headsets feature 2 audio inputs - optical digital (Toslink) and analog AUX (3.5 mm jack) - so it is compatible with virtually every TV model on the market.
- Headband is positioned under your chin for a more comfortable, lightweight fit than traditional headsets.
- Headsets are powered by lithium-ion battery for 8 hours of continuous use. 2 batteries included.
- Convenient, stylish base to position and charge the headsets after use.
- Volume control and sound balance controls positioned on the headsets.
- Integrated microphone: you can mute incoming audio and turn the headset into an amplified microphone to hear voices and sounds around you.
- 3 equalization configurations available.
- Selectable mono or stereo mode.

Colour	Art. Code	Pcs x carton	Carton sizes (cm)	EAN code
■	497316	2	23,5 x 19 x 28,2	8006023289950



TRANSMISSION NUMÉRIQUE DU SIGNAL AUDIO

DIGITAL AUDIO SIGNAL TRANSMISSION



BASE ÉMETTRICE AVEC FONCTION DE CHARGE

TRANSMITTER BASE WITH CHARGING FUNCTION



IDÉAL SI VOUS PORTEZ DES LUNETTES

IDEAL FOR PEOPLE WEARING GLASSES



2 BATTERIES AU LITHIUM DE LONGUE DURÉE

LONG DURATION LITHIUM BATTERY



VOLUME, BALANCE, ET ÉGALISEUR RÉGLABLES

ADJUSTABLE VOLUME, BALANCE AND EQUALISATION





Art: 497312



Art: 497318



Art: 497319



Art: 497320



Art: 497310



Art: 497313



Art: 497317



Art: 497316



# AUDIO VIDÉO

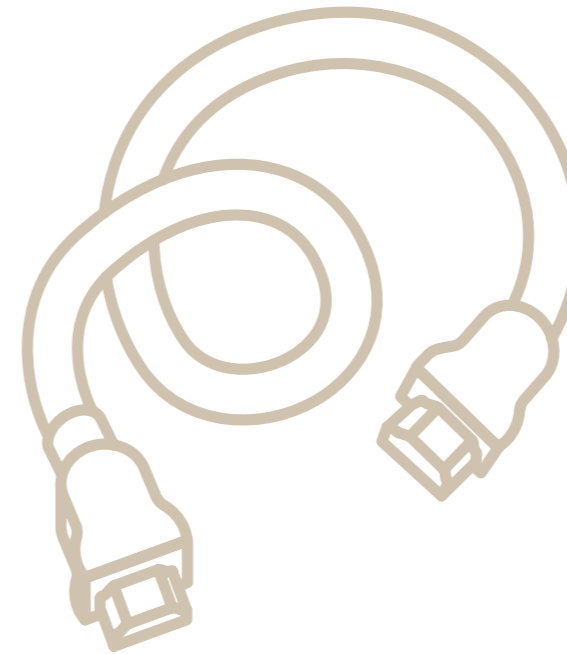

## **CÂBLES AUDIO/VIDÉO** Cables Audio/Video - Audio/Video Cables

Câbles HDMI .....	180
HDMI cables - HDMI cables	
Câbles TOSLINK .....	184
TOSLINK cable - TOSLINK cable	
Câbles antenne .....	186
Cables de antenna - Antenna cables	

## CÂBLES AUDIO/VIDÉO MELICONI

La gamme de câbles de haute qualité Meliconi est tout ce dont vous avez besoin dans la maison pour connecter votre équipement Audio/Vidéo,

La gamme de câbles Meliconi comprend :

- Câbles d'antenne, disponibles également pour les téléviseurs extra-plats
- Câbles audio numérique optique TOSLINK
- Câbles HDMI, en quatre variantes, convenant pour 4K à 60 fps

## MELICONI AUDIO/VIDEO CABLES

The range of Meliconi cables is all that you need at home to connect your audio/video devices, including the latest generation ones, with the added value of the high quality guaranteed by our brand.

The range of Meliconi cables includes:

- Antenna cables, also available for slim TVs
- TOSLINK digital optical audio cable
- HDMI cables, in four different variants, suitable for 4K at 60 fps

## CABLES DE AUDIO/VIDEO MELICONI

La gama de cables Meliconi es todo lo que se utilizarse en casa para conectar sus dispositivos de audio/vídeo, incluidos los de última generación, con el valor añadido de la alta calidad que garantiza nuestra marca.

La gama de cables Meliconi incluye:

- Cables de antena, también disponibles para SLIM TV
- Cable de audio óptico digital TOSLINK
- Cables HDMI, en cuatro variantes, aptos para 4K a 60 fps





60 IMAGES PAR SECONDE  
60 FRAMES PER SECOND



HDMI HAUTE VITESSE  
HDMI HIGH SPEED



CONNECTEURS  
CONNECTORS



## H1,5 ECO

### CÂBLE HDMI STANDARD

- Câble HDMI à haut débit avec Ethernet.
- Résolution vidéo de qualité ultra HD, compatible avec la plupart des téléviseurs 4K.
- Contacts plaqués or 24 carats qui assurent une transmission parfaite du signal A/V dans le temps.
- Longueur du câble 1,5 m.

### CABLE HDMI ESTÁNDAR

- Cable HDMI de alta velocidad con Ethernet
- Resolución de vídeo de calidad Ultra HD compatible con la mayoría de los televisores 4K
- Los contactos chapados en oro de 24K garantizan una perfecta transmisión de la señal A/V a lo largo del tiempo
- Longitud del cable 1,5 m.

### STANDARD HDMI CABLE

- High speed HDMI cable with Ethernet.
- Ultra HD quality video resolution compatible with most of 4K TVs.
- 24K gold plated contacts ensure perfect A/V signal transmission.
- Cable length 1,5 m.



Length	Art. Code	Pcs x carton	EAN code
1,5 m	497002	6	8006023107278

## H1,5 M 90 ECO

### CÂBLE HDMI AVEC CONNECTEUR À 90°

- Câble HDMI à haut débit avec Ethernet.
- Résolution vidéo de qualité ultra HD, compatible avec la plupart des téléviseurs 4K.
- Contacts plaqués or 24 carats qui assurent une transmission parfaite du signal A/V dans le temps.
- Idéal pour les téléviseurs slim grâce à la prise inclinée à 90°.
- Longueur du câble 1,5 m.

### CABLE HDMI CON CONECTOR 90°

- Cable HDMI de alta velocidad con Ethernet.
- Resolución de vídeo de calidad Ultra HD compatible con la mayoría de los televisores 4K.
- Los contactos chapados en oro de 24K garantizan una perfecta transmisión de la señal A/V a lo largo del tiempo.
- Ideal para televisores delgados gracias a su conector inclinada a 90°.
- Longitud del cable 1,5 m.

### HDMI CABLE WITH 90° PLUG

- High speed HDMI cable with Ethernet.
- Ultra HD quality video resolution compatible with most of 4K TVs.
- 24K gold plated contacts ensure perfect A/V signal transmission.
- Ideal for Slim TV, thanks to the 90° inclined plug.
- Cable length 1,5 m.

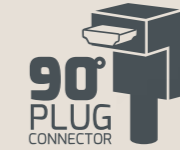

60 IMAGES PAR SECONDE  
60 FRAMES PER SECOND



HDMI HAUTE VITESSE  
HDMI HIGH SPEED



CONNECTEURS  
CONNECTORS



Length	Art. Code	Pcs x carton	EAN code
1,5 m	497013	6	8006023222902





60 IMAGES PAR SECONDE  
60 FRAMES PER SECOND



HDMI HAUTE VITESSE  
HDMI HIGH SPEED



CONNECTEURS  
CONNECTORS



## H1,5 M 45 ECO

### CÂBLE HDMI AVEC CONNECTEUR À 45°

- Câble HDMI à haut débit avec Ethernet.
- Résolution vidéo de qualité ultra HD, compatible avec la plupart des téléviseurs 4K.
- Contacts plaqués or 24 carats qui assurent une transmission parfaite du signal A/V dans le temps.
- Idéal pour les prises HDMI latérales, le câble avec connecteur à 45° permet de gérer de manière optimale l'encombrement des câbles sur le côté du téléviseur.
- Longueur du câble 1,5 m.

### HDMI CABLE WITH 45° PLUG

- High speed HDMI cable with Ethernet.
- Ultra HD quality video resolution compatible with most of 4K TVs.
- 24K gold plated contacts ensure perfect A/V signal transmission.
- Ideal for TV with lateral HDMI sockets, the cable with 45° connector allows to manage in an optimal way the cables on the side of the TV.
- Cable length 1,5 m.

### CABLE HDMI CON CONECTOR 45°

- High speed HDMI cable with Ethernet.
- Ultra HD quality video resolution compatible with most of 4K TVs.
- 24K gold plated contacts ensure perfect A/V signal transmission.
- Ideal for TV with lateral HDMI sockets, the cable with 45° connector allows to manage in an optimal way the cables on the side of the TV.
- Cable length 1,5 m.



Length	Art. Code	Pcs x carton	EAN code
1,5 m	497015	6	8006023243280

## HUT2M

### CÂBLE HDMI ULTRAFIN

- Câble HDMI à haut débit avec Ethernet.
- Résolution vidéo de qualité ultra HD, compatible avec la plupart des téléviseurs 4K.
- Petits connecteurs plaqués or 24K, conducteurs en cuivre de haute pureté et câble à triple blindage permettant d'éviter tout type d'interférence.
- Câble ultrafin et flexible, optimal pour les téléviseurs slim accrochés au mur (encombrement minimal).
- Longueur de câble 2 m.

### CABLE HDMI ULTRAFINO

- Cable HDMI de alta velocidad con Ethernet
- Resolución de vídeo de calidad Ultra HD compatible con la mayoría de los televisores 4K
- Pequeños conectores chapados en oro de 24 quilates, conductores de cobre de alta pureza y cable con triple apantallamiento para evitar cualquier tipo de interferencia
- Cable ultrafino y flexible óptimo para televisores delgados colgados en la pared (mínimo volumen)
- Longitud de cable de 2 m.

### ULTRA THIN HDMI CABLE

- High speed HDMI cable with Ethernet.
- Ultra HD quality video resolution compatible with most of 4K TVs.
- Small-sized 24K gold plated connectors, high purity copper conductors and triple shielded cable to avoid any kind of interference.
- Ultra-slim and flexible cable, ideal for slim TVs fixed to the wall
- Cable length 2 m.



60 IMAGES PAR SECONDE  
60 FRAMES PER SECOND



HDMI HAUTE VITESSE  
HDMI HIGH SPEED



CONNECTEURS  
CONNECTORS



Length	Art. Code	Pcs x carton	EAN code
2 m	497014	6	8006023227242





## TOSLINK

### CÂBLE AUDIO NUMÉRIQUE OPTIQUE TOSLINK

- Longueur 1,5 m, diamètre 0,4 cm.
- Compatible avec tous les appareils équipés d'une entrée/sortie audio numérique (barre de son, Hi-Fi, consoles, casques TV, etc.).
- Protection antichute, de la fibre optique, en plastique transparent.

### CABLE DE AUDIO DIGITAL ÓPTICO TOSLINK

- Longitud 1,5 m, diámetro 0,4 cm.
- Compatible con todos los dispositivos equipados con entrada/salida de audio digital (barra de sonido, Hi-Fi, consolas, auriculares de TV, etc.).
- Protección de la fibra óptica en plástico transparente contra los golpes.

### TOSLINK OPTICAL DIGITAL AUDIO CABLE

- Length 1.5 m, diameter 0.4 cm.
- Compatible with all devices equipped with digital audio input/output (soundbar, Hi-Fi, consoles, TV headphones, etc.).
- Transparent plastic anti-fall fibre optic protections.



Length	Art. Code	Pcs x carton	EAN code
1,5 m	497202	10	8006023300938

## TOSLINK 90° PLUG

### CÂBLE AUDIO NUMÉRIQUE OPTIQUE TOSLINK AVEC FICHE ROTATIVE À 90°

- Longueur 1,5 m, diamètre 0,4 cm.
- Compatible avec tous les appareils équipés d'une entrée/sortie audio numérique (barre de son, Hi-Fi, consoles, casques TV, etc.).
- Protection antichute, de la fibre optique, en plastique transparent.
- Fiche rotative pour un positionnement vertical ou horizontal optimal à l'arrière du téléviseur (permet de gérer l'encombrement des câbles).

### CABLE DE AUDIO ÓPTICO DIGITAL TOSLINK CON CONECTOR EN ÁNGULO DE 90°

- Longitud 1,5 m, diámetro 0,4 cm.
- Compatible con todos los aparatos con entrada/salida de audio digital, ideal para televisores delgados.
- Protección de la fibra óptica en plástico transparente contra los golpes.
- La ficha puede girar 360°, lo que facilita la inserción del cable en presencia de otros puertos de audio / video en la parte posterior del televisor.

### TOSLINK OPTICAL DIGITAL AUDIO CABLE WITH ROTATING 90° PLUG

- Length 1.5 m, diameter 0.4 cm.
- Compatible with all devices equipped with digital audio input/output (soundbar, Hi-Fi, consoles, TV headphones, etc.).
- Transparent plastic anti-fall fibre optic protections.
- The plug can rotate 360°, which makes easy to insert the cable in the presence of other audio / video ports on the back of the TV.



Length	Art. Code	Pcs x carton	EAN code
1,5 m	487203	10	8006023311095





## ANT2M

### CÂBLE D'ANTENNE

- Câble d'antenne 75 Ohm.
- Blindage haute efficacité >75 dB.
- 1x connecteur coaxial 9,5 mm mâle, 1x connecteur coaxial 9,5 mm femelle.
- Adaptateur M/M inclus.
- Longueur de câble 2 m.

### CABLE ANTENNA

- Cable de antena de 75 Ohm.
- Blindaje de alta eficiencia >75 dB.
- 1x conector coaxial 9,5 mm macho, 1x conector coaxial 9,5 mm hembra.
- Adaptador M/M incluido.
- Longitud del cable 2 m.

### ANTENNA CABLE

- Antenna cable 75 Ohm.
- High efficiency shielding >75 dB.
- 1x coaxial connector 9,5 mm male, 1x coaxial connector 9,5 mm female.
- M/M adapter included.
- Cable length 2 m.

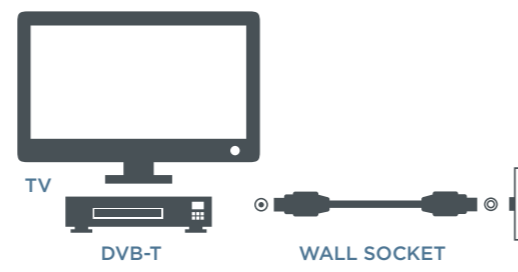

Length	Art. Code	Pcs x carton	EAN code
2 m	497100	6	8006023107438

## ANT2M90

### CÂBLE D'ANTENNE AVEC CONNECTEUR À 90°

- Câble d'antenne 75 Ohm.
- Blindage haute efficacité >75 dB.
- 1x connecteur coaxial 9,5 mm mâle, 1x connecteur coaxial 9,5 mm femelle.
- Adaptateur M/M inclus.
- Idéal pour l'installation de téléviseurs slim.
- Longueur de câble 2 m.

### CABLE DE ANTENA CON CONECTOR 90°

- Cable de antena de 75 Ohm.
- Blindaje de alta eficiencia >75 dB
- 1x conector coaxial 9,5 mm macho, 1x conector coaxial 9,5 mm hembra.
- Adaptador M/M incluido.
- Ideal para la instalación de televisores delgados.
- Longitud del cable 2 m.

### ANTENNA CABLE PLUG 90°

- Antenna cable 75 Ohm.
- High efficiency shielding >75 dB.
- 1x coaxial connector 9,5 mm male, 1x coaxial connector 9,5 mm female.
- M/M adapter included.
- Ideal for installation of slim TVs fixed to the wall.
- Cable length 2 m.

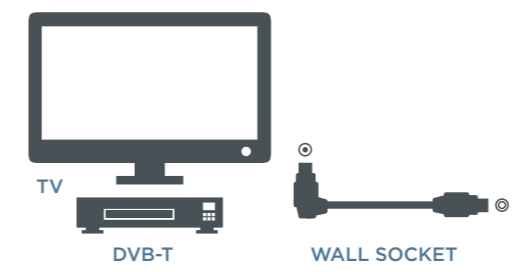

Length	Art. Code	Pcs x carton	EAN code
2 m	497101	6	8006023107452





Art: 497002



Art: 497013



Art: 497202



Art: 497202



Art: 497014



Art: 497015



Art: 497100



Art: 497101



# AUDIO VIDÉO

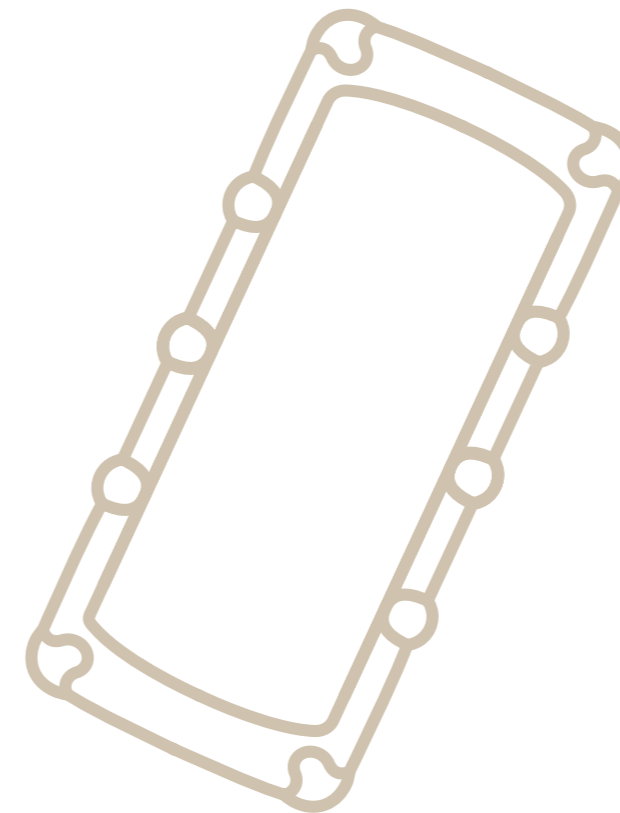

## COQUES ET AUTRES ACCESSOIRES

Funda tv y otros accesorios  
Bodyguard and other accessories

Cleaning tower ..... 194

Télécoque TV® ..... 196  
Telescudo® - TV Bodyguard®

Porte-télécommandes ..... 202  
Portamandos - Remote control holder

## COQUES ET AUTRES ACCESSOIRES

LA TÉLÉCOQUE® MELICONI : 30 ANS DE SUCCÈS !

Un succès qui dépasse les frontières de l'Italie et un produit qui se renouvelle afin de répondre aux caractéristiques des télécommandes actuelles. Avec 27 millions de pièces vendues depuis 30 ans, la **Télécoque TV®** garantit d'excellentes rotations aux distributeurs et permet de répondre à la demande des consommateurs.

La gamme s'étoffe avec d'autres accessoires Meliconi :

- **le porte-télécommande**, pratique et au design unique, conçu pour accueillir jusqu'à 4 appareils.
- **le support autoportant**, spécialement conçu pour la majeure partie des modèles d'aspirateurs Dyson.



## FUNDA TV Y OTROS ACCESORIOS

LA FUNDA TV MELICONI: ¡MÁS DE 30 AÑOS DE ÉXITO!

No sólo es una historia de éxito italiano, sino que se renueva constantemente para adaptarse a las nuevas tecnologías y a las últimas prestaciones del mando a distancia: con más de 27 millones de piezas vendidas desde el lanzamiento de los primeros modelos, la **FUNDA TV® MELICONI** sigue siendo un producto muy demandado en los puntos de venta, proporcionando una excelente respuesta a la necesidad de seguridad de cada consumidor.

- **el soporte por mandos a distancia**, práctico y con un diseño inconfundible, diseñado para albergar hasta 4 dispositivos.
- **la Torre de Limpieza**, el cómodo soporte de suelo para escobas eléctricas compatible con todos los modelos de aspiradoras Dyson.

## BODYGUARD AND OTHER ACCESSORIES

MELICONI BODYGUARD: MORE THAN 30 YEARS OF SUCCESS!

An european success story that is constantly being renewed to adapt to new technologies and the latest remote control designs: with more than 27 million pieces sold throughout Europe since the launch of the first models, the **MELICONI TV® Bodyguard** continues to be a highly sought-after product at points of sale, providing an excellent response to the consumer's need for security.

The range of other Meliconi accessories is completed with:

- **the remote control holder**, simple and functional, designed to hold up to 4 devices.
- **the Cleaning Tower**, the handy floor stand for electric brooms compatible with all Dyson vacuum cleaner models.





TRÈS FACILE À ASSEMBLER  
EASY TO INSTALL



PLUS BESOIN DE PERCER LE MUR  
NO NEED TO DRILL A WALL

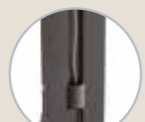

COLONNE CACHE CÂBLE  
CABLE CONCEALING SYSTEM



ACIER ET ALUMINIUM  
MADE FROM STEEL AND ALUMINIUM



CAOUTCHOUCS ANTIDÉRAPANTS  
ANTI-SLIDING PADS

## CLEANING TOWER

### SUPPORT AUTOPORTANT COMPATIBLE AVEC DYSON

- Aspirateur et accessoires toujours accessibles.

### SOPORTE DE SUELO COMPATIBLE CON DYSON

- Accesorios y la aspiradora siempre a mano

### FLOOR STAND COMPATIBLE WITH DYSON

- Accessories and Vacuum cleaner close at hand.

Convient à tous les modèles d'aspirateurs DYSON®  
Suitable for all models of vacuum cleaners DYSON®  
**V6®, V7®, V8®, V11®, V12® SLIM, V15® e DYSON CICLONE V10®**

MAX  
8kg  
17 lbs

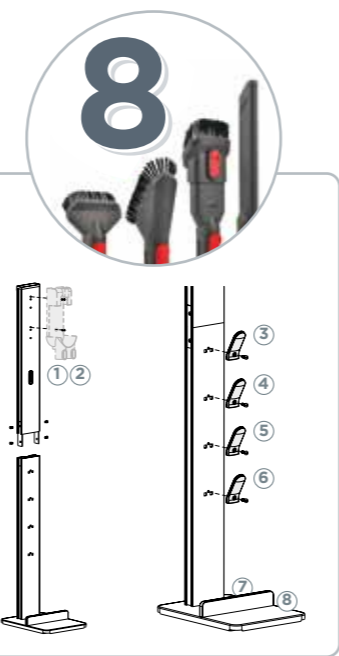
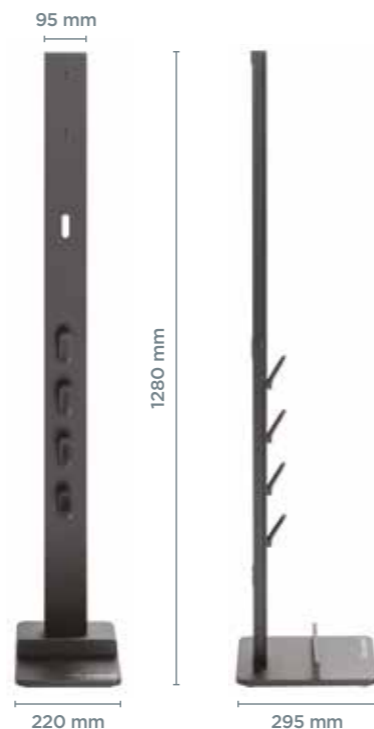

**8 ACCESSOIRES PARFAITEMENT PLACÉS**  
STORAGE ORGANIZER (UP TO 8 ACCESSORIES)

Colour	Art. Code	Pcs x carton	Carton sizes (cm)	EAN code
■	655271	4	71,5x 25 x 25,5 cm	8006023300426



*"Les marques et/ou signes distinctifs présentés, détenus par des tiers, sont utilisés à des fins purement explicatives et descriptives, dans le respect des règles de protection de la propriété intellectuelle et industrielle"*  
*"The trademarks and/or distinctive signs shown, owned by third parties, are used for purely explanatory and descriptive purposes, in compliance with the regulations for the protection of intellectual and industrial property"*  
*"Las marcas y/o signos distintivos mostrados, propiedad de terceros, se utilizan con fines meramente explicativos y descriptivos en cumplimiento de las normas de protección de la propiedad intelectual e industrial"*





**FLEXIBLE**  
FLESSIBILE



**SUPER PROTEZIONE**  
STRONG PROTECTION

## GUSCIO M - L

### TELECOQUE TV® UNIVERSELLE POUR TÉLÉCOMMANDE

- Télécoque universelle en gomme extensible pour télécommande.
- Protège la télécommande contre les chocs et les chutes.

### FUNDA UNIVERSAL PARA MANDO A DISTANCIA

- Funda de goma elástica universal para mando.
- Protege el mando contra golpes o caídas.

### UNIVERSAL BODYGUARD FOR REMOTE CONTROLS

- Universal elastic rubber cover for remote controls.
- Protects the remote control from knocks and falls.

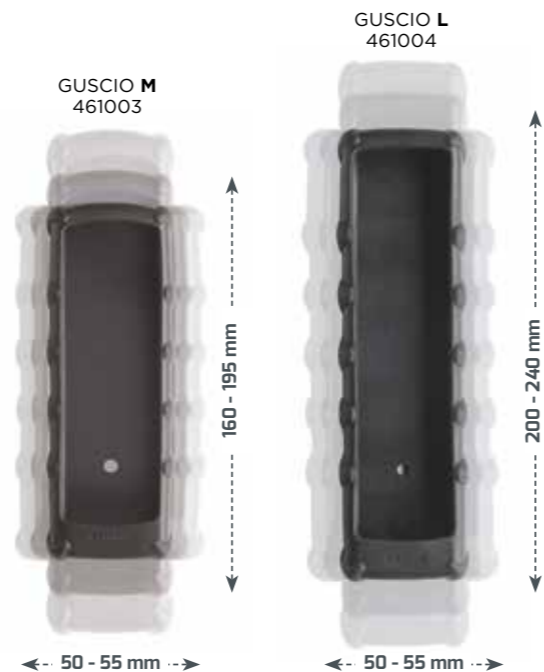

Colour	Art. Code	Pcs x carton	Carton sizes (cm)	EAN code
■	461003	6	24,1 x 14,1 x 11,7	8006023109432
■	461004	6	24,1 x 14,1 x 11,7	8006023109456

## GUSCIO 8

### THE DEDICATED BODYGUARD FOR SKY Q REMOTE CONTROLS

- Custom-made soft rubber protective shell for SkyQ remote controls (SkyQ, SkyQ touch, SkyQ with voice command in the middle).
- Protects the remote control from bumps and drops.
- The non-slip rubber helps to grip the remote control more securely.



Colour	Art. Code	Pcs x carton	Carton sizes (cm)	EAN code
■	441569	6	24,1 x 14,1 x 11,7	8006023267514

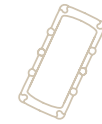



ÉPAISSEUR  
THICKNESS



## GUSCIO 9

### TELECOQUE TV® DÉDIÉE POUR LES TÉLÉCOMMANDES SAMSUNG

- Coque en caoutchouc souple adaptée aux télécommandes SAMSUNG identique au modèle présenté ci-dessous.
- Protège la télécommande contre les chocs et les chutes.

### TELESCUDO® PARA LOS MANDOS A DISTANCIA ORIGINALES SAMSUNG

- Funda de protección de goma suave hecha a medida para los mandos a distancia originales SAMSUNG del modelo reproducido arriba.
- Protege el mando a distancia de golpes y caídas gracias al espesor óptimo de 2,5 mm.

### DEDICATED TV BODYGUARD® FOR SAMSUNG REMOTE CONTROLS

- Soft rubber shell made to measure for SAMSUNG remote controls of the model shown below.
- Protects the remote control from knocks and falls.



Colour	Art. Code	Pcs x carton	Carton sizes (cm)	EAN code
■	441570	6	33 x 19,6 x 12,5	8006023301492

## GUSCIO 10

### TELECOQUE TV® DÉDIÉE POUR LES TÉLÉCOMMANDES SAMSUNG

- Coque en caoutchouc souple adaptée aux télécommandes SAMSUNG identique au modèle présenté ci-dessous.
- Protège la télécommande contre les chocs et les chutes.

### TELESCUDO® PARA LOS MANDOS A DISTANCIA ORIGINALES SAMSUNG

- Funda de protección de goma suave hecha a medida para los mandos a distancia originales SAMSUNG del modelo reproducido arriba.
- Protege el mando a distancia de golpes y caídas gracias al espesor óptimo de 2,5 mm.

### DEDICATED TV BODYGUARD® FOR SAMSUNG REMOTE CONTROLS

- Soft rubber shell made to measure for SAMSUNG remote controls of the model shown below.
- Protects the remote control from knocks and falls.



ÉPAISSEUR  
THICKNESS

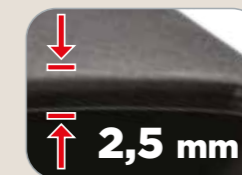

Colour	Art. Code	Pcs x carton	Carton sizes (cm)	EAN code
■	441571	6	33 x 19,6 x 12,5	8006023301508



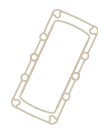

ÉPAISSEUR  
THICKNESS



## GUSCIO 11

### TELECOQUE TV® DÉDIÉE POUR LES TÉLÉCOMMANDES LG

- Coque en caoutchouc souple adaptée aux télécommandes LG identique au modèle présenté ci-dessous.
- Protège la télécommande contre les chocs et les chutes.

### TELESCUDO® PARA LOS MANDOS A DISTANCIA ORIGINALES LG

- Funda de protección de goma suave hecha a medida para los mandos a distancia originales LG del modelo reproducido arriba.
- Protege el mando a distancia de golpes y caídas gracias al espesor óptimo de 2,5 mm.

### DEDICATED TV BODYGUARD® FOR LG REMOTE CONTROLS

- Soft rubber shell made to measure for LG remote controls of the model shown below.
- Protects the remote control from knocks and falls.



Colour	Art. Code	Pcs x carton	Carton sizes (cm)	EAN code
■	441572	6	33 x 19,6 x 12,5	8006023301515

## GUSCIO TLC

### TELECOQUE TV® DÉDIÉE POUR LES TÉLÉCOMMANDES "TLC" MELICONI

- Coque en caoutchouc souple adaptée aux télécommandes MELICONI de la ligne "TLC"
- Protège la télécommande contre les chocs et les chutes

### TELESCUDO® PARA LOS MANDOS A DISTANCIA "TLC" MELICONI

- Funda de protección de goma suave hecha a medida para los mandos a distancia MELICONI de la gama "TLC".
- Protege el mando a distancia de golpes y caídas gracias al espesor óptimo de 2,5 mm.

### DEDICATED TV BODYGUARD® FOR REMOTE CONTROLS "TLC" MELICONI

- Soft rubber protective cover made for MELICONI remote controls of the "TLC" range.
- Protects the remote control from knocks and falls.



TLC01 SAMSUNG

TLC02 LG

TLC03 SONY

TLC04 PHILIPS

TLC05 TCL/THOMSON

TLC06 MDD

TLC07 GRANDIN/SABA

TLC09 HISENSE

Colour	Art. Code	Pcs x carton	Carton sizes (cm)	EAN code
■	441994	6	24,1 x 14,1 x 11,7	8006023311347



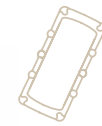
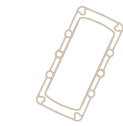

# PORTATELECOMANDI

## PORTE-TELECOMANDES

- Rangement pour télécommandes au design simple et fonctionnel.
- Vous permet d'avoir vos télécommandes bien rangées et toujours à portée de main.

## PORTAMANDOS

- Portamandos con diseño sencillo y funcional.
- Permite tener los mandos a distancia ordenados y siempre accesibles.

## REMOTE CONTROL HOLDER

- Remote control holder with a simple and functional design.
- Allows you to keep your remote controls tidy and always at hand.



Colour	Art. Code	Pcs x carton	Carton sizes (cm)	EAN code
■	458100	6	34 x 18,5 x 29	8006023124503



Art: 655271



Art: 441569



Art: 461003



Art: 461004



Art: 441570



Art: 441571



Art: 441572



Art: 441994



Art: 458100

# AUDIO VIDÉO



## **GAMME DE NETTOYAGE**

Productos de limpieza - Cleaning range

Nettoyage ..... 208  
Limpieza - Cleaning

Vinyl Kit ..... 210

Lens cleaner ..... 211

## GAMME DE NETTOYAGE MELICONI

La ligne de nettoyage Meliconi est une gamme complète de solutions et de produits spécifiques pour nettoyer efficacement tous les écrans de télévision ou de moniteur, y compris les écrans LCD, plasma, LED, CRT, PC, mais aussi les smartphones, tablettes, appareils photo et tout autre équipement électronique.

La formule de nettoyage, appliquée sur le chiffon spécial en microfibres, permet d'éliminer facilement les auréoles, les taches, les traces de doigt, la saleté et la poussière de l'écran de tout type d'appareil, sans endommager les parties électroniques.

Cette gamme Meliconi est complétée par des kits pour le nettoyage et l'entretien des lecteurs CD / DVD / BLU-RAY ainsi que pour les disques vinyles et platines.

## MELICONI CLEANING LINE

The Meliconi cleaning line is a complete offer of specific solutions and products to effectively clean all TV or monitor screens, including LCD, Plasma, LED, PC, and also smartphones, tablets, cameras and any other electronic equipment, such as traditional CRT.

The detergent formula, applied to the special combined microfiber cloth, will allow you to easily remove halos, stains, fingerprints, dirt, and dust from the screen of any type of device, without damaging the electronic parts.

The Meliconi cleaning range is completed with kits dedicated to cleaning CD / DVD / BLU RAY players and kits dedicated to cleaning and maintenance of vinyl and turntables.

## LÍNEA DETERGENTE MELICONI

La línea de limpieza Meliconi es una oferta completa de soluciones y productos específicos para limpiar eficazmente todas las pantallas de televisores o monitores, incluyendo LCD, Plasma, LED, PC, pero también teléfonos inteligentes, tabletas, cámaras y cualquier otro equipo electrónico, como los tradicionales CRT.

La fórmula detergente, aplicada sobre el paño especial combinado de microfibras, te permitirá eliminar fácilmente halos, manchas, huellas dactilares, suciedad y polvo de la pantalla de cualquier tipo de dispositivo, sin dañar los componentes electrónicos.

La gama de limpieza Meliconi se completa con kits dedicados a la limpieza de reproductores de CD / DVD / BLU RAY y kits dedicados a la limpieza y mantenimiento de vinilos y tocadiscos.





## C-200

### 200 ML DE SOLUCIÓN + CHIFFON EN MICROFIBRE

- Solution de nettoyage antistatique de 200 ml pour le nettoyage des écrans de télévision LCD/Plasma et CRT, des moniteurs de PC et des écrans LCD d'autres équipements électroniques.
- Un chiffon en microfibre (20 x 20 cm) permet d'éliminer les taches, les traces de doigt, la poussière, la graisse et la saleté, laissant l'écran parfaitement propre.

### SOLUCIÓN DE 200 ML + PAÑO DE MICROFIBRA

- Solución limpiadora antiestática de 200 ml para limpiar pantallas de TV LCD/Plasma y CRT, monitores de PC y pantallas LCD de otros equipos electrónicos.
- El paño de microfibra (20 x 20 cm) elimina manchas, huellas dactilares, polvo, grasa y suciedad, dejando la pantalla perfectamente limpia.

### 200 ML SOLUTION + MICROFIBER CLOTH

- 200 ml anti-static cleaning solution for cleaning LCD/Plasma and CRT TV screens, PC monitors and LCD screens of other electronic equipment.
- Microfiber cloth (20 x 20 cm) removes smudges, fingerprints, dust, grease and dirt, leaving the screen perfectly clean.

Art. Code	Pcs x carton	Carton sizes (cm)	EAN code
621001	8	29,5 x 15,5 x 23,5	8006023085903

## C-200 FOAM

### MOUSSE DÉTERGENTE 200 ML + CHIFFON MICROFIBRE

- Mousse nettoyante antistatique de 200 ml pour le nettoyage des écrans de télévision LCD/Plasma et CRT, des moniteurs de PC et des écrans LCD d'autres équipements électroniques. Consistance spéciale : ne goute pas et a une efficacité de nettoyage plus élevée que la solution normale.
- Un chiffon en microfibre (20 x 20 cm) élimine les auréoles, les traces de doigt, la poussière, la graisse et la saleté, laissant votre écran parfaitement propre.

### ESPUMA DETERGENTE 200 ML + PAÑO DE MICROFIBRA

- Espuma limpiadora antiestática de 200 ml para la limpieza de pantallas de TV LCD/Plasma y CRT, monitores de PC y pantallas LCD de otros equipos electrónicos. Consistencia especial: no gotea y tiene una mayor eficacia de limpieza que la solución normal.
- El paño especial de microfibra de alta calidad y gran tamaño (20 x 20 cm) elimina las manchas, las huellas dactilares, el polvo, la grasa y la suciedad, dejando la pantalla perfectamente limpia.

### DETERGENT FOAM 200 ML + MICROFIBER CLOTH

- 200 ml anti-static cleaning foam for cleaning LCD/Plasma and CRT TV screens, PC monitors and LCD screens of other electronic equipment. Special consistency: does not drip and has a higher cleaning effectiveness than normal solution.
- Microfiber cloth (20 x 20 cm) removes halos, fingerprints, dust, grease and dirt, leaving your screen perfectly clean.



Art. Code	Pcs x carton	Carton sizes (cm)	EAN code
621013	6	19,5 x 17 x 26,5	8006023240104





## VINYL KIT

### SOLUTION 45 ML + PINCEAU À DOUBLE FONCTION

- 45 ml de solution nettoyante antistatique pour vinyle combinée à une brosse spéciale à double usage : le côté velours permet d'enlever la poussière, la partie en fibre de carbone permet d'éliminer les charges électrostatiques du vinyle. Idéal pour garder les vinyles toujours parfaitement propres.

### SOLUCIÓN 45 ML + CEPILLO DE DOBLE FUNCIÓN

- 45 ml de solución limpiadora antiestática para vinilos combinada con un cepillo especial de doble uso: el lado de terciopelo permite eliminar el polvo, el cepillo de fibra de carbono permite eliminar las cargas electrostáticas del vinilo. Ideal para mantener los vinilos siempre perfectamente limpios.

### SOLUTION 45 ML + DOUBLE FUNCTION BRUSH

- 45 ml of anti-static vinyl cleaning solution combined with a special dual-purpose brush: the velvet side allows you to remove dust, the carbon fiber part allows you to remove electrostatic charges from the vinyl. Ideal to keep vinyls always perfectly clean.

Art. Code	Pcs x carton	Carton sizes (cm)	EAN code
621018	4	15,2 x 14,2 x 26,3	8006023264636

## DVD / BLU-RAY LENS CLEANER

### DISQUE DE NETTOYAGE DE LA LENTILLE LASER DES LECTEURS DE DVD ET BLU-RAY

- Disque nettoyant la lentille de votre lecteur Blu-Ray, DVD, PC et console : les brosses enlèvent les impuretés et la poussière, améliorant ainsi la qualité audio et vidéo.

### DISCO DE LIMPIEZA DE LENTES LÁSER PARA REPRODUCTORES DE DVD Y BLU-RAY

- El disco especial puede limpiar la lente de su Blu-Ray, DVD, PC y consola, los cepillos eliminan la suciedad y el polvo mejorando la calidad de audio y vídeo.

### LASER LENS CLEANING DISC FOR DVD AND BLU-RAY PLAYERS

- Special disc that can clean the lens of your Blu-Ray, DVD, PC and Console: the brushes remove dirt and dust improving the audio and video quality.

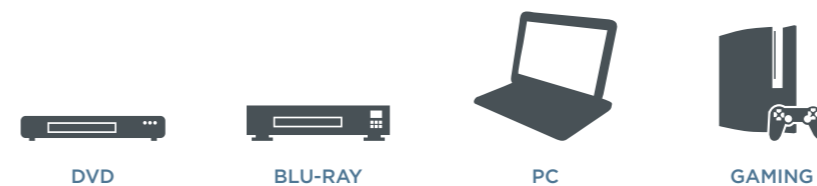

Art. Code	Pcs x carton	Carton sizes (cm)	EAN code
621012	8	15 x 13.5 x 22	8006023137671





# CD LENS CLEANER

**DISQUE NETTOYANT POUR LENTILLE LASER DU LECTEUR CD**

• Disque nettoyant agissant sur la lentille optique de l'appareil. Les brosses enlèvent en douceur les impuretés et la poussière, améliorant ainsi la qualité audio et vidéo.

**DISCO DE LIMPIEZA DE LA LENTE LÁSER DEL REPRODUCTOR DE CD**

• El disco especial puede limpiar la lente de su reproductor de CD, los cepillos eliminan la suciedad y el polvo mejorando la calidad de audio y vídeo.

**CD PLAYER LASER LENS CLEANING DISC**

• Special disc that can clean the lens of CD players: the brushes remove dirt and dust improving audio and video quality.



CAR AUDIO



HOME AUDIO



PC

Art. Code	Pcs x carton	Carton sizes (cm)	EAN code
621011	8	16 x 14.5 x 28	8006023137404



Art: 621001



Art: 621013



Art: 621018



Art: 621012



Art: 621011

# ACCESSOIRES DE BUANDERIE

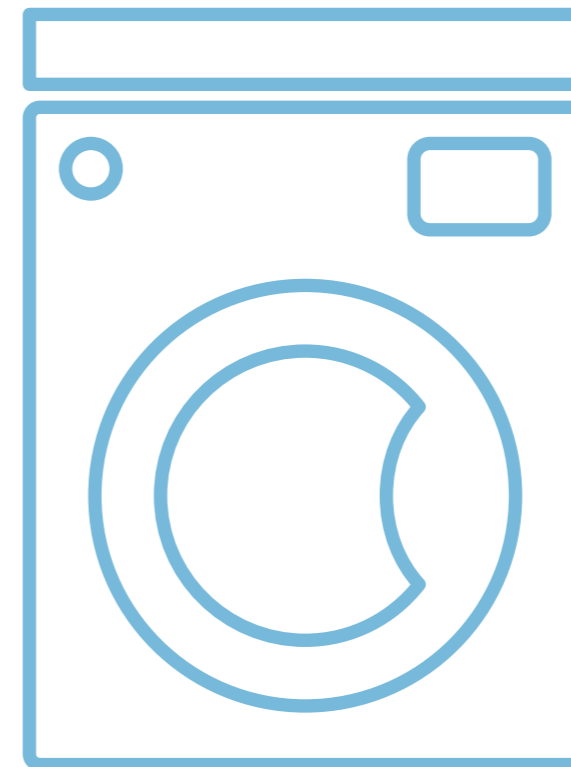

## **ACCESSOIRES DE BUANDERIE**

Accesorios para lavadora ey secadora  
Laundry accessories

Kit de superposition et réhausseur  
pour appareil électroménager ..... 216

Kit de superposición y pedestal para electrodomésticos  
Washer-dryer stacking kit and elevation base

Accessoires ..... 228  
Accesorios - Accessories

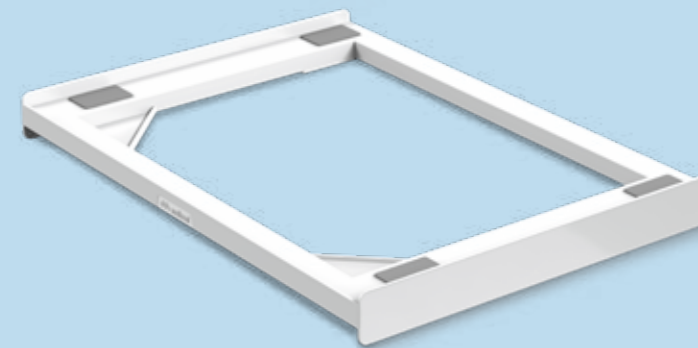

SANGLE DE SÉCURITÉ INCLUSE  
INCLUDES SAFETY STRAP



PRÉMONTÉ  
PRE ASSEMBLED

## TORRE SLIM L45

### KIT DE SUPERPOSITION POUR LAVE-LINGE ET SÈCHE-LINGE

- Universel, compatible avec la quasi-totalité des lave-linge et des sèche-linge à chargement frontal de 60 cm de largeur et jusqu'à 46,5 cm de profondeur.
- Poids maximum supporté : 250 kg.
- Permet d'économiser de l'espace en plaçant le sèche-linge au-dessus du lave-linge.
- Structure technopolymère renforcée ultrarésistante, assure la stabilité des appareils électroménagers.
- Sangle de sécurité de 6 mètres avec boucle métallique incluse.
- Prémonté & rapide à installer.

### KIT DE SUPERPOSICIÓN DE TECNOPOLÍMERO PARA SUPERPONER LAVADORA Y SECADORA

- Universal, compatible con la mayoría de las lavadoras y secadoras de carga frontal de 60 cm de ancho y hasta 46,5 cm de profundidad.
- Peso máximo admitido: 250 kg.
- Permite ganar espacio colocando la secadora sobre la lavadora.
- Estructura de tecnopolímero reforzado de alta resistencia que asegura la estabilidad de los electrodomésticos.
- Paso exclusivo de la correa de seguridad integrado en la base.
- Incluye correa de seguridad de 6 metros con hebilla de metal.
- Premontado, rápido de instalar.

### UNIVERSAL WASHER-DRYER STACKING KIT

- Universal design, compatible with most front loading washing machines and dryers, 60 cm wide and up to 46,5 cm deep.
- Maximum bearable weight: 250kg.
- Allows you to gain space by placing the dryer above the washing machine.
- Reinforced ultra-strong technopolymer structure , gives stability to the appliances.
- Includes 6-metre safety belt with metal buckle.
- Pre-assembled and quick to install.



Colour



Art. Code

656116

Pcs x carton

1

EAN code

8006023303724

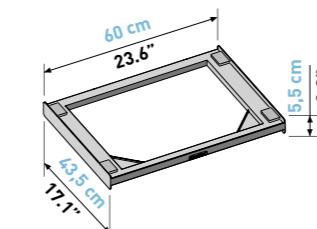

## TORRE STYLE L60

### KIT DE SUPERPOSITION POUR LAVE-LINGE ET SÈCHE-LINGE

- Universel, compatible avec la quasi-totalité des lave-linge et des sèche-linge à chargement frontal de 60 cm de large et de 70 cm ou plus de profondeur.
- Poids maximum supporté : 250 kg.
- Permet d'économiser de l'espace en plaçant le sèche-linge au-dessus du lave-linge.
- Structure technopolymère renforcée ultra-résistante , assure la stabilité des appareils électroménagers.
- Sangle de sécurité de 6 mètres avec boucle métallique incluse.
- Prémonté & rapide à installer.

### KIT DE SUPERPOSICIÓN DE TECNOPOLÍMERO PARA SUPERPONER LAVADORA Y SECADORA

- Universal, compatible con la mayoría de las lavadoras y secadoras de carga frontal de 60 cm de ancho y más de 70 cm de profundidad.
- Peso máximo admitido: 250 kg.
- Permite ganar espacio colocando la secadora sobre la lavadora.
- Estructura de tecnopolímero reforzado de alta resistencia que asegura la estabilidad de los electrodomésticos.
- Incluye correa de seguridad de 6 metros con hebilla de metal.
- Premontado, rápido de instala.

### UNIVERSAL WASHER-DRYER STACKING KIT

- Universal design, compatible with most front loading washing machines and dryers, 60 cm wide and a depth more over than 70 cm.
- Maximum bearable weight: 250kg.
- Allows you to gain space by placing the dryer above the washing machine.
- Reinforced ultra-strong technopolymer structure, gives stability to the appliances.
- Includes 6-metre safety belt with metal buckle.
- Pre-assembled and quick to install.



Colour



Art. Code

656115

Pcs x carton

1

EAN code

8006023303588

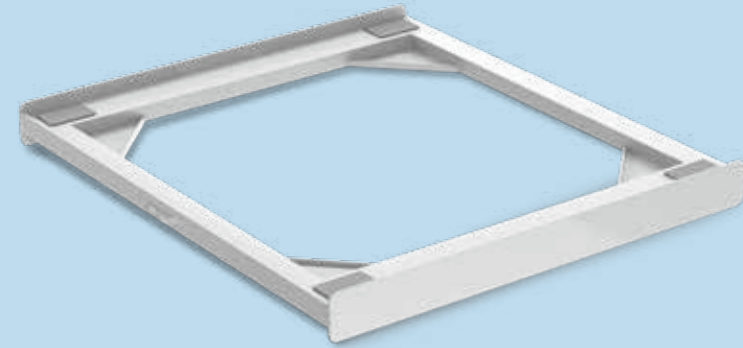
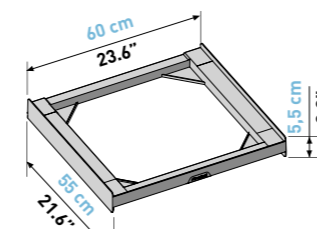

SANGLE DE SÉCURITÉ INCLUSE  
INCLUDES SAFETY STRAP



PRÉMONTÉ  
PRE ASSEMBLED



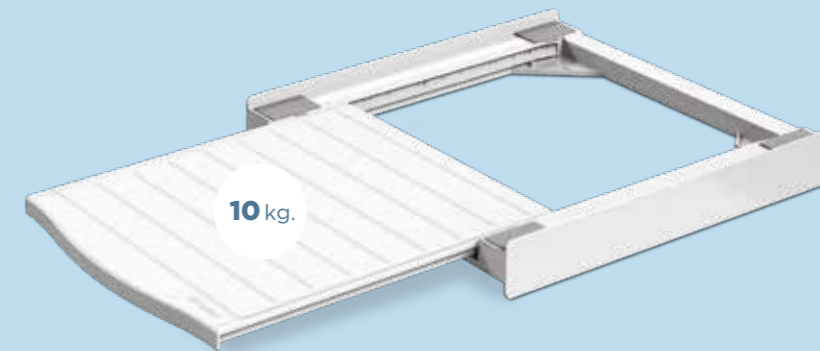

SANGLE DE SÉCURITÉ INCLUSE  
INCLUDES SAFETY STRAP



PRÉMONTÉ  
PRE ASSEMBLED



### UNIVERSAL WASHER-DRYER STACKING KIT WITH SHELF

- Universal design, compatible with most front loading washing machines and dryers, 60 cm wide and a depth of 60 cm.
- Maximum bearable weight: 250kg.
- Allows you to gain space by placing the dryer above the washing machine.
- The slide-out shelf, in ultra-strong technopolymer, is located at a comfortable working height, and offers an ample surface for folding your washing.
- Includes 6-metre safety belt with metal buckle
- Pre-assembled and quick to install.

### KIT DE SUPERPOSICIÓN CON SOPORTE EXTRAÍBLE PARA SUPERPONER LAVADORA Y SECADORA

- Universal: compatible con casi todas las lavadoras y secadoras de carga frontal con un ancho de 60cm u más de 60 cm de profundidad.
- Peso máximo soportado: 250 kg.
- Para ahorrar espacio colocando la secadora encima de la lavadora.
- La bandeja extraíble en tecnopolímero situada a una cómoda altura, ofrece una amplia superficie de trabajo para doblar la ropa. Capacidad máxima: 10 kg.
- Incluye correa de seguridad de 6 metros con hebilla de metal.
- Premontado y facil de instalar

### KIT DE SUPERPOSITION POUR LAVE-LINGE ET SÈCHE-LINGE AVEC TABLETTE AMOVIBLE.

- Universel, compatible avec la quasitotalité des lave-linge et des sèche-linge à chargement frontal de 60 cm de large et de 60 cm ou plus de profondeur.
- Poids maximum supporté: 250 kg.
- Permet d'économiser de l'espace en plaçant le sèche-linge au-dessus du lave-linge.
- Pratique: la tablette coulissante en technopolymère ultra-résistante, offre un plan de travail pour décharger et plier le linge sans effort. Poids maximum 10 kg.
- Sangle de sécurité de 6 mètres avec boucle métallique incluse.
- Prémonté & rapide à installer.

### UNIVERSAL WASHER-DRYER STACKING KIT WITH SHELF

- Saves space by allowing you to position your dryer on top of your washing machine.
- Compatible with all front-loading, 60 cm width washing machines and dryers, and a depth more over than 70 cm.
- Maximum weight capacity: 250 kg.
- The slide-out shelf, in laminated wood, is located at a comfortable working height, and offers an ample surface for folding your washing. Maximum weight capacity: 10 kg.
- Reinforced ultra-strong technopolymer structure, gives stability to the appliances.
- Includes 6 metre safety strap.
- Quick and easy to install.

### KIT DE SUPERPOSICIÓN CON SOPORTE EXTRAÍBLE PARA SUPERPONER LAVADORA Y SECADORA

- Para ahorrar espacio colocando la secadora encima de la lavadora.
- Compatible con todas las lavadoras y secadoras de carga frontal con un ancho de 60 cm y más de 70 cm de profundidad.
- Peso máximo soportado: 250 kg.
- La bandeja extraíble de madera laminada, situada a una cómoda altura, ofrece un práctico apoyo y una amplia superficie de trabajo para doblar la ropa. Capacidad máxima: 10 kg.
- Estructura de tecnopolímero de alta resistencia que asegura la estabilidad de los electrodomésticos.
- Correa de seguridad de 6 m incluida.
- Fácil y rápido de instalar.

### KIT DE SUPERPOSITION POUR LAVE-LINGE ET SÈCHE-LINGE

- Universel, compatible avec la quasi-totalité des lave-linge et des sèche-linge à chargement frontal de 60 cm de large et de 70 cm ou plus de profondeur.
- Poids maximum supporté : 250 kg.
- Gain de place: assure la liaison pour poser verticalement un sèche-linge sur une machine à laver.
- Pratique: la tablette coulissante en bois mélaminé, offre un plan de travail pour décharger et plier le linge sans effort. Poids maximum 10 kg.
- Structure technopolymère ultrarésistante, assure la stabilité des appareils électroménagers.
- Inclus sangle de sécurité.
- Facile et rapide à installer.

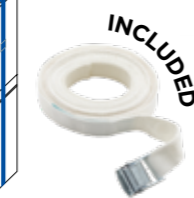
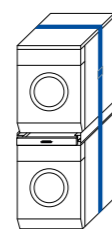

MAX  
250kg  
551 lbs

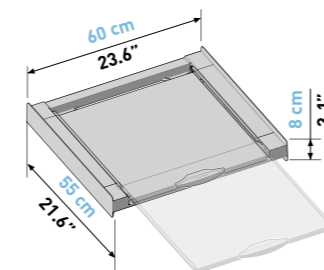

Colour	Art. Code	Pcs x carton	EAN code
□	656114	2	8006023303601

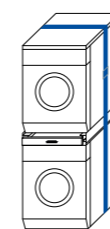

MAX  
250kg  
551 lbs

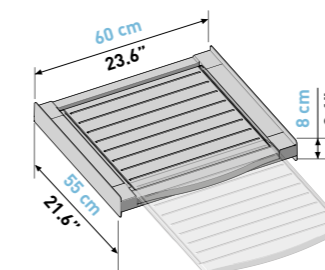

Colour	Art. Code	Pcs x carton	EAN code
□	656113	1	8006023303625

## TORRE PRO L60

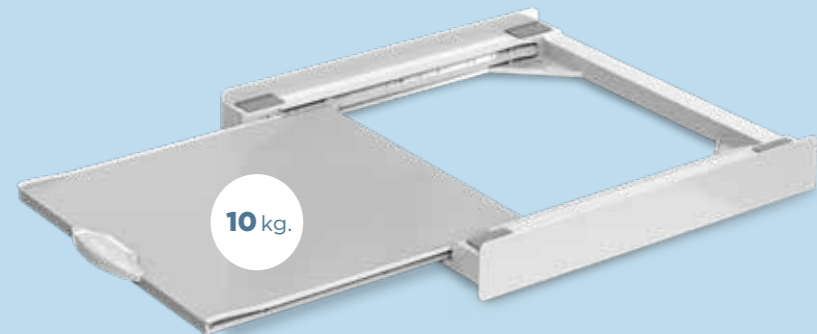

SANGLE DE SÉCURITÉ INCLUSE  
INCLUDES SAFETY STRAP



PRÉMONTÉ  
PRE ASSEMBLED



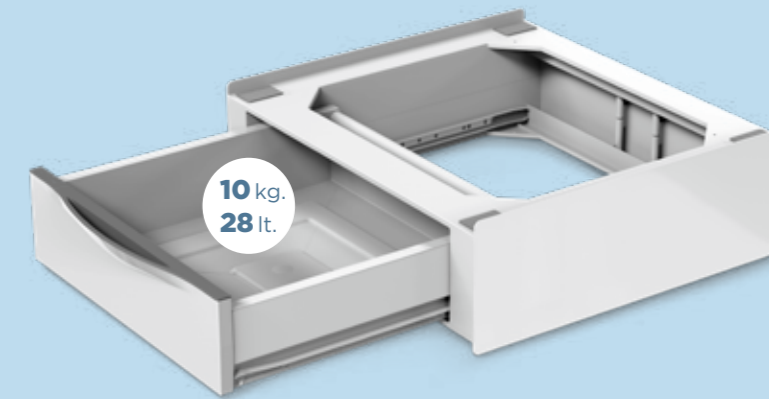

SANGLE DE SÉCURITÉ INCLUSE  
INCLUDES SAFETY STRAP



PRÉMONTÉ  
PRE ASSEMBLED



### UNIVERSAL WASHER-DRYER STACKING KIT WITH DRAWER

- Technopolymer structure.
- Compatible with all front-loading, 60 cm width washing machines and dryers, and a depth more over than 70 cm.
- Capacious pull-out drawer, available to store accessories for laundry or towels: 40 cm deep and capacity of 28 lt.
- 6 mt safety belt with metal buckle included.
- 10 year guarantee.
- Maximum weight capacity: 250 kg.

### KIT DE SUPERPOSICIÓN CON CAJÓN EXTRAÍBLE PARA SUPERPONER LAVADORA Y SECADORA

- Estructura en tecnopolímero.
- Compatible con todas las lavadoras y secadoras de carga frontal con un ancho de 60 cm y más de 70 cm de profundidad.
- Cajón corredero con amplio espacio disponible para poder contener cómodamente accesorios de lavandería o toallas: 40 cm de profundidad y capacidad de 28 l.
- Correa de seguridad de 6 m con hebilla de metal incluida.
- Garantía 10 años.
- Peso máximo soportado: 250 kg.

### KIT DE SUPERPOSITION POUR LAVE-LINGE ET SÈCHE-LINGE AVEC TIROIR COULISSANT

- La structure est en technopolymère.
- Universel, compatible avec la quasi-totalité des lave-linge et des sèche-linge à chargement frontal de 60 cm de large et de 70 cm ou plus de profondeur.
- Tiroir coulissant spacieux pouvant aisément contenir les accessoires pour la lessive ou les serviettes : 40 cm de profondeur et une capacité de 28 l.
- Sangle de sécurité de 6 m avec boucle métallique incluse.
- 10 ans de garantie.
- Poids maximum supporté : 250 kg.

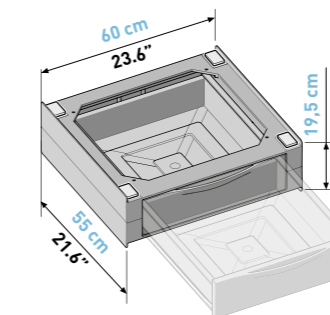

Pcs x carton EAN code

MAX 250kg  
551 lbs

Art. Code

656112



Colour

□

Art. Code

656112

Pcs x carton

1

EAN code

8006023303762

Colour

□

## TORRE SQUARE L60

### UNIVERSAL WASHER-DRYER STACKING KIT WITH SHELF

- Universal design, compatible with most front loading washing machines and dryers, 60 cm wide and a depth of 60 cm.
- Maximum bearable weight: 250kg.
- Allows you to gain space by placing the dryer above the washing machine.
- The slide-out shelf, in ultra-strong technopolymer, is located at a comfortable working height, and offers an ample surface for folding your washing. Maximum weight capacity: 10 kg.
- Includes 6-metre safety belt with metal buckle
- Pre-assembled and quick to install.

### KIT DE SUPERPOSICIÓN CON SOPORTE EXTRAÍBLE PARA SUPERPONER LAVADORA Y SECADORA

- Universal: compatible con casi todas las lavadoras y secadoras de carga frontal con un ancho de 60cm y más de 60 cm de profundidad.
- Peso máximo soportado: 250 kg.
- Para ahorrar espacio colocando la secadora encima de la lavadora.
- La bandeja extraíble en tecnopolímero situada a una comoda altura, ofrece una amplia superficie de trabajo para doblar la ropa. Capacidad máxima: 10 kg.
- Incluye correa de seguridad de 6 metros con hebilla de metal.
- Premontado y facil de instalar.

### KIT DE SUPERPOSITION POUR LAVE-LINGE ET SÈCHE-LINGE AVEC TABLETTE AMOVIBLE

- Universel: compatible avec la quasi-totalité des lave-linge et des sèche-linge à chargement frontal de 60 cm de large et de 60 cm ou plus de profondeur.
- Poids maximum supporté: 250 kg.
- Permet d'économiser de l'espace en plaçant le sèche-linge au-dessus du lave-linge.
- Pratique: la tablette coulissante en technopolymère ultra-résistante, offre un plan de travail pour décharger et plier le linge sans effort. Poids maximum 10 kg.
- Sangle de sécurité de 6 mètres avec boucle métallique incluse.
- Prémonté & rapide à installer.

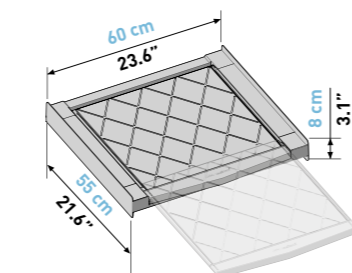

Pcs x carton EAN code

MAX 250kg  
551 lbs

Art. Code

656118



Colour

□

Art. Code

656118

Pcs x carton

1

EAN code

8006023308118

Colour

□

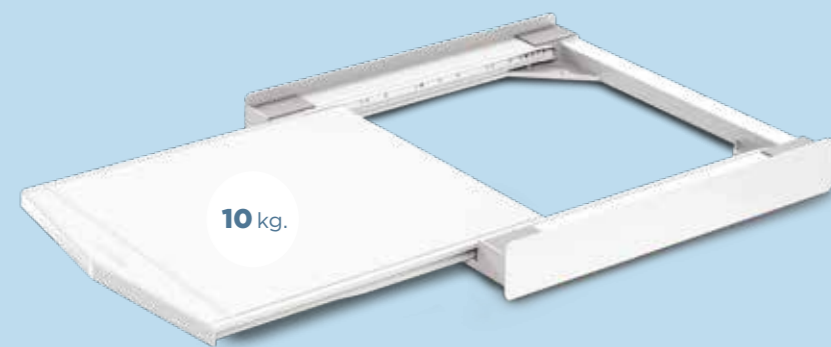

SANGLE DE SÉCURITÉ INCLUSE  
INCLUDES SAFETY STRAP



PRÉMONTÉ  
PRE ASSEMBLED



SANGLE DE SÉCURITÉ INCLUSE  
INCLUDES SAFETY STRAP



GARANTIE WARRANTY

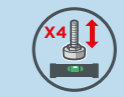

4 PIEDS RÉGLABLES  
4 HEIGHT-ADJUSTABLE



## BASE SPACE BASKET

### ELEVATION TECHNOPOLYMER BASE WITH PULL-OUT BASKET

- The appliance is positioned 31 cm above the floor. It allows to easily clean the floor and makes the appliance much easier to operate.
- Suitable for washing machines/dryer or other household appliances with max dimensions 60x60 cm (in depth, the appliance's feet must be at a maximum distance of 55 cm).
- Technopolymer structure. It doesn't rust.
- Max weight 250 Kg.
- Pull-out basket with capacity until 32 lt.
- 4 height-adjustable feet allow leveling the product, therefore the appliance.
- Rubber feet allow maximum grip to the floor.
- 6-metre safety belt with metal buckle provided (no screws required).
- Easy and quick mounting.

### PEDESTAL DE TECHNOPOLYMER PARA ELECTRODOMÉSTICOS CON CESTA EXTRAÍBLE

- El electrodoméstico se coloca a 31 cm del suelo. Hace que sea más cómodo usar el electrodoméstico, facilita la limpieza del suelo.
- Adecuado para lavadoras/secadoras u otros electrodomésticos con un tamaño máximo de 60x60 cm (en profundidad, distancia máxima de 55 cm entre los pies del aparato).
- Estructura de tecnopolímero. No se oxida.
- Peso máximo admitido: 250 kg.
- Cesta de alambre extraíble con capacidad de hasta 32.
- 4 pies ajustables en altura permiten nivelar el producto y, por tanto el aparato.
- Los pies de goma permiten la máxima adherencia al suelo.
- Incluye correa de seguridad de 6 metros con hebilla metálica.
- Montaje rápido y sencillo.

### RÉHAUSSEUR EN TECHNOPOLYMÈRE POUR APPAREIL ÉLECTROMÉNAGER AVEC PANIER COULISSANT

- L'appareil est positionné à 31 cm du sol. Permet de nettoyer facilement le sol et d'utiliser son appareil avec plus de commodité.
- Compatible avec les lave-linges, sèche-linges et tous les appareils électroménagers d'une dimension maximum de 60x60cm (les pieds de l'appareil doivent être à une profondeur maximum de 55 cm).
- Structure en technopolymère. Ne rouille pas.
- Poids maximum supporté : 250 kg.
- Panier coulissant avec une capacité de 32 litres.
- 4 pieds réglables en hauteur permettent la mise à niveau de l'ensemble.
- Les pieds en gomme assurent un maintien stable de l'appareil.
- Une sangle de sécurité de 6 m avec une boucle métallique est fournie.
- Assemblage simple et rapide.

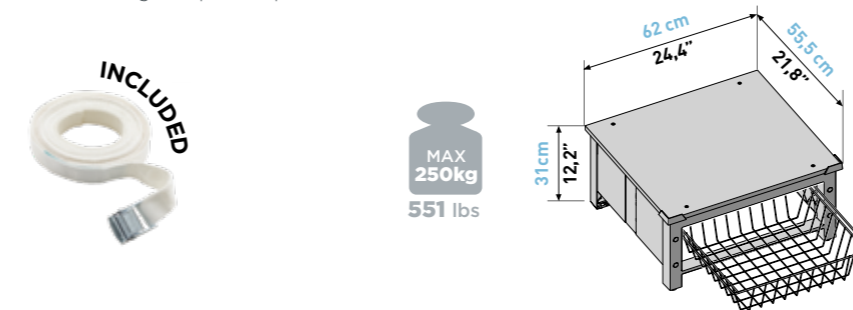

Colour	Art. Code	Pcs x carton	EAN code
□	656143	1	8006023292042

## BASE SPACE BRIDGE

### ELEVATION TECHNOPOLYMER BASE

- The appliance is positioned 31 cm above the floor. It allows to easily clean the floor and makes the appliance much easier to operate.
- Suitable for washing machines/dryer or other household appliances with max dimensions 60x60 cm (in depth, the appliance's feet must be at a maximum distance of 55 cm).
- Technopolymer structure. It doesn't rust.
- Max weight 250 Kg.
- 4 height-adjustable feet allow leveling the product, therefore the appliance.
- Rubber feet allow maximum grip to the floor.
- 6-metre safety belt with metal buckle provided (no screws required).
- Easy and quick mounting.

### PEDESTAL DE TECHNOPOLYMER PARA ELECTRODOMÉSTICOS

- El electrodoméstico se coloca a 31 cm del suelo. Hace que sea más cómodo usar el electrodoméstico, facilita la limpieza del suelo.
- Adecuado para lavadoras/secadoras u otros electrodomésticos con un tamaño máximo de 60x60 cm (en profundidad, distancia máxima de 55 cm entre los pies del aparato).
- Estructura de tecnopolímero. No se oxida.
- Peso máximo admitido: 250 kg.
- 4 pies ajustables en altura permiten nivelar el producto y, por tanto el aparato.
- Los pies de goma permiten la máxima adherencia al suelo.
- Incluye correa de seguridad de 6 metros con hebilla metálica.
- Montaje rápido y sencillo.

### RÉHAUSSEUR EN TECHNOPOLYMÈRE POUR APPAREIL ÉLECTROMÉNAGER

- L'appareil est positionné à 31 cm du sol. Permet de nettoyer facilement le sol et d'utiliser son appareil avec plus de commodité.
- Compatible avec les lave-linges, sèche-linges et tous les appareils électroménagers d'une dimension maximum de 60x60cm (les pieds de l'appareil doivent être à une profondeur maximum de 55 cm).
- Structure en technopolymère. Ne rouille pas.
- Poids maximum supporté : 250 kg.
- 4 pieds réglables en hauteur permettent la mise à niveau de l'ensemble.
- Les pieds en gomme assurent un maintien stable de l'appareil.
- Une sangle de sécurité de 6 m avec une boucle métallique est fournie.
- Assemblage simple et rapide.



Colour	Art. Code	Pcs x carton	EAN code
□	656145	2	8006023295760

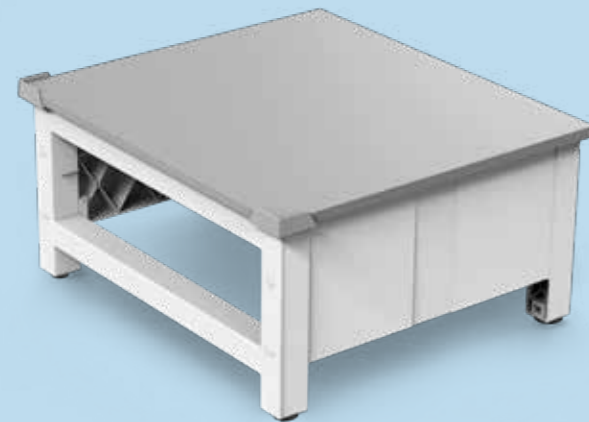

SANGLE DE SÉCURITÉ INCLUSE  
INCLUDES SAFETY STRAP



GARANTIE WARRANTY

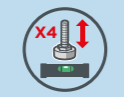

4 PIEDS RÉGLABLES  
4 HEIGHT-ADJUSTABLE



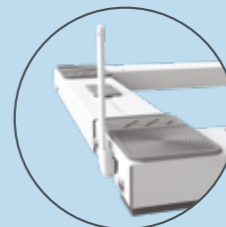
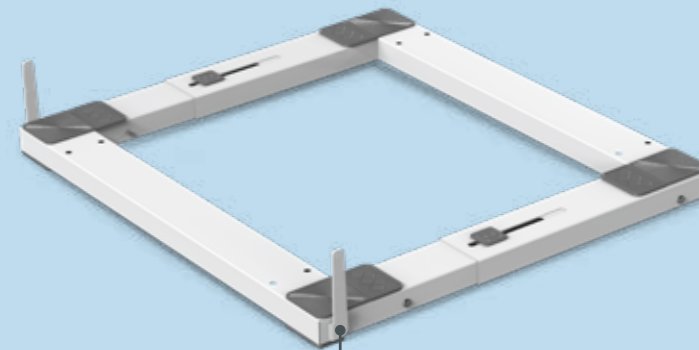

Freins latéraux amovibles  
Side brakes removable



PRÉMONTÉ  
PRE ASSEMBLED

### METAL ANTI-VIBRATION BASE WITH WHEELS

- UNIVERSAL: adjustable depth from 38 up to 60 cm with lock system.
- Maximum weight supported: 250 kg.
- Move your appliance effortlessly and without marking the floor for cleaning or to access the back of the appliance.
- The rubber feet absorb the vibrations of the washing machine, reducing noise.
- Pull out side brakes to immobilise the appliance.
- All metal parts treated against rust.
- Quick and easy to install.
- Also suitable for fridges with a width of 60 cm and a depth of 38-60 cm.

### BASE DE METAL ANTIVIBRACIÓN CON RUEDAS

- UNIVERSAL: profundidades regulables de 38 a 60 cm con sistema lock system.
- Peso máximo: 250 kg.
- Desplaza tu aparato sin esfuerzo y sin rayar el suelo para limpiar o para acceder a la parte posterior.
- Los pies de goma absorben las vibraciones de la lavadora, reduciendo el ruido.
- Frenos laterales extraíbles para inmovilizar el aparato.
- Tratamiento antióxido de todas las partes de metal.
- Fácil y rápido de instalar.
- Apto también para frigoríficos de 60 cm de anchura y 38-60 cm de profundidad.

### SUPPORT MOBILE MÉTALLIQUE ANTI-VIBRATIONS

- UNIVERSEL : profondeur réglable de 38 à 60 cm avec un système « lock system ».
- Poids maximum supporté : 250 kg.
- Déplacez votre électroménager sans effort et sans marquer le lors du nettoyage ou pour accéder à l'arrière.
- Les pieds en caoutchouc absorbent les vibrations de la machine à laver et réduisent le bruit.
- Freins latéraux amovibles pour immobiliser l'électroménager.
- Traitement anti-rouille de toutes les pièces métalliques.
- Facile et rapide à installer.
- Convient également pour les réfrigérateurs de 60 cm de large et de 38 à 60 cm de profondeur.

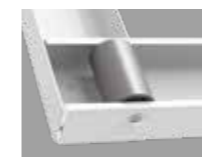

Avec roues  
With wheels

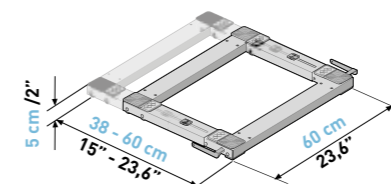

Colour



Art. Code

656141

Pcs x carton

1

EAN code

8006023287383

## BASE SPACE EXTRA

### RÉHAUSSEUR EN TECHNOPLYMÈRE POUR APPAREIL ÉLECTROMÉNAGER AVEC TIROIR

- L'appareil est positionné à 31 cm du sol. Permet de nettoyer facilement le sol et d'utiliser son appareil avec plus de commodité.
- Compatible avec les lave-linges, sèche-linges et tous les appareils électroménagers d'une dimension maximum de 60x60cm (les pieds de l'appareil doivent être à une profondeur maximum de 55 cm).
- Structure en technopolymère. Ne rouille pas.
- Poids maximum supporté : 250 kg.
- Tiroir coulissant avec une capacité de 28 litres.
- 4 pieds réglables en hauteur permettent la mise à niveau de l'ensemble.
- Les pieds en gomme assurent un maintien stable de l'appareil.
- Une sangle de sécurité de 6 m avec une boucle métallique est fournie.
- Assemblage simple et rapide.

### PEDESTAL DE TECHNOPLIMÈRE PARA ELECTRODOMÉSTICOS CON CAJÓN EXTRAÍBLE

- El electrodoméstico se coloca a 31 cm del suelo. Hace que sea más cómodo usar el electrodoméstico, facilita la limpieza del suelo.
- Adecuado para lavadoras/ secadoras u otros electrodomésticos con un tamaño máximo de 60x60 cm (en profundidad, distancia máxima de 55 cm entre los pies del aparato).
- Estructura de tecnopolímero. No se oxida.
- Peso máximo admitido: 250 kg.
- Cesta de alambre extraíble con capacidad de hasta 28 litros.
- 4 pies ajustables en altura permiten nivelar el producto y, por tanto el aparato.
- Los pies de goma permiten la máxima adherencia al suelo.
- Incluye correa de seguridad de 6 metros con hebilla metálica.
- Montaje rápido y sencillo.

### ELEVATION TECHNOPOLYMER BASE WITH PULL-OUT DRAWER

- The appliance is positioned 31 cm above the floor. It allows to easily clean the floor and makes the appliance much easier to operate.
- Suitable for washing machines/ dryer or other household appliances with max dimensions 60x60 cm (in depth, the appliance's feet must be at a maximum distance of 55 cm).
- Technopolymer structure. It doesn't rust.
- Max weight 250 Kg.
- Pull-out drawer with capacity until 28 lt.
- 4 height-adjustable feet allow leveling the product, therefore the appliance.
- Rubber feet allow maximum grip to the floor.
- 6-metre safety belt with metal buckle provided (no screws required).
- Easy and quick mounting.



Colour



Art. Code

656144

Pcs x carton

1

EAN code

8006023292066

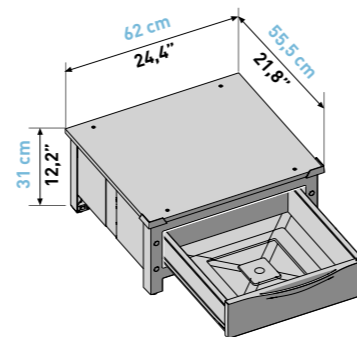

MAX  
250kg  
551 lbs

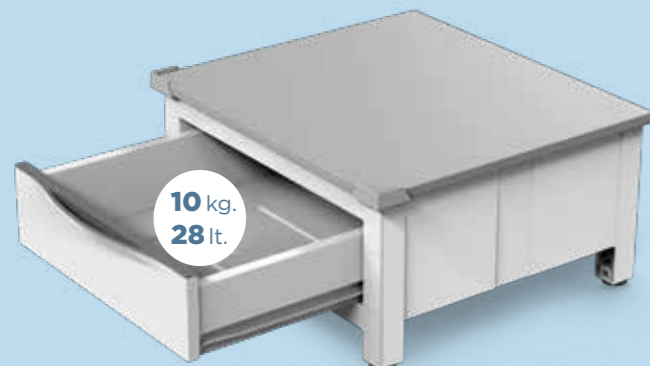

10 kg.  
28 lt.



SANGLE DE SÉCURITÉ INCLUSE  
INCLUDES SAFETY STRAP



GARANTIE WARRANTY



4 PIEDS RÉGLABLES  
4 HEIGHT-ADJUSTABLE





MAX 250kg  
551 lbs

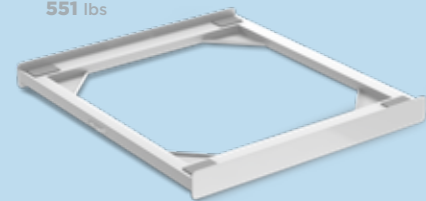

+

MAX 250kg  
551 lbs

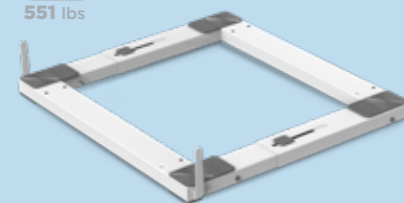

SANGLE DE SÉCURITÉ INCLUSE  
INCLUDES SAFETY STRAP



PRÉMONTÉ  
PRE ASSEMBLED

## THE TOWER

### PACK ACCESSOIRE 2EN 1

- Comprend 1 kit de superposition Torre Style et une base mobile anti-vibrations Base Wash Pro
- Universel et compatible avec les lave-linge et sèche-linge de 60 cm de large et de 45 cm à 60 cm de profondeur.
- Permet d'optimiser l'aménagement d'espace en créant une colonne mobile sur roulettes, avec le sèche-linge sur le lave-linge.
- Sangle de sécurité de 6m avec boucle métallique incluse.
- Freins latéraux extractibles pour immobiliser la colonne.

### 2 PRODUCTOS EN 1

- Incluye 1 unidad de Base Wash Pro y 1 unidad de Base Torre Style.
- Compatible con lavadoras y secadoras de 60 cm de ancho y 45 cm de profundidad.
- Permite ahorrar espacio al colocar la secadora encima de la lavadora y moverlas en columna.
- Cinta de seguridad de 6 m con hebilla metálica incluida.
- Frenos laterales extraíbles para inmovilizar la columna.
- Garantía 10 años.
- Peso máximo soportado: 250 kg.

### 2-IN-1 PRODUCTS

- Includes 1 unit of Base Wash Pro and 1 unit of Base Torre Style.
- Compatible with 60 cm wide and 45 cm deep washing machines and tumble dryers.
- Allows you to save space by placing the tumble dryer on top of the washing machine and to displace them in column.
- 6m safety strap with metal buckle included.
- Extractable side brakes to immobilize the column.
- 10 year guarantee.
- Maximum weight capacity: 250 kg.

Colour



Art. Code

656139

Pcs x carton

2

EAN code

8006023302246





UNIVERSEL 3/4"

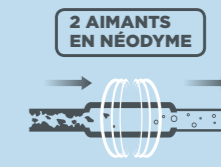
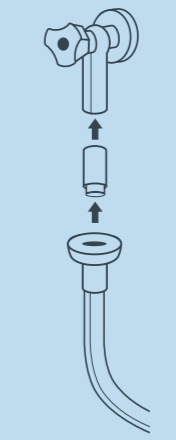

- SOS CALCARE**
- Helps to protect your appliance from limescale, avoiding the use of expensive chemical products and reducing electricity consumption.
  - Thanks to the combined action of two magnets, limescale molecules are fragmented and easily washed out with water.
  - Universal 3/4".

- SOS CALCARE**
- Ayuda a proteger de la cal la lavadora/lavavajillas.
  - Reduce el uso de productos químicos y el consumo de electricidad.
  - Gracias a la acción de los imanes, la cal se deposita de forma menos compacta y, por lo tanto, se elimina con más facilidad con el agua.
  - Universal 3/4".

- SOS CALCARE**
- Aide à protéger l'électroménager contre le calcaire, tout en réduisant l'utilisation de détergents et la consommation d'électricité.
  - Grâce à l'action combinée des aimants, le dépôt de calcaire est moins compact et s'élimine donc plus facilement avec l'eau.
  - Il contribue à augmenter la durée de vie de l'appareil et la qualité du lavage.
  - Facile à installer.
  - Universel 3/4".



UNIVERSEL 1/2"

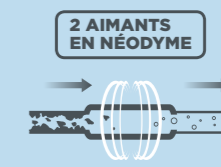
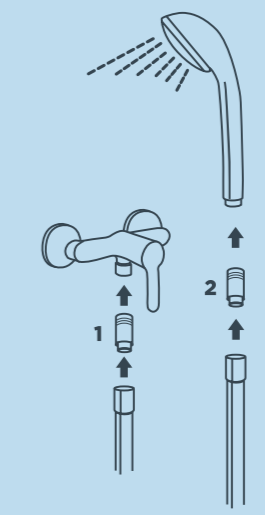

- SOS CALCARE DOCCIA**
- Make your shower head last longer and keep your shower enclosure clean and sparkling, reducing the need of chemical products.
  - Made in Italy.
  - Universal 1/2".

- SOS CALCARE DOCCIA**
- Prolonga la vida de la alcachofa de la ducha.
  - Reduce las marcas de cal en la ducha o la bañera.
  - Reduce el uso de productos químicos y el consumo de electricidad.
  - Fabricado en Italia.
  - Universal 1/2".

- SOS CALCARE DOCCIA**
- Prolonge la durée de vie du pommeau de douche.
  - Améliore la propreté et la brillance des parois, tout en réduisant l'utilisation de détergents.
  - Fabriqué en Italie.
  - Universel 1/2".

Product	Art. Code	Pcs x carton	EAN code
SOS CALCARE	656154	4	8006023278466
SOS CALCARE DOCCIA	656155	4	8006023288700

## SOS CALCARE

## SOS CALCARE DOCCIA

## SUPPORTI ANTIVIBRAZIONE

- 4 ANTI-VIBRATION FEET**
- Anti-vibration rubber supports for washing machines and dryers (4-piece kit). They reduce noise and protect the floor. The new, anti-slip rubber formula gives the appliance greater stability.

- 4 PATAS ANTIVIBRATORIAS**
- Soportes de goma antivibración para lavadoras y secadoras (kit de 4 piezas). Reducen el ruido y protegen el suelo. La nueva fórmula de goma antideslizante garantiza una mayor estabilidad del electrodoméstico.

- 4 PIEDS ANTI-VIBRATION**
- Patins anti-vibration en caoutchouc pour lave-linge et sèche-linge (kit de 4 pièces). Ils absorbent les vibrations et réduisent le bruit tout en protégeant le sol. La nouvelle formule en caoutchouc antidérapant assure une plus grande stabilité à votre appareil électroménager.

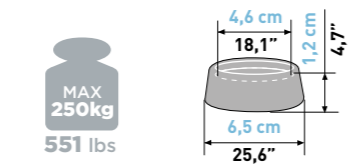

Colour	Art. Code	Pcs x carton	EAN code
□	656102	12	8006023274161



**NEW**

**NETTOYAGE EN PROFONDEUR**  
DEEP CLEANING



**FORMULE ANTIGOUTTE**  
ANTI-DRIP FORMULA



**PARFUM FRAIS**  
FRESH SCENT

**DETERGENT FOR AIR CONDITIONERS**

• Spray Pure Air deeply cleans air conditioners, eliminates odours caused by dust and residues, leaving the air environment pleasantly scented. Thanks to its anti-drip formula it is quick and easy to use and allows you to keep constantly clean and performant all types of air conditioners, heat pumps and air purifiers. Can be also used on all plastic, aluminum and painted surfaces, but avoiding electronic parts.

**DETERGENTE PARA AIRE ACONDICIONADO**

• Spray Pure Air limpia profundamente los acondicionadores de aire, elimina los olores causados por el polvo y los residuos, dejando el aire ambiente agradablemente perfumado. Gracias a su fórmula antigoteo es rápido y fácil de usar y permite mantener constantemente limpios y en buen estado todo tipo de aires acondicionados, bombas de calor y purificadores de aire. También se puede utilizar en todas las superficies de plástico, aluminio o bien pintadas, pero evitando las partes electrónicas.

**NETTOYANT POUR CLIMATISEURS**

• Le spray détergent pour Climatiseurs élimine la poussière, les résidus des filtres et les composants du climatiseur. Le liquide ne coule pas, ce qui facilite un nettoyage plus en profondeur. Maintenir constamment l'air propre vous permet d'obtenir un air plus sain et d'améliorer les performances de votre appareil. Libère un parfum délicat. Idéal pour tous les climatiseurs, purificateurs d'air et pompes à chaleur.

Product	Art. Code	Pcs x carton	EAN code
SPRAY PURE AIR	621027	6	8006023311613

**BUCATO SOFT****BUCATO SOFT**

• Nos dryerballs® aident à aérer et adoucir le linge dans le sèche-linge. Les balles accumulent la chaleur qu'elles transfèrent aux vêtements, ce qui réduit le temps de séchage.

• Réutilisables - sans assouplissant - économie d'énergie - gain de temps.

**BUCATO SOFT**

• Nuestras dryerballs® ayudan a separar y masajear las prendas en la secadora, suavizándolas.

• Las bolitas acumulan calor y lo transfieren a la ropa, con lo que se reduce el tiempo de secado.

**BUCATO SOFT**

• Our dryerballs® help separate clothes and massage them in the dryer, keeping them soft.

• The balls accumulate heat, which they transmit to the clothes, thus reducing drying time.

**PROFUMA BUCATO****PROFUMA BUCATO**

• Nos lingettes parfumées hypoallergéniques adoucissent votre linge dans le sèche-linge et lui apportent un agréable parfum de musc blanc.

**PROFUMA BUCATO**

• Perfuma y suaviza la colada en la secadora.

• Fragancia de almizcle blanco.

**PROFUMA BUCATO**

• Leaves your clothes and linens soft and smelling of white musk fragrance after the drying cycle.

Product	Art. Code	Pcs x carton	EAN code
BUCATO SOFT	656153	4	8006023278053
PROFUMA BUCATO	656152	4	8006023277650

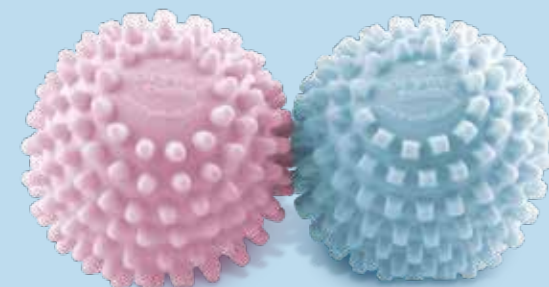

**RÉUTILISABLE**  
REUSABLE



**PAS D'ADOUCCISSEURS**  
NO SOFTENERS



**À ÉCONOMIE D'ÉNERGIE**  
ENERGY SAVING



**À GAIN DE TEMPS**  
TIME SAVING



**À CONTIENT 24 FEUILLES**  
CONTAINS 24 SHEETS



Art: 656115



Art: 656116



Art: 656114



Art: 656113



Art: 656118



Art: 656102



Art: 656154



Art: 656155



Art: 656112



Art: 656145



Art: 656143



Art: 656144



Art: 656153



Art: 656152



Art: 621027



Art: 656141



Art: 656139



PRODUITS DE  
NETTOYAGE  
ECO-  
RESPONSABLE



**PRODUITS DE NETTOYAGE  
ECO-RESPONSABLE**

Productos de limpieza ecológicos  
Eco-friendly cleaning products

Produits de nettoyage eco-responsable . . . . . 238  
Productos de limpieza ecológicos - Eco-friendly cleaning products

## PRODUITS DE NETTOYAGE ECO-RESPONSABLE

La nouvelle ligne de Meliconi pour le nettoyage et l'entretien de différents électroménagers, conçue pour aider l'environnement avec des produits efficaces et de qualité Made in Italy.

Les formules sont conçues pour avoir une incidence réduite sur l'environnement et l'emballage est entièrement recyclable. L'objectif de la ligne est de créer et de proposer des produits sûrs et efficaces mais toujours respectueux de l'environnement et des êtres vivants.

## ECO-FRIENDLY CLEANING PRODUCTS

Meliconi's new line for the cleaning and care of different household appliances, designed to help the environment with effective products and Made in Italy quality.

The formulas are designed to have a reduced environmental impact, and the packaging is fully recyclable. The line aims to create and offer products that are safe and effective but always respect the environment and living beings.

## PRODUCTOS DE LIMPIEZA ECOLÓGICOS

La nueva línea de Meliconi para la limpieza y el cuidado de diferentes electrodomésticos se ha diseñado para ayudar al medio ambiente, mediante la utilización de productos eficaces y de calidad fabricados en Italia.

Las fórmulas están diseñadas para tener un impacto medioambiental reducido y los envases son totalmente reciclables. El objetivo de la línea es crear y ofrecer productos seguros y eficaces, pero siempre respetando al medio ambiente y a los seres vivos.





AGENTS DE SURFACE  
BIODEGRADABLES  
BIODEGRADABLE  
SURFACTANTS

## ECO CARE POLVERE 3 IN 1

**POUR MACHINE À LAVER ET  
LAVE-VAISSELLE DÉGRAISSE,  
ASSAINIT ET DÉTARTRE**

La Poudre 3 en 1 permet de maintenir la machine à laver et le lave-vaisselle propres et performants. Anti-calcaire, dégraissant et désinfectant\* : un seul produit qui combine efficacement ces trois fonctions. Permet de prolonger la durée de vie de l'électroménager et de réduire les consommations en éliminant le calcaire, la saleté et les moisissures, qui sont à l'origine des mauvaises odeurs. La formule a une toxicité limitée pour les organismes aquatiques\*\*. Contient des tensioactifs entièrement biodégradables, à la fois en aérobie et en anaérobie.

- Tensioactifs 100% biodégradables
- Contient : 6 sachets de 50 g

\* Les bactéries sont éliminées par action mécanique grâce aux tensioactifs présents.

\*\* Calculée sur la solution détergente en termes de CDVtox (litres) conformément à la DÉCISION (UE) 2017/1217 DE LA COMMISSION du 23 juin 2017

**PARA LAVADORAS Y  
LAVAVAJILLAS DESENGRASA,  
HIGIENIZA Y DESINCRUSTA  
LA SUCIEDAD**

El Polvo 3 en 1 ayuda a mantener la lavadora y el lavavajillas limpios y funcionando de forma óptima. Desincrustante, desengrasante y desinfectante: un solo producto que combina eficazmente tres funciones. Ayuda a prolongar la vida útil del electrodoméstico y a reducir su consumo al eliminar las incrustaciones, la suciedad y el moho que generan malos olores. La fórmula tiene una toxicidad limitada para los organismos acuáticos\*\* y contiene tensioactivos totalmente biodegradables tanto de forma aeróbica como anaeróbica.

- Tensioactivos 100 % biodegradables
- Contiene: 6 bolsas de 50 g

\* Las bacterias se eliminan por acción mecánica gracias a la presencia de tensioactivos.

\*\* Cálculo realizado en base a la solución detergente en términos de CDVtox (litros) según la DECISIÓN (UE) 2017/1217 de la COMISIÓN de 23 de junio de 2017

Product	Art. Code	Pcs x carton	Carton sizes (cm)	EAN code
ECO CARE polvere 3 in 1	621022	6	25 x 17,5 x 19	8006023311453

## SOFT WOOL

**POUR SÈCHE-LINGE ELLES  
FACILITENT LE SÉCHAGE DES  
VÊTEMENTS, EN LES LAISSANT  
SOUPLES PENDANT LONGTEMPS**

Les boules SOFT WOOL sont à base de laine 100% néozélandaise, l'adoucissant naturel pour tout type de tissu. Elles assouplissent et allongent les fibres, facilitent le repassage et permettent une meilleure circulation de l'air chaud. Idéales pour les peaux sensibles. Grâce à leur pouvoir absorbant élevé, la lessive sèche plus rapidement, ce qui réduit les consommations. Réutilisables pendant un nombre illimité de cycles.

- 100% naturelles
- Contient : 3 boules en laine néozélandaise

**PARA SECADORA FACILITA  
EL SECADO DE LAS PRENDAS,  
DEJÁNDOLAS SUAVES  
DURANTE MUCHO TIEMPO**

La LANA SUAVE está elaborada con un 100 % de lana de Nueva Zelanda, el suavizante natural para todo tipo de tejidos. Suaviza y estira las fibras, facilitando el planchado y permitiendo una mejor circulación del aire caliente. Ideal para pieles sensibles. Gracias a su alto poder de absorción, secan más rápidamente la ropa, reduciendo el consumo. Puede reutilizarse por un número ilimitado de ciclos.

- 100 % natural
- Contiene: 3 ovillos de lana de Nueva Zelanda

**FOR DRYER FACILITATE  
THE DRYING OF GARMENTS  
WHILE LEAVING THEM SOFT  
FOR A LONG TIME**

SOFT WOOL are made from 100 percent New Zealand wool, the natural fabric softener for all types of fabrics. They soften and lengthen the fibres, facilitating ironing and allowing better circulation of the hot air. Ideal for sensitive skin. Thanks to their high absorbent power, they dry the laundry more quickly, reducing energy consumption. Reusable for an unlimited number of cycles.

- 100% natural
- Contains: 3 balls of New Zealand wool

\* Bacteria are removed by mechanical action due to the surfactants present.

\*\* Calculated on the cleaning solution in terms of CDVtox (litres) according to EUROPEAN COMMISSION DECISION (EU) 2017/1217 of June 23, 2017

Product	Art. Code	Pcs x carton	Carton sizes (cm)	EAN code
SOFT WOOL	621026	6	42 x 95 x 26,5	8006023311576





## ECO WIPES

### LINGETTES DÉTERGENTES POUR RÉFRIGÉRATEUR, POUR UN NETTOYAGE FRÉQUENT ET EN PROFONDEUR

Les lingettes détergentes humidifiées sont parfaites pour nettoyer le réfrigérateur et toutes ses parties. Elles sont sûres, inodores et ne libèrent pas des vapeurs. Le tissu est une viscose 100% compostable. La formule a une toxicité limitée pour les organismes aquatiques\*.

- Lingettes en viscose 100% compostable
- Contient : 50 lingettes 19x17 cm

\* Calculée sur la solution détergente en termes de CDVtox (lires) conformément à la DÉCISION (UE) 2017/1217 DE LA COMMISSION du 23 juin 2017

### TOALLITAS DE LIMPIEZA PARA LA NEVERA LIMPIEZA PROFUNDA Y FRECUENTE

Las toallitas húmedas de limpieza son adecuadas para limpiar la nevera y todas sus partes de forma segura, inodora y sin liberar vapores. El tejido es viscosa 100% compostable. La fórmula tiene una toxicidad limitada para los organismos acuáticos\*.

- Toallitas de viscose 100 % compostables
- Contiene: 50 toallitas de 19 x 17 cm

\* Cálculo realizado en base a la solución détergente en términos de CDVtox (litros) según la DECISION (UE) 2017/1217 de la COMISION de 23 de junio de 2017

### REFRIGERATOR DETERGENT WIPES DEEP AND FREQUENT CLEANING

The wet cleaning wipes are suitable for cleaning the refrigerator and all its parts are safe, odour-free and release no vapours. The fabric is 100% compostable viscose. The formula has limited toxicity for aquatic organisms\*.

- 100% compostable viscose wipes
- Contains: 50 wipes 19x17 cm

\* Calculated on the cleaning solution in terms of CDVtox (litres) according to EUROPEAN COMMISSION DECISION (EU) 2017/1217 of June 23, 2017

Product	Art. Code	Pcs x carton	Carton sizes (cm)	EAN code
ECO WIPES frigorifero	621025	6	26 x 19 x 25	8006023311552

## STOP ODORI

### POUR RÉFRIGÉRATEUR ÉLIMINE LES MAUVAISES ODEURS ET L'HUMIDITÉ

Le Stop Odeurs est un absorbent d'odeurs à base de charbon actif pour réfrigérateur. Permet d'éliminer les mauvaises odeurs et absorbe l'excès d'humidité, en permettant de conserver les aliments plus longtemps.

- 100% naturel
- Durée : 6 mois

### PARA LA NEVERA ELIMINA LOS OLORES Y LA HUMEDAD

Stop Olores es un absorbente de olores a base de carbón activado para refrigeradores. Ayuda a eliminar los malos olores y absorbe la humedad en exceso, lo que ayuda a conservar los alimentos por más tiempo.

- 100 % natural
- Duración: 6 meses

### REMOVES BAD ODOURS AND MOISTURE

The Stop Odours is an odour absorber based on activated carbon for refrigerators. It helps eliminate bad odours and absorbs the excess moisture, helping to preserve food longer.

- 100% natural
- Duration: 6 months



Product	Art. Code	Pcs x carton	Carton sizes (cm)	EAN code
STOP ODORI	621023	6	22,7 x 12,6 x 17	8006023311484





**50%**

PLASTIQUE  
RECYCLÉ  
RECYCLED  
PLASTIC

## ECO SPRAY

**POUR LES ÉCRANS  
PROPRETÉ ÉTINCELANTE,  
SANS AURÉOLES**

Le spray détergent est parfait pour nettoyer les verres de lunettes et les écrans d'ordinateurs, tablettes, E-books, smartphones et téléviseurs, ainsi que les miroirs et les vitres. Ne laisse pas d'auroles et empêche la formation de poussière. Sans parfum. La formule a une toxicité limitée pour les organismes aquatiques\*. Contient des tensioactifs à base d'huile de palme certifiés RSPO, NE contient PAS de Phosphore.

- Bouteille en plastique recyclé à 50 %
- Contient : 200 ml et un chiffon en microfibre

\* Calculée sur la solution détergente en termes de CDVtox (lires) conformément à la DÉCISION (UE) 2017/1217 DE LA COMMISSION du 23 juin 2017

**PARA PANTALLAS  
LIMPIEZA BRILLANTE  
SIN RESTOS**

El spray de limpieza es apto para limpiar gafas y pantallas de PC, tabletas, e-books, teléfonos, TV, pero también espejos y cristales. No deja halos y previene la acumulación de polvo. No contienen fragancias. La fórmula tiene una toxicidad limitada para los organismos acuáticos\*. Contiene tensioactivos con aceite de palma certificados por RSPO, NO contiene Fósforo.

- Botella de plástico reciclado al 50 %
- Contiene: 200 ml de producto y paño de microfibra

\* Cálculo realizado en base a la solución détergente en términos de CDVtox (litos) según la DECISION (UE) 2017/1217 de la COMISION de 23 de junio de 2017

**FOR SCREENS  
SPARKLING CLEAN  
WITHOUT HALOS**

Wet cleaning spray is suitable for cleaning lenses and screens of PCs, tablets, E-books, smartphones, TVs, but also mirrors and glass. Does not leave streaks and prevents the formation of dust. Does not contain fragrance. The formula has limited toxicity for aquatic organisms\*. Contains surfactants containing RSPO certified palm oil, does NOT contain phosphorus.

- Bottle in 50% recycled plastic
- Contains: 200 ml and microfibre cloth

\* C calculated on the cleaning solution in terms of CDVtox (litres) according to EUROPEAN COMMISSION DECISION (EU) 2017/1217 of June 23, 2017

Product	Art. Code	Pcs x carton	Carton sizes (cm)	EAN code
ECO SPRAY	621021	6	16 x 14 x 22,5	8006023311439

## ECO WIPES

**LINGETTES DÉTERGENTES  
POUR VERRES DE LUNETTES  
ET ÉCRANS, PROPRETÉ  
ÉTINCELANTE, SANS AURÉOLES**

Les lingettes détergentes humidifiées sont parfaites pour nettoyer les verres de lunettes et les vitres. Ne laissent pas d'auroles et empêchent la formation de poussière. Sans parfum. Le tissu est une viscose 100% compostable. La formule a une toxicité limitée pour les organismes aquatiques\*. Contient des tensioactifs à base d'huile de palme certifiés RSPO. NE contient PAS de Phosphore

- Lingettes en viscose 100% compostable
- Contient : 50 lingettes 19x17 cm

\* Calculée sur la solution détergente en termes de CDVtox (lires) conformément à la DÉCISION (UE) 2017/1217 DE LA COMMISSION du 23 juin 2017

**TOALLITAS DE LIMPIEZA  
PARA GAFAS Y PANTALLAS  
LIMPIEZA BRILLANTE SIN  
RESTOS**

Las toallitas de limpieza húmedas son aptas para limpiar gafas y pantallas de PC, tabletas, e-books, teléfonos, TV, pero también para espejos y cristales. No dejan halos y previenen la acumulación de polvo. No contienen fragancias. El tejido es viscosa 100% compostable. La fórmula tiene una toxicidad limitada para los organismos acuáticos\*. Contiene tensioactivos con aceite de palma certificados por RSPO. NO contiene fósforo

- Toallitas de viscose 100 % compostables
- Contiene: 50 toallitas de 19 x 17 cm

\* Cálculo realizado en base a la solución détergente en términos de CDVtox (litos) según la DECISION (UE) 2017/1217 de la COMISION de 23 de junio de 2017

Product	Art. Code	Pcs x carton	Carton sizes (cm)	EAN code
ECO WIPES lenti e schermi	621020	6	26 x 19 x 25	8006023311392

**LENS AND SCREEN  
DETERGENT WIPES  
SPARKLING CLEAN WITHOUT  
HALOS**

Wet cleaning wipes are suitable for cleaning lenses and screens of PCs, tablets, E-books, smartphones, TVs, but also mirrors and glass. Does not leave streaks and prevent the formation of dust. Does not contain fragrance. The fabric is 100% compostable viscose. The formula has limited toxicity for aquatic organisms\*. Contains surfactants containing RSPO certified palm oil. Does NOT contain Phosphorus

- 100% compostable viscose wipes
- Contains: 50 wipes 19x17 cm

\* Calculated on the cleaning solution in terms of CDVtox (litres) according to EUROPEAN COMMISSION DECISION (EU) 2017/1217 of June 23, 2017



**100%**

LINGETTES  
COMPOSTABLES  
COMPOSTABLE  
WIPES





# ECO WIPES

## LINGETTES DÉTERGENTES POUR L'ACIER ET L'ACIER INOXYDABLE ANTI-POUSSIÈRE, ÉLIMINENT LES TACHES ET LES AURÉOLES

Les lingettes détergentes humidifiées sont parfaites pour nettoyer les surfaces en acier inoxydable et les plaques à induction. Elles contiennent de la cire de Carnauba, qui laisse la surface brillante et sans auréoles tout en libérant un parfum délicat. Le tissu est une viscose 100% compostable. La formule a une toxicité limitée pour les organismes aquatiques\*. Contient des tensioactifs à base d'huile de palme certifiés RSPO, NE contient PAS de Phosphore.

- Lingettes en viscose 100% compostable
- Contient : 50 lingettes 19x17 cm

\* Calculée sur la solution détergente en termes de CDVtox (lires) conformément à la DÉCISION (UE) 2017/1217 DE LA COMMISSION du 23 juin 2017

## TOALLITAS DE LIMPIEZA PARA ACERO Y ACERO INOXIDABLE A PRUEBA DE POLVO, ELIMINAN MANCHAS Y MARCAS

Las toallitas de limpieza húmedas son aptas para limpiar superficies de acero inoxidable y placas de inducción. Contienen cera de carnaúba, que deja las superficies brillantes sin halos y libera una delicada fragancia. El tejido es viscosa 100% compostable. La fórmula tiene una toxicidad limitada para los organismos acuáticos\*. Contienen tensioactivos con aceite de palma certificados por RSPO, NO contienen fósforo.

- Toallitas de viscose 100% compostables
- Contiene: 50 toallitas de 19 x 17 cm

\* Cálculo realizado en base a la solución detergente en términos de CDVtox (litos) según la DECISIÓN (UE) 2017/1217 de la COMISIÓN de 23 de junio de 2017

## STEEL AND STAINLESS STEEL CLEANING WIPES ANTI-DUST, REMOVES STAINS AND HALOES

Wet cleaning wipes are suitable for cleaning stainless steel surfaces and induction hobs. They contain carnauba wax, which leaves the surface bright without halos, releasing a delicate scent. The fabric is 100% compostable viscose. The formula has limited toxicity for aquatic organisms\*. Contains surfactants containing RSPO certified palm oil, does NOT contain Phosphorus.

- 100% compostable viscose wipes
- Contains: 50 wipes 19x17 cm

\* Calculated on the cleaning solution in terms of CDVtox (lites) according to EUROPEAN COMMISSION DECISION (EU) 2017/1217 of June 23, 2017



Product	Art. Code	Pcs x carton	Carton sizes (cm)	EAN code
ECO WIPES acciaio inox	621024	6	26 x 19 x 25	8006023311514



Art: 621022



Art: 621021



Art: 621026



Art: 621023



Art: 621020



Art: 621025



Art: 621024



# MY SOUND



## MYSOUND

Écouteurs filaires . . . . .	250
Auricolares con cable - Wired earphones	
Casques filaires . . . . .	254
Auricolares con cable - Wired headphones	
Écouteurs Bluetooth® . . . . .	256
Auricolares Bluetooth® - Bluetooth® earphones	
Casques Bluetooth® . . . . .	257
Auricolares Bluetooth® - Bluetooth® headphones	
Écouteurs true wireless . . . . .	258
Auricolares true wireless - True wireless earphones	

## LE MEILLEUR DU SON À VOTRE PORTÉE !

MYSOUND est le nom de la ligne d'écouteurs et de casques créée par Meliconi pour écouter votre musique préférée et passer des appels : une gamme dans l'air du temps qui répond à tous les besoins des consommateurs jeunes, dynamiques et modernes, recherchant un produit de qualité sans jamais renoncer à leur look.

Câblés ou en version Bluetooth®, les casques MYSOUND sont disponibles en différents modèles et coloris, afin de satisfaire tous les styles de vie grâce à des technologies conçues spécialement pour ceux qui voyagent ou font du sport.

Les écouteurs MYSOUND sont également disponibles en différents modèles et coloris, y compris avec la technologie TWS - True Wireless, pour répondre aux besoins spécifiques de chacun.



## THE GOOD SOUND THAT EVERYONE DESERVES!

MYSOUND is the name of the line of earphones and headphones created by Meliconi for listening to music and for making calls: a fresh, cheerful and colorful range, which meets all the needs of a young, dynamic and modern consumer, looking for a quality product but without ever giving up your look.

Equipped with a cable or in a Bluetooth® version, MYSOUND headphones are available in different colors and in different models, to satisfy every lifestyle with technologies designed specifically for those who travel or for those who play sports.

With attention to aesthetics and dedicated accessories, MYSOUND earphones also meet the specific needs of each target and are available in various models and colors, even with TWS - True Wireless technology.

## ¡EL BUEN SONIDO QUE TODOS MERECE!

MYSOUND es el nombre de la línea de auriculares y audífonos creada por Meliconi para escuchar música y realizar llamadas: una gama fresca, alegre y colorida, que satisface todas las necesidades de un consumidor joven, dinámico y moderno, que busca un producto de calidad, pero sin renunciar nunca a tu mirada.

Equipados con cable o en versión Bluetooth®, los auriculares MYSOUND están disponibles en diferentes colores y en diferentes modelos, para satisfacer cada estilo de vida con tecnologías diseñadas específicamente para viajeros o deportistas.

Con atención a la estética y accesorios dedicados, los auriculares MYSOUND también satisfacen las necesidades específicas de cada objetivo y están disponibles en varios modelos y colores, incluso con la tecnología TWS - True Wireless.



GOOD SOUND DEMOCRACY



## SPEAK FLAT

## SPEAK FLUO

### ÉCOUTEURS AVEC MICROPHONE ET BOUTON DE RÉPONSE

- Microphone universel avec bouton de réponse aux appels et gestion de la musique.
- Câble plat anti-nœud.

### AURICULARES CON MICRÓFONO Y BOTÓN DE RESPUESTA

- Micrófono universal con botón de respuesta y control de reproducción de música.
- Cable plano anti enredos.

### EARPHONES WITH MICROPHONE AND ANSWER BUTTON

- Universal microphone with answer button and music controls.
- Flat anti-tangle cable.

### ÉCOUTEURS AVEC MICROPHONE ET BOUTON DE RÉPONSE

- Microphone universel avec bouton de réponse aux appels et gestion de la musique.
- Câble plat anti-nœud.
- Excellente isolation phonique.
- 3 embouts interchangeables en silicone de différentes tailles pour un confort d'écoute optimal.

### AURICULARES CON MICRÓFONO Y BOTÓN DE RESPUESTA

- Micrófono universal con botón de respuesta y control de reproducción de música.
- Cable plano anti enredos.
- Excelente aislamiento del ruido.
- 3 oiales de silicona intercambiables de diferentes tamaños para una óptima comodidad de escucha.

### EARPHONES WITH MICROPHONE AND ANSWER BUTTON

- Universal microphone with answer button and music controls.
- Flat anti-tangle cable.
- Excellent noise isolation.
- 3 interchangeable silicone tips in different sizes for optimal listening comfort.



Black



White



Black



Blue



Dark red

Colour	Art. Code	Pcs x carton	Carton sizes (cm)	EAN code
■	497394	1	6 x 2,5 x 18	8006023233007
□	497395	1	6 x 2,5 x 18	8006023233021

Colour	Art. Code	Pcs x carton	Carton sizes (cm)	EAN code
■	497448	1	6 x 2,5 x 18	8006023250813
■	497445	1	6 x 2,5 x 18	8006023246632
■	497454	1	6 x 2,5 x 18	8006023252398



MIC



HANDS-FREE CALL



MUSIC SWITCH



SWEAT PROOF



TIPS IN 3 SIZES



## SPEAK FIT

### ÉCOUTEURS INTRA-AURICULAIRES AVEC MICROPHONE ET ARCEAUX ERGONOMIQUES, ADAPTÉS POUR LES ACTIVITÉS PHYSIQUES

- Embouts en silicone en trois tailles (S, M, L).
- Les arceaux en silicone souples permettent un ajustement sûr pendant l'activité physique, augmentant ainsi le confort.
- Microphone universel avec bouton de réponse aux appels et gestion de la musique.

### AURICULARES CON MICRÓFONO Y BOTÓN DE RESPUESTA CON BANDA PARA LA OÍDOS DE SILICONA, APTOS PARA EL FITNESS

- Se adapta a todo tipo de orejas con almohadillas de silicona en tres tamaños (S, M, L).
- Las aletas de fijación de silicona proporcionan un ajuste seguro durante la actividad física, aumentando la comodidad y la capacidad de uso.
- Micrófono universal con botón de respuesta y control de reproducción de música.

### EARPHONES WITH MICROPHONE AND ANSWER BUTTON WITH SILICONE HEADBAND, SUITABLE FOR FITNESS

- Fits all types of ears with silicone ear tips in three sizes (S, M, L).
- Soft silicone headband provides a secure fit during fitness activity, increasing comfort and wearability.
- Universal microphone with answer button and music controls.



Colour	Art. Code	Pcs x carton	Carton sizes (cm)	EAN code
■	497446	1	8,5 x 3 x 17,5	8006023249121





## SPEAK METAL

### CASQUE SUPRA-AURAL AVEC MICROPHONE

- Microphone universel avec bouton de réponse aux appels et gestion de la musique.
- Qualité et puissance du son grâce aux haut-parleurs de 40 mm avec aimants néodyme.
- Écouteurs pliables et arceau réglable.
- Coussinets confortables en simili cuir.
- Effet métallique, finition « Soft Touch ».

### AURICULARES CON MICRÓFONO Y BOTÓN DE RESPUESTA

- Micrófono universal con botón de respuesta y control de reproducción de música.
- Sonido potente y de alta calidad gracias al altavoz de neodimio de 40 mm.
- Auriculares plegables y diadema ajustable.
- Cómodas almohadillas de piel sintética.
- Efecto metálico y acabado suave al tacto.

### ON-EAR HEADPHONES WITH MICROPHONE AND ANSWER BUTTON

- Universal microphone with answer button and music controls.
- High quality and powerful sound thanks to 40 mm neodymium speaker.
- Folding earcups and adjustable headband.
- Comfortable leatherette ear cushions.
- Metallic effect and soft touch finishing.



Black



White



Pink

Colour	Art. Code	Pcs x carton	Carton sizes (cm)	EAN code
■	497456	1	17,8 x 7,5 x 22	8006023265497
□	497458	1	17,8 x 7,5 x 22	8006023265510
■	497457	1	17,8 x 7,5 x 22	8006023265503





## SPEAK GO

### ÉCOUTEURS BLUETOOTH® AVEC MICROPHONE, ADAPTÉS AUX ACTIVITÉS PHYSIQUES

- Technologie Bluetooth® 5.0
- Microphone universel avec bouton de réponse aux appels, gestion de la musique et du volume.
- Câble plat anti-nœud.
- 3 embouts et arceaux interchangeables en silicone qui assurent un ajustement sûr pendant l'activité physique, augmentant ainsi le confort.
- Écouteurs avec aimants.
- Jusqu'à 5 heures d'autonomie de la batterie.

### AURICULARES BLUETOOTH® CON MICRÓFONO, APTOS PARA EL FITNESS

- Tecnología Bluetooth® 5.0
- Micrófono universal con botón de respuesta y control de reproducción de música.
- Cable plano antienredos y control de volumen.
- 3 ojales y ganchos de silicona intercambiables para una comodidad de escucha óptima.
- Auriculares con imanes.
- Batería de 5 horas de duración.

### BLUETOOTH® EARPHONES WITH MICROPHONE, SUITABLE FOR FITNESS

- Bluetooth® 5.0 technology.
- Universal microphone with answer button and music and volume controls.
- Anti-tangle flat cable.
- 3 interchangeable silicone tips and hooks provides a secure fit during fitness activity, increasing comfort and wearability.
- Earphones with magnets.
- Battery use 5 hours.



MAGNETS

Colour	Art. Code	Pcs x carton	Carton sizes (cm)	EAN code
■	497460	1	10 x 4 x 20	8006023267910

## SPEAK FREE

### CASQUE BLUETOOTH® AVEC MICROPHONE

- Technologie Bluetooth® 5.0
- Microphone universel avec bouton de réponse aux appels, gestion de la musique et du volume.
- Un son puissant et de haute qualité grâce aux haut-parleurs de 40 mm avec aimants néodyme.
- Arceau réglable pour un meilleur confort et un maintien parfait.
- Coussinets larges et confortables en simili cuir pour une excellente isolation sonore.
- Jusqu'à 35 heures d'autonomie de la batterie.

### AURICULARES BLUETOOTH® CON MICRÓFONO

- Tecnología Bluetooth® 5.0
- Micrófono universal con botón de respuesta y control de reproducción de música.
- Sonido potente y de alta calidad gracias al altavoz de neodimio de 40 mm.
- Diadema ajustable para mejorar la comodidad de uso.
- Amplios y cómodos auriculares de piel sintética para un excelente aislamiento del ruido.
- Batería de 35 horas de duración.

### BLUETOOTH® HEADPHONES WITH MICROPHONE

- Bluetooth® 5.0 technology
- Universal microphone with answer button and music and volume controls.
- High-quality, powerful sound thanks to 40 mm neodymium speaker.
- Adjustable headband for improved wearability.
- Wide, comfortable leatherette earcups for excellent noise isolation.
- 35 hours of battery use.



Colour	Art. Code	Pcs x carton	Carton sizes (cm)	EAN code
■	497461	1	22,4 x 8,5 x 24,6	8006023267941





SILICONE PROTECTION CASE



INNOVATIVE TOUCH SENSOR



CHARGING CASE

## SAFE PODS EVO

### ÉCOUTEURS TRUE WIRELESS BLUETOOTH® AVEC ÉTUI DE CHARGE

- Technologie Bluetooth® 5.0
- Microphone universel avec bouton multifonctionnel pour répondre aux appels et gérer la musique.
- Écouteurs intra-auriculaires Easy Wear.
- Étui de protection en silicone pour la base de chargement.
- Jusqu'à 3 heures d'utilisation.
- Base de recharge pratique (jusqu'à 3 charges complètes des écouteurs).

### AURICULARES TRUE WIRELESS BLUETOOTH® CON BASE DE CARGA

- Tecnología Bluetooth® 5.0
- Micrófono universal con botón multifunción para responder a las llamadas y gestionar la reproducción de música.
- Auriculares intrauditivos Easy Wear, se adaptan a cualquier forma de oreja.
- Funda protectora de silicona para la base de carga.
- Hasta 3 horas de uso de la batería de los auriculares.
- Práctica base de carga (hasta 3 cargas completas de los auriculares).

### TRUE WIRELESS BLUETOOTH® EARPHONES WITH CHARGING BASE

- Bluetooth® 5.0 technology.
- Universal microphone with multi-function button for answering calls and managing music.
- Easy Wear in-ear earphones, fits any ear shape.
- Silicone protective case for charging base.
- Up to 3 hours of use.
- Practical charging base (up to 3 full earphones charges).



Colour	Art. Code	Pcs x carton	Carton sizes (cm)	EAN code
☐	497415	1	9,6 x 3,4 x 13,8	8006023308699
■	497416	1	9,6 x 3,4 x 13,8	8006023308712
■	497417	1	9,6 x 3,4 x 13,8	8006023308736
■	497418	1	9,6 x 3,4 x 13,8	8006023308750
■	497419	1	9,6 x 3,4 x 13,8	8006023308774

## SPHERE PODS

### ÉCOUTEURS TRUE WIRELESS BLUETOOTH® AVEC ÉTUI DE CHARGE

- Technologie Bluetooth® 5.0
- Microphone universel avec bouton multifonctionnel pour répondre aux appels et gérer la musique.
- Écouteurs intra-auriculaires Easy Wear.
- Jusqu'à 3 heures d'utilisation.
- Base de recharge pratique (jusqu'à 3 charges complètes des écouteurs).

### AURICULARES TRUE WIRELESS BLUETOOTH® CON BASE DE CARGA

- Tecnología Bluetooth® 5.0
- Micrófono universal con botón multifunción para responder a las llamadas y gestionar la reproducción de música.
- Auriculares intrauditivos Easy Wear, se adaptan a cualquier forma de oreja.
- Hasta 3 horas de uso de la batería de los auriculares.
- Práctica base de carga (hasta 3 cargas completas de los auriculares).

### TRUE WIRELESS BLUETOOTH® EARPHONES WITH CHARGING BASE

- Bluetooth® 5.0 technology.
- Universal microphone with multi-function button for answering calls and managing music.
- Easy Wear in-ear earphones, fits any ear shape.
- Up to 3 hours of use.
- Practical charging base (up to 3 full earphones charges).

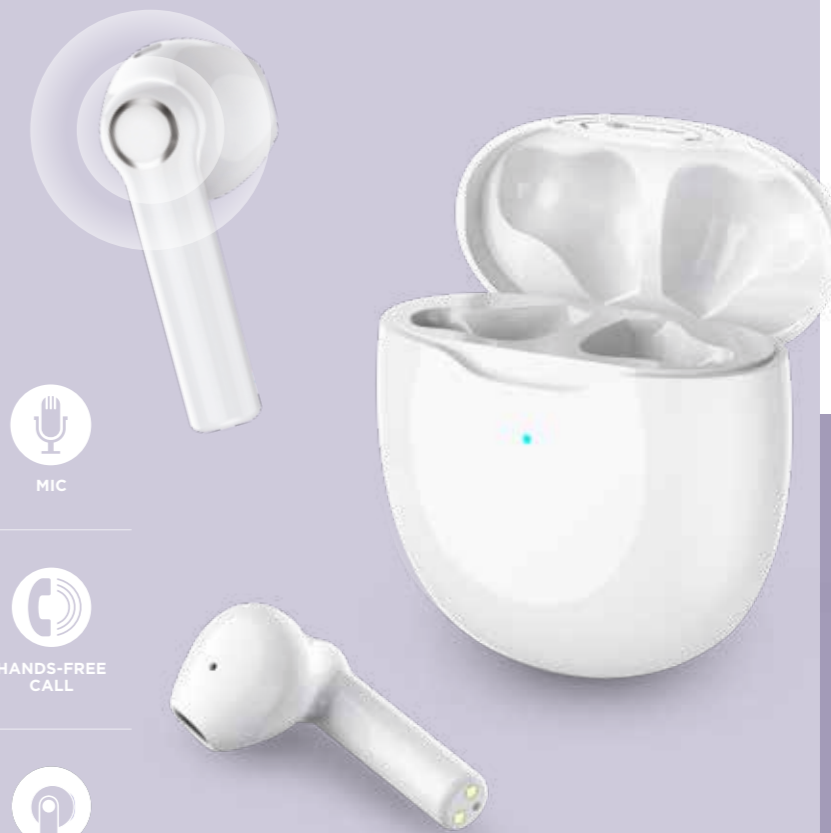

CHARGING CASE



INNOVATIVE TOUCH SENSOR

Colour	Art. Code	Pcs x carton	Carton sizes (cm)	EAN code
☐	497489	1	9,6 x 3,4 x 13,8	8006023312009





Bluetooth®



MIC



HANDS-FREE CALL



MULTI-FUNCTION BUTTON



CHARGING CASE



SWEAT PROOF



INNOVATIVE TOUCH SENSOR

## TRUE FIT

### ÉCOUTEURS TRUE WIRELESS BLUETOOTH® AVEC ÉTUI DE CHARGE

- Technologie Bluetooth® 5.0
- Microphone universel avec bouton multifonctionnel pour répondre aux appels et gérer la musique.
- Crochet en silicone pour un ajustement parfait pendant les activités sportives.
- Jusqu'à 6 heures d'utilisation.
- Base de recharge pratique (jusqu'à 5 charges complètes des écouteurs).

### AURICULARES TRUE WIRELESS BLUETOOTH® CON BASE DE CARGA

- Tecnología Bluetooth® 5.0
- Micrófono universal con botón multifunción para responder a las llamadas y gestionar la reproducción de música.
- Diadema de silicona que envuelve la oreja para un ajuste seguro incluso durante las actividades deportivas.
- Hasta 6 horas de uso de la batería de los auriculares.
- Práctica base de carga (hasta 5 cargas completas de los auriculares).

### TRUE WIRELESS BLUETOOTH® EARPHONES WITH CHARGING BASE

- Bluetooth® 5.0 technology.
- Universal microphone with multi-function button for answering calls and managing music.
- Touch sensor integrated on earphones.
- Silicone headband that wraps around your ear for a secure fit even during sports activities.
- Up to 6 hours of earphone battery life.
- Convenient charging case (up to 5 full earphone refills).



Colour	Art. Code	Pcs x carton	Carton sizes (cm)	EAN code
■	497349	1	11,8 x 4 x 14	8006023305414





Art: 497394



Art: 497395



Art: 497448



Art: 497445



Art: 497454



Art: 497446



Art: 497460



Art: 497461



Art: 497349



Art: 497456



Art: 497458



Art: 497457



Art: 497416



Art: 497415



Art: 497417



Art: 497418



Art: 497419



Art: 497489



## HEADQUARTERS

### **Meliconi S.p.A.**

Via Minghetti 10 - 40057 - Granarolo Emilia - Bologna - Italy  
Tel +39 051 6008211 - Fax +39 051 76515  
[www.meliconi.com](http://www.meliconi.com) - [info@meliconi.com](mailto:info@meliconi.com)

### **Meliconi France S.A.R.L.**

Z.I. la Lauze - 8, rue Maryse Bastié - 34430 St Jean De Védas (France)  
Tél 0820 220 019 (seulement de la France - 0.09€ TTC/mn)  
Fax +33 (0)4 99 52 26 69

Caratteristiche estetiche, pesi e misure non sono impegnativi e possono subire modifiche senza preavviso a discrezione della Meliconi S.p.A.  
Sous réserves de modifications, de la part de Meliconi S.p.A, des caractéristiques des produits telles que : la forme, le poids ou les dimensions, etc.  
Características, estética, pesos y medidas no implican compromiso y pueden modificarse sin preaviso a discrecion de Meliconi S.p.A.  
Technical features, design, weight and size are not binding and Meliconi S.p.A. reserves the right to alter them without prior notification



Meliconi S.p.A.  
Via Minghetti 10 - 40057  
Granarolo Emilia - Bologna - Italy  
Tel +39 051 6008211 - Fax +39 051 765153  
[info@meliconi.com](mailto:info@meliconi.com)    
[www.meliconi.com](http://www.meliconi.com)

